

ลับ

“ยกเลิกชั้นความลับเมื่อ
๒๐ สิงหาคม ๒๕๕๘”

รายงานการประชุมคณะกรรมการข้าราชการกรุงเทพมหานครและบุคลากรกรุงเทพมหานคร

ครั้งที่ ๗/๒๕๕๘

เมื่อวันที่ ๑๖ กรกฎาคม ๒๕๕๘

ณ ห้องนพรัตน์ ศาลาว่าการกรุงเทพมหานคร

ผู้มาประชุม

- นางผุสดี ตามไท รองประธาน ก.ก.
(รองผู้ว่าราชการกรุงเทพมหานคร
ได้รับมอบหมายจากผู้ว่าราชการกรุงเทพมหานครปฏิบัติหน้าที่ประธาน ก.ก.)
- นายอำพล อังคภากรณ์กุล กรรมการ ก.ก.
(ผู้อำนวยการกองการเจ้าหน้าที่ สำนักปลัดกระทรวงมหาดไทย
ได้รับมอบหมายจากปลัดกระทรวงมหาดไทย)
- นายมนตรี กาญจนะจิตรา กรรมการ ก.ก.
(เลขาธิการ ก.พ.)
- นายพงษ์อาจ ตรีกิจวัฒนากุล กรรมการ ก.ก.
(รองเลขาธิการ ก.พ.ร.
ได้รับมอบหมายจากเลขาธิการ ก.พ.ร.)
- นางรัตนา ศรีเหรียญ กรรมการ ก.ก.
(เลขาธิการ ก.ค.ศ.)
- นายสุภัทร จำปาทอง กรรมการ ก.ก.
(รองเลขาธิการ กกอ.
ได้รับมอบหมายจากเลขาธิการ กกอ.)
- นายกฤษฎา กลั่นทานนท์ กรรมการ ก.ก.
(รองปลัดกรุงเทพมหานคร ได้รับมอบหมายจากปลัดกรุงเทพมหานคร)
- นายพีระพงษ์ สายเชื้อ กรรมการ ก.ก.
(ผู้แทนข้าราชการกรุงเทพมหานครสามัญ)
- นายอรรถพร สุวัจน์เดชา กรรมการ ก.ก.
(ผู้แทนข้าราชการกรุงเทพมหานครสามัญ)
- นายเมธีธัช ปะเสระกัฏ กรรมการ ก.ก.
(ผู้แทนข้าราชการครูและบุคลากรทางการศึกษากรุงเทพมหานคร)
- นางจิราพร ปทุมเทวาภิบาล กรรมการ ก.ก.
(ผู้แทนข้าราชการครูและบุคลากรทางการศึกษากรุงเทพมหานคร)
- นางสุณี พนาสกุลการ กรรมการ ก.ก.
(ผู้แทนข้าราชการกรุงเทพมหานครในสถาบันอุดมศึกษา)
- นายชนิด เกาะกลาง กรรมการ ก.ก.
(ผู้แทนบุคลากรกรุงเทพมหานคร)

/ ๑๔. ร.ต.ต.เกรียงศักดิ์ ...

ลับ

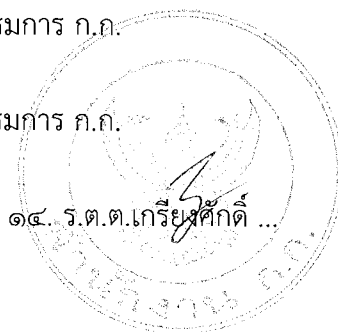

๑๔. ร.ต.ต.เกรียงศักดิ์ โลหะชาละ
(ผู้ทรงคุณวุฒิ) กรรมการ ก.ก.
๑๕. นายสีมา สีมานันท์
(ผู้ทรงคุณวุฒิ) กรรมการ ก.ก.
๑๖. นายสำราญ ถาวรยศม์
(ผู้ทรงคุณวุฒิ) กรรมการ ก.ก.
๑๗. นายสมยศ มีเทศน์
(ผู้ทรงคุณวุฒิ) กรรมการ ก.ก.
๑๘. นายเกรียงพล พัฒนรัฐ
(หัวหน้าสำนักงาน ก.ก.) กรรมการและ
เลขานุการ ก.ก.

ผู้ไม่มาประชุม

๑. ม.ร.ว.สุขุมพันธุ์ บริพัตร
(ผู้ว่าราชการกรุงเทพมหานคร) ตติราชการ
๒. นางนินนาท ขลิตานนท์
(ผู้ทรงคุณวุฒิ) ตติการกิจ

ผู้เข้าร่วมประชุม

๑. นายสมภาคย์ สุขอนันต์
๒. นายณัฐพงศ์ ดิษยบุตร
๓. นางกรรณิการ์ สังข์ประสิทธิ์
๔. นายธรรมรัตน์ มุกมีค่า
๕. นางขจีรัตน์ เจนาคม
๖. นางมรกต สนิททางกูร
๗. นางสาวอัจฉรา จงสิทธิ์ิมหากุล
๘. นางสาวสุวรรณี วรรณเศษตา
๑๐. นางสาวดวงใจ ศรีทองแท้
๑๑. นางสาวน้ำเพชร ชาญภิญโญ
๑๒. นางศุภยา ตันประคองสุข
๑๓. นางสาวปาริชาติ ฉิมตระกูล
๑๔. นายพีรพงษ์ คุสินธุ์
๑๕. นางสาวอัมพร ชัยภูพานันท์
๑๖. นายสมพจน์ ชุ่มชูจันทร์
๑๗. นายศรัณย์ เจริญศรีเมือง
๑๘. นายปฏิพัทธ์ ธรรมแสงศรี
๑๙. นายพิศณุ อินทร์ชัย
๒๐. นางสาวปัทมพร สุธีระ
- ผู้ช่วยหัวหน้าสำนักงาน ก.ก.
ผู้ช่วยหัวหน้าสำนักงาน ก.ก.
ผู้อำนวยการกองสรรหาบุคคล
ผู้อำนวยการกองวินัยและเสริมสร้างจริยธรรม
ผู้อำนวยการกองทะเบียนประวัติข้าราชการ
ผู้อำนวยการกองการเจ้าหน้าที่
นิติกรชำนาญการพิเศษ
นักทรัพยากรบุคคลชำนาญการพิเศษ
นักทรัพยากรบุคคลชำนาญการพิเศษ
นักทรัพยากรบุคคลชำนาญการพิเศษ
นักจัดการงานทั่วไปชำนาญการพิเศษ
นักทรัพยากรบุคคลชำนาญการ
นักทรัพยากรบุคคลชำนาญการ
นักทรัพยากรบุคคลชำนาญการ
นักทรัพยากรบุคคลชำนาญการ
นักทรัพยากรบุคคลชำนาญการ
นิติกรชำนาญการ
นิติกรชำนาญการ
นักจัดการงานทั่วไปชำนาญการ

/ ๒๑. นางสาวบังกช ...

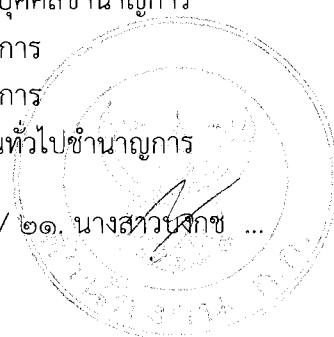

- | | |
|-------------------------------|------------------------------|
| ๒๑. นางสาวบงกช ทองแห่ง | นักจัดการงานทั่วไปปฏิบัติการ |
| ๒๒. นางสาวนาถวี คำศรีวาท | นักทรัพยากรบุคคลปฏิบัติการ |
| ๒๓. นางสาวสวณีย์ เหลืองอรุณ | นักทรัพยากรบุคคลปฏิบัติการ |
| ๒๔. นายธีรทัศน์ ปิติภาคย์พงษ์ | นักทรัพยากรบุคคลปฏิบัติการ |
| ๒๕. นางสาวนัยนา ภูมิสถาน | นักทรัพยากรบุคคลปฏิบัติการ |

เริ่มประชุมเวลา ๑๔.๐๐ น.

ระเบียบวาระที่ ๑ เรื่องที่ประธานแจ้งให้ที่ประชุมทราบ

ระเบียบวาระที่ ๒ เรื่องรับรองรายงานการประชุมคณะกรรมการข้าราชการกรุงเทพมหานครและ
บุคลากรกรุงเทพมหานคร ครั้งที่ ๖/๒๕๕๘ เมื่อวันที่ ๑๘ มิถุนายน ๒๕๕๘

ฝ่ายเลขานุการได้เสนอรายงานการประชุม ครั้งที่ ๖/๒๕๕๘ เมื่อวันที่ ๑๘ มิถุนายน ๒๕๕๘ ต่อที่ประชุมเพื่อพิจารณารับรอง ซึ่งไม่มีกรรมการท่านใดขอแก้ไข จึงให้รับรอง รายงานการประชุมดังกล่าว

มติที่ประชุม รับรองรายงานการประชุม ครั้งที่ ๖/๒๕๕๘ เมื่อวันที่ ๑๘ มิถุนายน ๒๕๕๘

ระเบียบวาระที่ ๓ เรื่องสืบเนื่อง
เรื่อง แก้ไขเพิ่มเติมระเบียบ ก.ก. ว่าด้วยเงินเพิ่มสำหรับตำแหน่งที่มี
เหตุพิเศษของข้าราชการกรุงเทพมหานคร ในสายงานนิติกร ตำแหน่งนิติกร
(ฉบับที่ ..) พ.ศ.

สำนักงาน ก.ก. ขอแก้ไขเพิ่มเติมระเบียบ ก.ก. ว่าด้วยเงินเพิ่มสำหรับ ตำแหน่งที่มีเหตุพิเศษของข้าราชการกรุงเทพมหานครในสายงานนิติกร ตำแหน่งนิติกร พ.ศ. ๒๕๕๕

สาระสำคัญของเรื่อง

๑. ระเบียบ ก.ก. ว่าด้วยเงินเพิ่มสำหรับตำแหน่งที่มีเหตุพิเศษของข้าราชการ กรุงเทพมหานครในสายงานนิติกร ตำแหน่งนิติกร พ.ศ. ๒๕๕๕ กำหนดให้ข้าราชการ กรุงเทพมหานคร ผู้ดำรงตำแหน่งประเภทวิชาการในสายงานตำแหน่งนิติกร ระดับ ปฏิบัติการ ระดับชำนาญการ ระดับชำนาญการพิเศษ และประเภทอำนวยการ สายงาน อำนวยการเฉพาะด้าน ตำแหน่งผู้อำนวยการเฉพาะด้าน (นิติกร) ระดับต้น ซึ่งผ่านการอบรมหลักสูตรการพัฒนานักกฎหมายกรุงเทพมหานคร ผ่านกระบวนการคัดเลือกตาม หลักเกณฑ์และวิธีการที่ ก.ก. กำหนดปฏิบัติหน้าที่หลักของตำแหน่งนิติกรที่ได้รับ แต่งตั้งตามที่ ก.ก. กำหนดไว้ในมาตรฐานกำหนดตำแหน่ง อยู่ในหลักเกณฑ์และเงื่อนไข ที่จะได้รับเงินเพิ่มสำหรับตำแหน่งที่มีเหตุพิเศษ (พ.ต.ก.)

/ ๒. ก.พ. โดย...

๒. ก.พ. โดยความเห็นชอบของกระทรวงการคลังได้ออกระเบียบ ก.พ. ว่าด้วยเงินเพิ่มสำหรับตำแหน่งที่มีเหตุพิเศษของข้าราชการพลเรือน (ฉบับที่ ๒) พ.ศ. ๒๕๕๖ แก้ไขเพิ่มเติมระเบียบ ก.พ. ว่าด้วยเงินเพิ่มสำหรับตำแหน่งที่มีเหตุพิเศษของข้าราชการพลเรือน พ.ศ. ๒๕๕๒ เพื่อให้ครอบคลุมการลาประเภทต่าง ๆ ตามระเบียบและสอดคล้องกับมติคณะรัฐมนตรี ดังต่อไปนี้

๒.๑ ให้เพิ่มกรณีการอุปสมบทในพระพุทธศาสนาที่คณะรัฐมนตรีมีมติเป็นกรณีพิเศษ โดยไม่ให้ถือเป็นวันลาของข้าราชการ ให้ได้รับเงินเพิ่มระหว่างเวลาดังกล่าวได้ไม่เกินหกสิบวัน

๒.๒ ให้เพิ่มกรณีการลาไปช่วยเหลือภริยาที่คลอดบุตร ให้ได้รับเงินเพิ่มระหว่างลาเฉพาะวันลาที่มีสิทธิได้รับเงินเดือนระหว่างลาตามกฎหมาย

๒.๓ ให้เพิ่มกรณีการลาไปฟื้นฟูสมรรถภาพด้านอาชีพ ให้ได้รับเงินเพิ่มระหว่างลาได้ไม่เกินหกสิบวัน

๒.๔ กำหนดให้ข้าราชการซึ่งลาไปช่วยเหลือภริยาที่คลอดบุตรหรือลาไปฟื้นฟูสมรรถภาพด้านอาชีพตั้งแต่วันที่ระเบียบสำนักนายกรัฐมนตรีว่าด้วยการลาของข้าราชการ พ.ศ. ๒๕๕๕ ใช้บังคับ ให้ได้รับเงินเพิ่มระหว่างลาได้

๓. ระเบียบสำนักนายกรัฐมนตรีว่าด้วยการลาของข้าราชการ พ.ศ. ๒๕๕๕

..... ๓๑.....

ข้อ ๑๗ การลาแบ่งออกเป็น ๑๑ ประเภท ดังต่อไปนี้

- (๑) การลาป่วย
- (๒) การลาคคลอดบุตร
- (๓) การลาไปช่วยเหลือภริยาที่คลอดบุตร
- (๔) การลากิจส่วนตัว
- (๕) การลาพักผ่อน
- (๖) การลาอุปสมบทหรือการลาไปประกอบพิธีฮัจย์
- (๗) การลาเข้ารับการตรวจเลือกหรือเข้ารับการเตรียมพล
- (๘) การลาไปศึกษา ฝึกอบรม ปฏิบัติการวิจัย หรือดูงาน
- (๙) การลาไปปฏิบัติงานในองค์การระหว่างประเทศ
- (๑๐) การลาติดตามคู่สมรส
- (๑๑) การลาไปฟื้นฟูสมรรถภาพด้านอาชีพ

๔. ก.ก. ในการประชุมครั้งที่ ๔/๒๕๕๕ เมื่อวันที่ ๑๙ เมษายน ๒๕๕๕ มีมติให้นำระเบียบสำนักนายกรัฐมนตรีว่าด้วยการลาของข้าราชการ พ.ศ. ๒๕๕๕ มาใช้กับข้าราชการกรุงเทพมหานคร

๕. ระเบียบ ก.ก. ว่าด้วยเงินเพิ่มสำหรับตำแหน่งที่มีเหตุพิเศษของข้าราชการกรุงเทพมหานครในสายงานนิติกร ตำแหน่งนิติกร พ.ศ. ๒๕๕๕

..... ๓๑.....

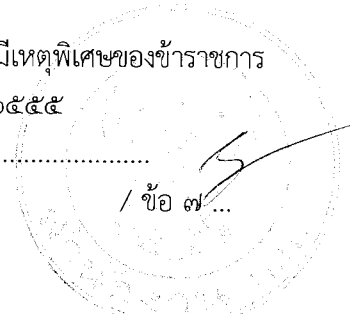

/ ข้อ ๗...

ข้อ ๗ ผู้ได้รับ พ.ต.ก. ตามระเบียบนี้ผู้ใดปฏิบัติงานไม่เต็มเดือนในเดือนใด ให้ผู้นั้นได้รับ พ.ต.ก. สำหรับเดือนนั้นตามส่วนของจำนวนวันที่ได้ปฏิบัติหน้าที่ แต่ถ้าในเดือนใดมิได้ปฏิบัติงานผู้นั้นไม่มีสิทธิได้รับ พ.ต.ก. สำหรับเดือนนั้น เว้นแต่ในกรณีดังต่อไปนี้

(๑) กรณีลาป่วย ให้ได้รับ พ.ต.ก. ระหว่างลาได้ในปีงบประมาณหนึ่งไม่เกินหกสิบวันทำการ เว้นแต่เป็นการป่วยอันเกิดจากการปฏิบัติหน้าที่ ก.ก. อาจกำหนดให้ได้รับ พ.ต.ก. เกินหกสิบวันทำการได้ตามควรแก่กรณี

(๒) กรณีลาคลอดบุตร ให้ได้รับ พ.ต.ก. ระหว่างลาได้ไม่เกินเก้าสิบวัน

(๓) กรณีลาปฏิบัติงานส่วนตัว ให้ได้รับ พ.ต.ก. ระหว่างลาได้ในปีงบประมาณหนึ่งไม่เกินสี่สิบห้าวันทำการ แต่สำหรับในปีแรกที่รับราชการ ให้ได้รับ พ.ต.ก. ระหว่างลาได้ในปีงบประมาณนั้นไม่เกินสิบห้าวันทำการ

(๔) กรณีลาพักผ่อนประจำปี ให้ได้รับ พ.ต.ก. ระหว่างลาได้ไม่เกินระยะเวลาที่ผู้นั้นมีสิทธิลาพักผ่อนประจำปีตามที่กำหนดไว้ในระเบียบว่าด้วยการลาของข้าราชการ

(๕) กรณีลาอุปสมบทในพระพุทธศาสนาหรือลาไปประกอบพิธีฮัจญ์ ณ เมืองเมกกะ ประเทศซาอุดีอาระเบีย ซึ่งมีใช่เป็นการลาภายในระยะเวลาสิบสองเดือนแรกที่เข้ารับราชการ และตั้งแต่เริ่มรับราชการยังไม่เคยลาอุปสมบทในพระพุทธศาสนาหรือยังไม่เคยลาไปประกอบพิธีฮัจญ์ ให้ได้รับ พ.ต.ก. ระหว่างลาได้ไม่เกินหกสิบวัน

(๖) กรณีลาไปเข้ารับการศึกษาหรือเข้ารับราชการเตรียมพล ให้ได้รับ พ.ต.ก. ระหว่างลาได้ไม่เกินหกสิบวัน แต่ถ้าพ้นระยะเวลาที่ลาดังกล่าวแล้ว ผู้นั้นไม่ไปรายงานตัวเพื่อเข้าปฏิบัติหน้าที่หลักของตำแหน่งที่ได้รับแต่งตั้งภายในเจ็ดวัน ให้งดจ่าย พ.ต.ก. หลังจากนั้นไว้จนถึงวันเข้าปฏิบัติหน้าที่หลัก

(๗) กรณีลาไปศึกษา ฝึกอบรม ดูงาน หรือปฏิบัติการวิจัยให้ได้รับ พ.ต.ก. ระหว่างลาได้ไม่เกินหกสิบวัน

๖. สำนักงาน ก.ก. พิจารณาแล้วเห็นว่าเพื่อให้ระเบียบ ก.ก. ว่าด้วยเงินเพิ่มสำหรับตำแหน่งที่มีเหตุพิเศษของข้าราชการกรุงเทพมหานครในสายงาน นิติการ ตำแหน่งนิติกร พ.ศ. ๒๕๕๕ ครอบคลุมถึงสิทธิการได้รับ พ.ต.ก. ในกรณีการลาประเภทต่าง ๆ ตามระเบียบสำนักนายกรัฐมนตรีว่าด้วยการลาของข้าราชการ พ.ศ. ๒๕๕๕ และสอดคล้องกับมติคณะรัฐมนตรี จึงสมควรแก้ไขเพิ่มเติมระเบียบ ก.ก. ดังกล่าวโดยกำหนดเกี่ยวกับการให้ได้รับ พ.ต.ก. ระหว่างลาประเภทต่าง ๆ เพิ่มเติมสรุปได้ดังนี้

๖.๑ กรณีการอุปสมบทในพระพุทธศาสนาที่คณะรัฐมนตรีมีมติเป็นกรณีพิเศษโดยไม่ให้ถือเป็นวันลาของข้าราชการ ให้ได้รับเงินเพิ่มระหว่างเวลาดังกล่าวได้ไม่เกินหกสิบวัน

/ ๖.๒ กรณี ...

๖.๒ กรณีการลาไปช่วยเหลือภริยาที่คลอดบุตร ให้ได้รับเงินเพิ่มระหว่างลาเฉพาะวันลาที่มีสิทธิได้รับเงินเดือนระหว่างลาตามกฎหมาย

๖.๓ กรณีการลาไปฟื้นฟูสมรรถภาพด้านอาชีพ ให้ได้รับเงินเพิ่มระหว่างลาได้ไม่เกินหกสิบวัน

๖.๔ ข้าราชการกรุงเทพมหานครซึ่งลาไปช่วยเหลือภริยาที่คลอดบุตรหรือลาไปฟื้นฟูสมรรถภาพด้านอาชีพตั้งแต่วันที่ระเบียบสำนักนายกรัฐมนตรีว่าด้วยการลาของข้าราชการ พ.ศ. ๒๕๕๕ ใช้บังคับให้ได้รับเงินเพิ่มระหว่างลาได้ตามที่กำหนดไว้ในข้อ ๒ หรือ ข้อ ๓ แล้วแต่กรณี

๗. อ.ก.ก. วิสามัญเกี่ยวกับระบบราชการ การจัดส่วนราชการและค่าตอบแทน ในการประชุมครั้งที่ ๑๑/๒๕๕๗ เมื่อวันที่ ๑๙ พฤศจิกายน ๒๕๕๗ ที่ประชุมมีประเด็นสำคัญในการพิจารณา ดังนี้

๗.๑ ร่างระเบียบ ก.ก. ว่าด้วยเงินเพิ่มสำหรับตำแหน่งที่มีเหตุพิเศษของข้าราชการกรุงเทพมหานครในสายงานนิติกร ตำแหน่งนิติกร (ฉบับที่ ...) พ.ศ. เป็นการแก้ไขเพิ่มเติมเพื่อให้ครอบคลุมถึงสิทธิการได้รับ พ.ต.ก. ในกรณีการลาประเภทต่างๆ ตามระเบียบและสอดคล้องกับมติคณะรัฐมนตรี ได้แก่ กรณีการอุปสมบทในพระพุทธศาสนาที่คณะรัฐมนตรีมีมติเป็นกรณีพิเศษโดยไม่ให้ถือเป็นวันลาของข้าราชการ ให้ได้รับเงินเพิ่มระหว่างเวลาดังกล่าวได้ไม่เกินหกสิบวันกรณีการลาไปช่วยเหลือภริยาที่คลอดบุตรให้ได้รับเงินเพิ่มระหว่างลาเฉพาะวันลาที่มีสิทธิได้รับเงินเดือนระหว่างลาตามกฎหมาย และกรณีการลาไปฟื้นฟูสมรรถภาพด้านอาชีพให้ได้รับเงินเพิ่มระหว่างลาได้ไม่เกินหกสิบวัน

๗.๒ การลาไปฟื้นฟูสมรรถภาพด้านอาชีพ กำหนดไว้ในข้อ ๓๙ แห่งระเบียบสำนักนายกรัฐมนตรีว่าด้วยการลาของข้าราชการ พ.ศ. ๒๕๕๕ ซึ่งกำหนดว่า ข้าราชการผู้ใดได้รับอันตรายหรือการป่วยเจ็บเพราะเหตุปฏิบัติราชการในหน้าที่หรือถูกประทุษร้ายเพราะเหตุกระทำการตามหน้าที่ จนทำให้ตกเป็นผู้ทุพพลภาพหรือพิการ หากข้าราชการผู้นั้นประสงค์จะลาไปเข้ารับการรักษาพยาบาลหลักสูตรเกี่ยวกับการฟื้นฟูสมรรถภาพที่จำเป็นต่อการปฏิบัติหน้าที่ราชการ หรือที่จำเป็นต่อการประกอบอาชีพแล้วแต่กรณี มีสิทธิลาไปฟื้นฟูสมรรถภาพด้านอาชีพครั้งหนึ่งได้ตามระยะเวลาที่กำหนดไว้ในหลักสูตรที่ประสงค์จะลา แต่ไม่เกิน ๑๒ เดือน

๗.๓ กรณีกำหนดให้ข้าราชการกรุงเทพมหานครซึ่งลาไปช่วยเหลือภริยาที่คลอดบุตรหรือลาไปฟื้นฟูสมรรถภาพด้านอาชีพตั้งแต่วันที่ระเบียบสำนักนายกรัฐมนตรีว่าด้วยการลาของข้าราชการ พ.ศ. ๒๕๕๕ ใช้บังคับ ให้ได้รับเงินเพิ่มระหว่างลาได้ เป็นการกำหนดให้รับเงินเพิ่มย้อนหลังไปก่อนวันที่ระเบียบใช้บังคับ ซึ่งตามร่างระเบียบนี้ กำหนดให้ใช้บังคับตั้งแต่วันถัดจากวันประกาศเป็นต้นไป จึงมีประเด็นว่าสามารถกำหนดให้รับเงินเพิ่มย้อนหลังไปก่อนวันที่ระเบียบใช้บังคับได้หรือไม่ เห็นควรให้ อ.ก.ก. วิสามัญเกี่ยวกับกฎหมายและระเบียบ พิจารณาอีกครั้งหนึ่ง

/ มติ อ.ก.ก. ...

มติ อ.ก.ก.

๑. เห็นชอบร่างระเบียบ ก.ก. ว่าด้วยเงินเพิ่มสำหรับตำแหน่งที่มีเหตุพิเศษของข้าราชการ กรุงเทพมหานครในสายงานนิติการ ตำแหน่งนิติกร (ฉบับที่ ..) พ.ศ.

๒. ให้นำเสนอ อ.ก.ก. วิสามัญเกี่ยวกับกฎหมายและระเบียบ พิจารณาว่าสามารถกำหนดให้ข้าราชการกรุงเทพมหานครซึ่งลาไปช่วยเหลือภริยา ที่คลอดบุตรหรือลาไปฟื้นฟูสมรรถภาพด้านอาชีพรับเงินเพิ่มตั้งแต่วันที่ระเบียบสำนักนายกรัฐมนตรีว่าด้วยการลาของข้าราชการ พ.ศ. ๒๕๕๕ ใช้บังคับได้หรือไม่

๘. อ.ก.ก. วิสามัญเกี่ยวกับกฎหมายและระเบียบ ในการประชุมครั้งที่ ๗/๒๕๕๗ เมื่อวันที่ ๒๙ ธันวาคม ๒๕๕๗ ที่ประชุมมีประเด็นสำคัญในการพิจารณา ดังนี้

ที่ประชุมพิจารณาแล้วเห็นว่าระเบียบ ก.ก. ว่าด้วยเงินเพิ่มสำหรับตำแหน่งที่มีเหตุพิเศษของข้าราชการกรุงเทพมหานครในสายงานนิติการ ตำแหน่งนิติกร พ.ศ. ๒๕๕๕ มีผลใช้บังคับตั้งแต่วันที่ ๑๕ มิถุนายน พ.ศ. ๒๕๕๕ ซึ่งเป็นการบังคับใช้ภายหลังระเบียบสำนักนายกรัฐมนตรีว่าด้วยการลาของข้าราชการ พ.ศ. ๒๕๕๕ ที่มีผลใช้บังคับเมื่อวันที่ ๒๕ มกราคม ๒๕๕๕ ประกอบกับข้อเท็จจริงของกรุงเทพมหานครนิติกรที่จะได้รับเงินเพิ่มสำหรับตำแหน่งที่มีเหตุพิเศษของข้าราชการกรุงเทพมหานครใน สายงานนิติการ กรุงเทพมหานครได้กำหนดให้ต้องผ่านการอบรมหลักสูตรการพัฒนานักกฎหมาย กรุงเทพมหานคร ซึ่งรุ่นแรกได้ผ่านการอบรมเมื่อวันที่ ๑๑ ตุลาคม ๒๕๕๖ อีกทั้งยังต้องผ่านกระบวนการคัดเลือกตามหลักเกณฑ์และวิธีการที่ ก.ก. กำหนด ดังนั้น จึงมีความเห็น ดังนี้

๘.๑ กรณีกำหนดให้ผู้ได้รับ พ.ต.ก. ซึ่งลาไปช่วยเหลือภริยาที่คลอดบุตรหรือลาไปฟื้นฟูสมรรถภาพด้านอาชีพตามระเบียบสำนักนายกรัฐมนตรีว่าด้วยการลาของข้าราชการ พ.ศ. ๒๕๕๕ ให้ผู้นั้นได้รับ พ.ต.ก. ย้อนหลังได้ตั้งแต่วันที่ได้รับ พ.ต.ก. ตามที่ ก.ก. กำหนด

๘.๒ ในบันทึกหลักการและเหตุผลประกอบร่างระเบียบ ก.ก. ว่าด้วยเงินเพิ่มสำหรับตำแหน่งที่มีเหตุพิเศษของข้าราชการกรุงเทพมหานครในสายงานนิติการ ตำแหน่งนิติกร (ฉบับที่ ..) พ.ศ. หัวข้อ เหตุผล ให้เพิ่มข้อความ “ที่ ก.ก. ในการประชุมครั้งที่ ๔/๒๕๕๕ เมื่อวันที่ ๑๙ เมษายน ๒๕๕๕ มีมติให้นำมาใช้กับข้าราชการกรุงเทพมหานคร” หลังข้อความ “ตามระเบียบสำนักนายกรัฐมนตรีว่าด้วยการลาของข้าราชการ พ.ศ. ๒๕๕๕”

๘.๓ ในร่างระเบียบ ก.ก. ว่าด้วยเงินเพิ่มสำหรับตำแหน่งที่มีเหตุพิเศษของข้าราชการกรุงเทพมหานครในสายงานนิติการ ตำแหน่งนิติกร (ฉบับที่ ..) พ.ศ. เห็นว่า ข้อ ๔ ตามร่างระเบียบ ก.ก. เป็นข้อย่อยของข้อ ๗ แห่งระเบียบ ก.ก. ว่าด้วยเงินเพิ่มสำหรับตำแหน่งที่มีเหตุพิเศษของข้าราชการกรุงเทพมหานครใน

/ สายงานนิติการ ...

สายงานนิติการ ตำแหน่งนิติกร พ.ศ. ๒๕๕๕ ดังนั้น เพื่อให้ข้อความตามร่างระเบียบ ก.ก. ข้อ ๔ สอดคล้องกับข้อ ๗ แห่งระเบียบ ก.ก. ดังกล่าว จึงขอแก้ไข เป็นดังนี้

“ข้อ ๔ ผู้ได้รับ พ.ต.ก. ซึ่งลาไปช่วยเหลือภริยาที่คลอดบุตร หรือลาไปฟื้นฟูสมรรถภาพด้านอาชีพ ก่อนวันที่ระเบียบนี้ใช้บังคับให้ได้รับเงินเพิ่มระหว่างลา ได้ตามที่กำหนดในข้อ ๗ (๙) หรือ (๑๐) แห่งระเบียบ ก.ก. ว่าด้วยเงินเพิ่มสำหรับ ตำแหน่งที่มีเหตุพิเศษของข้าราชการกรุงเทพมหานครในสายงานนิติการ ตำแหน่งนิติกร พ.ศ. ๒๕๕๕ ซึ่งแก้ไขเพิ่มเติมโดยระเบียบนี้ แล้วแต่กรณี”

มติที่ประชุม ที่ประชุมพิจารณาแล้วเห็นว่า

๑. กรณีกำหนดให้ผู้ได้รับ พ.ต.ก. ซึ่งลาไปช่วยเหลือภริยาที่คลอดบุตร หรือลาไปฟื้นฟูสมรรถภาพด้านอาชีพตามระเบียบสำนักนายกรัฐมนตรีว่าด้วยการลา ของข้าราชการ พ.ศ. ๒๕๕๕ ให้ผู้นั้นได้รับ พ.ต.ก. ย้อนหลังได้ตั้งแต่วันที่ได้รับ พ.ต.ก. ตามที่ ก.ก. กำหนด

๒. ในบันทึกหลักการและเหตุผลประกอบร่างระเบียบ ก.ก. ว่าด้วยเงินเพิ่ม สำหรับตำแหน่งที่มีเหตุพิเศษของข้าราชการกรุงเทพมหานครในสายงานนิติการ ตำแหน่งนิติกร (ฉบับที่ ...) พ.ศ. หัวข้อ เหตุผล ให้เพิ่มข้อความ “ที่ ก.ก. ในการประชุมครั้งที่ ๔/๒๕๕๕ เมื่อวันที่ ๑๙ เมษายน ๒๕๕๕ มีมติให้นำมาใช้กับ ข้าราชการกรุงเทพมหานคร” หลังข้อความ “ตามระเบียบสำนักนายกรัฐมนตรี ว่าด้วยการลาของข้าราชการ พ.ศ. ๒๕๕๕”

๓. ในร่างระเบียบ ก.ก. ว่าด้วยเงินเพิ่มสำหรับตำแหน่งที่มีเหตุพิเศษของ ข้าราชการกรุงเทพมหานครในสายงานนิติการ ตำแหน่งนิติกร (ฉบับที่ ...) พ.ศ. เห็นว่า ข้อ ๔ ตามร่างระเบียบ ก.ก. เป็นข้อย่อยของข้อ ๗ แห่งระเบียบ ก.ก. ว่าด้วยเงินเพิ่มสำหรับตำแหน่งที่มีเหตุพิเศษของข้าราชการกรุงเทพมหานครใน สายงานนิติการ ตำแหน่งนิติกร พ.ศ. ๒๕๕๕ ดังนั้น เพื่อให้ข้อความตาม ร่างระเบียบ ก.ก. ข้อ ๔ สอดคล้องกับข้อ ๗ แห่งระเบียบ ก.ก. ดังกล่าว จึงขอแก้ไข เป็นดังนี้

“ข้อ ๔ ผู้ได้รับ พ.ต.ก. ซึ่งลาไปช่วยเหลือภริยาที่คลอดบุตร หรือ ลาไปฟื้นฟูสมรรถภาพด้านอาชีพ ก่อนวันที่ระเบียบนี้ใช้บังคับให้ได้รับเงินเพิ่มระหว่าง ลาได้ตามที่กำหนดในข้อ ๗ (๙) หรือ (๑๐) แห่งระเบียบ ก.ก. ว่าด้วยเงินเพิ่มสำหรับ ตำแหน่งที่มีเหตุพิเศษของข้าราชการกรุงเทพมหานครในสายงานนิติการ ตำแหน่งนิติกร พ.ศ. ๒๕๕๕ ซึ่งแก้ไขเพิ่มเติมโดยระเบียบนี้ แล้วแต่กรณี”

แล้วนำเสนอ ก.ก. เพื่อพิจารณาต่อไป

๙. ผู้ว่าราชการกรุงเทพมหานครให้ความเห็นชอบในหลักการเมื่อวันที่ ๙ มกราคม ๒๕๕๘ ให้นำเสนอร่างระเบียบ ก.ก. ว่าด้วยเงินเพิ่มสำหรับตำแหน่งที่มีเหตุ พิเศษของข้าราชการกรุงเทพมหานคร ในสายงานนิติการ ตำแหน่งนิติกร (ฉบับที่ ...) พ.ศ. ต่อ ก.ก. เพื่อพิจารณาต่อไป

/ ๑๐. ก.ก. ...

๑๐. ก.ก. ในการประชุม ครั้งที่ ๓/๒๕๕๘ เมื่อวันที่ ๑๙ มีนาคม ๒๕๕๘ ที่ประชุมมีประเด็นสำคัญในการพิจารณา กรณีการเพิ่มข้อความใน (๘) ของข้อ ๗ แห่งระเบียบ ก.ก. ว่าด้วยเงินเพิ่มสำหรับตำแหน่งที่มีเหตุพิเศษของข้าราชการกรุงเทพมหานคร ในสายงานนิติการ ตำแหน่งนิติกร พ.ศ.๒๕๕๕ เพื่อให้ครอบคลุมการลาประเภทต่างๆ ตามระเบียบสำนักนายกรัฐมนตรีว่าด้วยการลาของข้าราชการ พ.ศ.๒๕๕๕ และสอดคล้องกับมติคณะรัฐมนตรี กรรมการ ก.ก. มีความเห็น ว่า ใน (๘) ของข้อ ๗ “กรณีการลาอุปสมบทในพระพุทธศาสนาที่คณะรัฐมนตรีมีมติเป็นกรณีพิเศษ โดยไม่ได้ถือเป็นวันลาของข้าราชการ ให้ได้รับเงินเพิ่มระหว่างเวลาดังกล่าวได้ไม่เกินหกสิบวัน” จะมีปัญหาในการตีความ เนื่องจากบุรุษเท่านั้นที่จะทำการอุปสมบทได้ ซึ่งจะเป็นการเลือกปฏิบัติ สำหรับสตรี และร่างระเบียบ ก.ก. ว่าด้วยเงินเพิ่มสำหรับตำแหน่งที่มีเหตุพิเศษของข้าราชการกรุงเทพมหานครในสายงานนิติการ ตำแหน่งนิติกร (ฉบับที่ ..) พ.ศ. เกี่ยวกับการได้รับยกเว้นให้ได้รับ พ.ต.ก. ระหว่างลา ควรแก้ไขเพิ่มเติมให้สอดคล้องกับมติคณะรัฐมนตรีซึ่งเห็นชอบให้ข้าราชการสตรีมีสิทธิไปถือศีลและปฏิบัติธรรม ณ สถานปฏิบัติธรรมที่ได้รับการรับรองจากสำนักงานพระพุทธศาสนาแห่งชาติโดยไม่ให้ถือเป็นวันลาด้วย และที่ประชุมได้มีมติมอบสำนักงาน ก.ก. ศึกษาทบทวนร่างระเบียบ ก.ก. ว่าด้วยเงินเพิ่มสำหรับตำแหน่งที่มีเหตุพิเศษของข้าราชการกรุงเทพมหานครในสายงานนิติการ ตำแหน่งนิติกร (ฉบับที่ ..) พ.ศ. เกี่ยวกับการได้รับยกเว้นให้ได้รับ พ.ต.ก. ระหว่างลา ควรแก้ไขเพิ่มเติมให้สอดคล้องกับมติคณะรัฐมนตรีซึ่งเห็นชอบให้ข้าราชการสตรี มีสิทธิไปถือศีลและปฏิบัติธรรม ณ สถานปฏิบัติธรรมที่ได้รับการรับรองจากสำนักงานพระพุทธศาสนาแห่งชาติโดยไม่ให้ถือเป็นวันลาด้วย

ความเห็นสำนักงาน ก.ก.

สำนักงาน ก.ก. ได้ศึกษามติคณะรัฐมนตรีซึ่งเห็นชอบให้ข้าราชการสตรีมีสิทธิไปถือศีลและปฏิบัติธรรม ณ สถานปฏิบัติธรรมที่สำนักงานพระพุทธศาสนาแห่งชาติรับรองโดยไม่ให้ถือเป็นวันลา แล้วเห็นว่า การลาอุปสมบทหรือการลาไปประกอบพิธีฮัจญ์ ณ เมืองเมกกะ ประเทศซาอุดีอาระเบีย ซึ่งมีใช่เป็นการลาภายในระยะเวลาสิบสองเดือนแรกที่เข้ารับราชการ และตั้งแต่เริ่มรับราชการยังไม่เคยลาอุปสมบทในพระพุทธศาสนาหรือยังไม่เคยลาไปประกอบพิธีฮัจญ์ ให้ได้รับ พ.ต.ก. ระหว่างลาได้ไม่เกินหกสิบวันนั้น เป็นกรณีให้ข้าราชการชายที่นับถือศาสนาพุทธลาอุปสมบท หรือข้าราชการทั้งชายและหญิงที่นับถือศาสนาอิสลามลาไปประกอบพิธีฮัจญ์ และกรณีการลาอุปสมบทในพระพุทธศาสนาที่คณะรัฐมนตรีมีมติเป็นกรณีพิเศษ โดยไม่ให้ถือเป็นวันลาของข้าราชการ ไม่ได้รวมถึงกรณีข้าราชการหญิงที่นับถือศาสนาพุทธด้วย ประกอบกับคณะรัฐมนตรีได้มีมติเมื่อวันที่ ๔ ธันวาคม ๒๕๕๐ เห็นชอบให้ข้าราชการเจ้าหน้าที่ และลูกจ้างของหน่วยงานภาครัฐที่เป็นสตรีไปถือศีลและปฏิบัติธรรม ตามที่

/ สำนักงาน ก.ก.

สำนักงาน ก.พ. เสนอ โดยให้องค์กรปกครองส่วนท้องถิ่นรับหลักการไปพิจารณาด้วย
ดังนั้น เพื่อให้ครอบคลุมและสอดคล้องกับมติคณะรัฐมนตรี อีกทั้งเพื่อให้ชายและหญิงมี
สิทธิเสมอภาคเท่าเทียมกัน จึงเห็นควรเสนอ ก.ก. กำหนดเพิ่มเติม โดยให้ข้าราชการ
กรุงเทพมหานครที่เป็นสตรีไปถือศีลและปฏิบัติธรรม ณ สถานปฏิบัติธรรมที่ได้มีการ
ประกาศรับรองจากสำนักงานพระพุทธศาสนาแห่งชาติ ตามมติคณะรัฐมนตรี ได้รับ
พ.ต.ก. ระหว่างลาได้ไม่เกินหกสัปดาห์

(รายละเอียดปรากฏตามร่างระเบียบ ก.ก. ว่าด้วยเงินเพิ่มสำหรับตำแหน่งที่มีเหตุ
พิเศษ ของข้าราชการกรุงเทพมหานครในสายงานนิติการ ตำแหน่งนิติกร (ฉบับที่ ..)
พ.ศ. แนนทำย)

อย่างไรก็ตามเนื่องจากมีการเพิ่มความกรณีข้าราชการกรุงเทพมหานครที่เป็น
สตรีไปถือศีลและปฏิบัติธรรม ณ สถานปฏิบัติธรรมที่ได้รับการรับรองจากสำนักงาน
พระพุทธศาสนาแห่งชาติ โดยไม่ให้ถือเป็นวันลาของข้าราชการตามมติคณะรัฐมนตรี
ให้ได้รับเงินเพิ่มระหว่างเวลาดังกล่าวได้ไม่เกินหกสัปดาห์ เป็นข้อ ๗ (๙) แต่ยังไม่ได้แก้ไข
ความในข้อ ๓ ของร่างระเบียบดังกล่าว ดังนั้น สำนักงาน ก.ก. จึงขอเสนอเรียน
ที่ประชุม ก.ก. เพื่อขอเพิ่มเติม โดยขอแก้ไขข้อความในร่างระเบียบ ก.ก. ว่าด้วย
เงินเพิ่มสำหรับตำแหน่งที่มีเหตุพิเศษของข้าราชการกรุงเทพมหานครในสายงานนิติการ
ตำแหน่งนิติกร (ฉบับที่ ..) พ.ศ. ในข้อ ๓ จากเดิม “ให้เพิ่มความต่อไปนี้เป็น (๘) (๙)
และ (๑๐) ของข้อ ๗ ...” แก้ไขเป็น “ให้เพิ่มความต่อไปนี้เป็น (๘) (๙) (๑๐) และ (๑๑)
ของข้อ ๗ ...” และขอแก้ไขข้อความในร่าง ข้อ ๔ จากเดิม “...ก่อนวันที่ระเบียบนี้ใช้
บังคับให้ได้รับเงินเพิ่มระหว่างลาได้ตามที่กำหนดในข้อ ๗ (๙) หรือ (๑๐) ...” แก้ไข
เป็น “ก่อนวันที่ระเบียบนี้ใช้บังคับให้ได้รับเงินเพิ่มระหว่างลาได้ตามที่กำหนดในข้อ ๗
(๑๐) หรือ (๑๑) ...”

มติที่ประชุม

เห็นชอบร่างระเบียบ ก.ก. ว่าด้วยเงินเพิ่มสำหรับตำแหน่งที่มีเหตุพิเศษของ
ข้าราชการกรุงเทพมหานครในสายงานนิติการ ตำแหน่งนิติกร (ฉบับที่ ..) พ.ศ.
(รายละเอียดตามเอกสารแนบทำย)

/ ระเบียบวาระที่ ๔ ...

ลับ

- ๑๑ -

ระเบียบวาระที่ ๔

เรื่องเพื่อพิจารณา

เรื่องที่ ๔.๑ ขออนุมัตินำแนวทางการแต่งตั้งตามหนังสือสำนักงาน ก.พ. ที่ นร ๐๗๐๘.๑/ว ๒๒ ลงวันที่ ๓๐ กันยายน ๒๕๕๐ มาใช้ในการแต่งตั้งนายแพทย์ระดับชำนาญการ ในสังกัดสำนักงานมัย ให้ดำรงตำแหน่ง ผู้อำนวยการเฉพาะด้าน (แพทย์) ระดับต้น (ผู้อำนวยการศูนย์บริการสาธารณสุข) สำนักงานมัย

กรุงเทพมหานครเสนอขออนุมัตินำแนวทางการแต่งตั้งตามหนังสือสำนักงาน ก.พ. ที่ นร ๐๗๐๘.๑/ว ๒๒ ลงวันที่ ๓๐ กันยายน ๒๕๕๐ มาใช้ในการแต่งตั้งนายแพทย์ระดับชำนาญการ ในสังกัดสำนักงานมัย ให้ดำรงตำแหน่งผู้อำนวยการเฉพาะด้าน (แพทย์) ระดับต้น (ผู้อำนวยการศูนย์บริการสาธารณสุข) สำนักงานมัย เป็นการเฉพาะราย จำนวน ๗ ราย

สาระสำคัญของเรื่อง

๑. มติ ก.ก. ครั้งที่ ๕/๒๕๕๔ เมื่อวันที่ ๒๑ กรกฎาคม ๒๕๕๔ ได้กำหนดหลักเกณฑ์และเงื่อนไขในการเทียบการดำรงตำแหน่งตามพระราชบัญญัติระเบียบข้าราชการกรุงเทพมหานคร พ.ศ. ๒๕๒๘ เทียบกับการดำรงตำแหน่งตามพระราชบัญญัติระเบียบข้าราชการกรุงเทพมหานครและบุคลากรกรุงเทพมหานคร พ.ศ. ๒๕๕๔ กรณีผู้ดำรงตำแหน่งระดับ ๖ หรือระดับ ๗ ของสายงานที่เริ่มต้นจากระดับ ๓ หรือระดับ ๔ เทียบได้ไม่ต่ำกว่าการดำรงตำแหน่งประเภทวิชาการระดับชำนาญการ ผู้ดำรงตำแหน่งระดับ ๘ ของสายงานที่เริ่มต้นจากระดับ ๓ หรือระดับ ๔ เทียบได้ไม่ต่ำกว่าการดำรงตำแหน่งประเภทวิชาการระดับชำนาญการพิเศษ ส่วนผู้ดำรงตำแหน่งระดับ ๘ ตามมาตรา ๔ แห่งพระราชกฤษฎีกากำหนดตำแหน่งข้าราชการพลเรือนสามัญประเภทบริหารระดับสูงและประเภทบริหารระดับกลาง พ.ศ. ๒๕๓๕ ที่ได้รับเงินประจำตำแหน่งประเภทบริหารระดับกลางเทียบได้ไม่ต่ำกว่าการดำรงตำแหน่งประเภทอำนวยการระดับต้น

๒. ในการประชุม ก.ก. ครั้งที่ ๖/๒๕๕๔ เมื่อวันที่ ๑๘ สิงหาคม ๒๕๕๔ มีมติอนุมัติการแต่งตั้งให้ดำรงตำแหน่งประเภทอำนวยการ ระดับต้น ดังนี้

๒.๑ กำหนดแนวทางการบรรจุและแต่งตั้ง หากเป็นกรณีการแต่งตั้งจากผู้ดำรงตำแหน่งประเภททั่วไป ระดับอาวุโส หรือตำแหน่งประเภทวิชาการ ระดับชำนาญการพิเศษ ให้ใช้หลักเกณฑ์และวิธีการตามที่กำหนดในหนังสือสำนักงาน ก.พ. ที่ นร ๐๗๐๘/ว ๙ ลงวันที่ ๑๒ พฤษภาคม ๒๕๓๕ (การย้ายข้าราชการพลเรือนสามัญ)

๒.๒ กำหนดคุณสมบัติของข้าราชการกรุงเทพมหานครสามัญกรณีที่มีคุณสมบัติไม่ตรงตามมาตรฐานกำหนดตำแหน่งประเภทอำนวยการ ระดับต้น ตามที่กำหนดไว้ว่าต้องดำรงตำแหน่งระดับชำนาญการพิเศษไม่น้อยกว่า ๓ ปี สามารถแต่งตั้งข้าราชการกรุงเทพมหานครสามัญผู้เคยดำรงตำแหน่งในระดับ ๗ หรือที่ ก.ก. เทียบเท่ามาแล้วไม่น้อยกว่า ๑ ปี หรือผู้เคยดำรงตำแหน่งไม่ต่ำกว่าระดับ ๖ หรือที่ ก.ก. เทียบเท่ามาแล้วไม่น้อยกว่า ๓ ปี และเป็นการแต่งตั้งให้ดำรงตำแหน่งเป็นการเฉพาะคราวในครั้งแรกของแต่ละบุคคลให้ไปดำรงตำแหน่งประเภทอำนวยการระดับต้นได้ ผู้ดำรงตำแหน่งนายแพทย์ ระดับชำนาญการทั้ง ๗ ราย เป็นผู้ที่มีคุณสมบัติไม่ตรงตามคุณสมบัติเฉพาะสำหรับตำแหน่งผู้อำนวยการเฉพาะด้าน (แพทย์) กล่าวคือ ไม่เคยดำรงตำแหน่งนายแพทย์ระดับ

ลับ

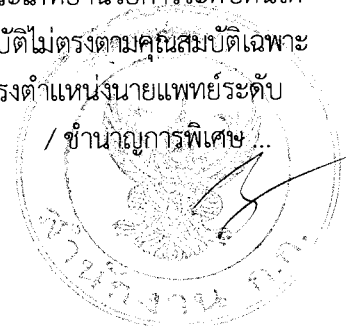

ชำนาญการพิเศษ ไม่น้อยกว่า ๓ ปี แต่เคยดำรงตำแหน่งระดับ ๗ มาแล้วไม่น้อยกว่า ๑ ปี หรือ เคยดำรงตำแหน่งไม่ต่ำกว่าระดับ ๖ มาแล้วไม่น้อยกว่า ๓ ปี และไม่เคยได้รับการแต่งตั้งให้ดำรง ตำแหน่งเป็นการเฉพาะคราวในครั้งแรกของแต่ละบุคคล

๓. เดิมตำแหน่งผู้อำนวยการศูนย์บริการสาธารณสุข สังกัดสำนักอนามัย เป็น ตำแหน่งนายแพทย์ ๘ หรือ ๙ วช. (ด้านสาธารณสุข หรือด้านเวชกรรมป้องกัน หรือด้านเวชกรรม สาขาเวชศาสตร์ครอบครัว) ต่อมาเมื่อเข้าสู่ระบบจำแนกตำแหน่งใหม่ตามพระราชบัญญัติระเบียบ ข้าราชการกรุงเทพมหานครและบุคลากรกรุงเทพมหานคร พ.ศ. ๒๕๕๔ จึงได้จัดตำแหน่งเป็น ตำแหน่งผู้อำนวยการเฉพาะด้าน (แพทย์) ต้น หรือนายแพทย์เชี่ยวชาญ (ด้านสาธารณสุข หรือ ด้านเวชกรรมป้องกัน หรือด้านเวชกรรม สาขาเวชศาสตร์ครอบครัว) โดยที่เดิมการแต่งตั้งตำแหน่ง นายแพทย์ ๘ หรือ ๙ วช. (ผู้อำนวยการศูนย์บริการสาธารณสุข) สำนักอนามัย แต่งตั้งจากผู้ดำรง ตำแหน่งนายแพทย์ ๗ วช. ที่มีระยะเวลาดำรงตำแหน่งนายแพทย์ ระดับ ๗ มาแล้วเป็นเวลา ไม่น้อยกว่า ๑ ปี ซึ่งปัจจุบันสำนักอนามัยมีนายแพทย์ระดับชำนาญการพิเศษ จำนวน ๔ ราย จึงไม่สามารถแต่งตั้งนายแพทย์ระดับชำนาญการพิเศษในสังกัดอนามัย ให้ไปดำรงตำแหน่ง ผู้อำนวยการศูนย์บริการสาธารณสุข ซึ่งมีอัตราว่าง จำนวน ๒๗ ตำแหน่ง และสำนักอนามัยได้ มีคำสั่งแต่งตั้งนายแพทย์ ระดับชำนาญการ รักษาการในตำแหน่งผู้อำนวยการศูนย์บริการสาธารณสุข

๔. มติ ก.ก. ครั้งที่ ๕/๒๕๕๔ เมื่อวันที่ ๒๑ กรกฎาคม ๒๕๕๔ กำหนดคุณสมบัติเฉพาะ สำหรับตำแหน่งสายงานผู้อำนวยการเฉพาะด้าน (ระบุชื่อสายงาน) ระดับต้น ดังนี้

๔.๑ มีคุณสมบัติตรงตามคุณสมบัติเฉพาะสำหรับตำแหน่งในสายงานที่ระบุชื่อ ข้างต้นของตำแหน่งประเภทใดประเภทหนึ่ง ดังต่อไปนี้

๔.๑.๑ ประเภทวิชาการ ระดับปฏิบัติการ

๔.๑.๒ ประเภททั่วไป ระดับปฏิบัติงาน

และ

๔.๒ ดำรงตำแหน่งใดตำแหน่งหนึ่งมาแล้ว ดังต่อไปนี้

๔.๒.๑ ประเภทอำนวยการ ระดับต้น

๔.๒.๒ ประเภทวิชาการ ระดับชำนาญการพิเศษ ไม่น้อยกว่า ๓ ปี

๔.๒.๓ ประเภททั่วไป ระดับอาวุโส ไม่น้อยกว่า ๖ ปี

๔.๒.๔ ตำแหน่งอย่างอื่นที่เทียบเท่า ๒.๑ หรือ ๒.๒ แล้วแต่กรณี ตาม

หลักเกณฑ์ และเงื่อนไขที่ ก.ก. กำหนด

และ

๔.๓ ปฏิบัติงานที่เกี่ยวข้องกับงานของตำแหน่งที่จะแต่งตั้ง มาแล้ว ไม่น้อยกว่า ๑ ปี และ

๔.๔ มีประสบการณ์ในงานที่หลากหลายสำหรับตำแหน่งประเภทอำนวยการ ตามที่ ก.ก. กำหนด

๕. หนังสือสำนักงาน ก.พ. ที่ นร ๐๗๐๘.๑/ว ๒๒ ลงวันที่ ๓๐ กันยายน ๒๕๕๐ กำหนดหลักเกณฑ์ วิธีการและขั้นตอนการพิจารณาความเหมาะสมและการคัดเลือกเพื่อเลื่อน

/ ข้าราชการ

ข้าราชการพลเรือนสามัญชั้นแต่งตั้งให้ดำรงตำแหน่งตั้งแต่ระดับ ๘ ลงมา ซึ่งกำหนดให้มีคณะกรรมการเพื่อพิจารณาความเหมาะสมกับตำแหน่งที่จะแต่งตั้ง โดยคำนึงถึงความรู้ ความสามารถ ความประพฤติ และประวัติการรับราชการ ซึ่งจะต้องมีผลงานเป็นที่ประจักษ์ในความสามารถมาแล้วเป็นหลัก รวมทั้งให้พิจารณาถึงคุณลักษณะอื่นที่จำเป็นต้องใช้ในการปฏิบัติงาน

ประเด็นสำคัญในการพิจารณาของ อ.ก.ก.

อ.ก.ก. วิสามัญเกี่ยวกับการสรรหา พัฒนาบุคลากร และการประเมิน ได้พิจารณาการขออนุมัตินำแนวทางการบรรจุและแต่งตั้งให้ดำรงตำแหน่งประเภทอำนวยการระดับต้น โดยการนำหลักเกณฑ์และวิธีการตามหนังสือสำนักงาน ก.พ. ที่ นร ๐๗๐๘.๑/ว ๒๒ ลงวันที่ ๓๐ กันยายน ๒๕๕๐ มาใช้เป็นแนวทางประกอบการพิจารณาโดยอนุโลม เป็นการเฉพาะราย จำนวน ๗ ราย โดยมีข้อพิจารณา ดังนี้

๑. การพิจารณานำหลักเกณฑ์และวิธีการตามหนังสือสำนักงาน ก.พ.ที่ นร ๐๗๐๘.๑/ว ๒๒ ลงวันที่ ๓๐ กันยายน ๒๕๕๐ มาใช้เป็นแนวทางประกอบการพิจารณาแต่งตั้งข้าราชการกรุงเทพมหานครสามัญสายงานแพทย์ซึ่งเป็นผู้ที่มีคุณสมบัติตรงตามข้อยกเว้นในเรื่องมาตรฐานกำหนดตำแหน่งเพื่อแต่งตั้งให้ดำรงตำแหน่งประเภทอำนวยการ ระดับต้น อาจส่งผลกระทบต่อข้าราชการกรุงเทพมหานครสามัญรายอื่นที่มีคุณสมบัติเช่นเดียวกับนายแพทย์ทั้ง ๗ รายดังกล่าว จึงควรพิจารณาว่าจะอนุมัตินำมาใช้เฉพาะ ๗ รายดังกล่าว หรือพิจารณาเป็นกรณีๆ ไป หรืออนุมัติเป็นหลักการเพื่อให้เกิดความเป็นธรรมแก่ทุกสายงาน และควรมีการสำรวจข้อมูลเพิ่มเติมว่ามีข้าราชการกรุงเทพมหานคร สายงานอื่นที่มีคุณสมบัติเช่นเดียวกับนายแพทย์ทั้ง ๗ รายดังกล่าว เพื่อเป็นข้อมูลประกอบการพิจารณาต่อไป

๒. การนำหลักเกณฑ์และวิธีการตามหนังสือสำนักงาน ก.พ.ที่ นร ๐๗๐๘.๑/ว ๒๒ ลงวันที่ ๓๐ กันยายน ๒๕๕๐ มาใช้เป็นแนวทางประกอบการพิจารณาแต่งตั้งให้ดำรงตำแหน่งผู้อำนวยการศูนย์บริการสาธารณสุข ทำให้แนวทางการแต่งตั้งให้ดำรงตำแหน่งประเภทอำนวยการ ระดับต้น มี ๒ แนวทาง คือ

๒.๑ กรณีผู้ที่มีคุณสมบัติครบถ้วนตามมาตรฐานกำหนดตำแหน่งประเภทอำนวยการ ระดับต้น ซึ่งดำรงตำแหน่งนายแพทย์ ระดับชำนาญการพิเศษ ให้ใช้หลักเกณฑ์และวิธีการตามที่กำหนดในหนังสือสำนักงาน ก.พ. ที่ นร ๐๗๐๘/ว ๙ ลงวันที่ ๑๒ พฤษภาคม ๒๕๓๕

๒.๒ กรณีผู้ที่มีคุณสมบัติตามข้อยกเว้นตามมติ ก.ก. ครั้งที่ ๖/๒๕๕๔ เมื่อวันที่ ๑๘ สิงหาคม ๒๕๕๔ และเป็นการแต่งตั้งครั้งแรกของแต่ละบุคคล ซึ่งดำรงตำแหน่งนายแพทย์ ระดับชำนาญการ ให้แต่งตั้งตามหลักเกณฑ์และวิธีการตามหนังสือสำนักงาน ก.พ. ที่ นร ๐๗๐๘.๑/ว ๒๒ ลงวันที่ ๓๐ กันยายน ๒๕๕๐

อ.ก.ก.วิสามัญเกี่ยวกับการสรรหา พัฒนาบุคลากร และการประเมิน ในการประชุม ครั้งที่ ๕/๒๕๕๘ เมื่อวันที่ ๔ กรกฎาคม ๒๕๕๘ มีมติเห็นชอบ ดังนี้



๑. ให้นำเสนอ ก.ก. เพื่อขออนุมัตินำแนวทางการบรรจุและแต่งตั้งให้ดำรงตำแหน่งประเภทอำนวยการระดับต้น โดยการนำหลักเกณฑ์และวิธีการตามหนังสือสำนักงาน ก.พ. ที่ นร ๐๗๐๘.๑/ว ๒๒ ลงวันที่ ๓๐ กันยายน ๒๕๔๐ มาใช้เป็นแนวทางประกอบการพิจารณา โดยอนุโลม เป็นการเฉพาะราย จำนวน ๗ ราย ปรากฏรายชื่อตามเอกสารแนบท้าย

๒. ให้สำนักงาน ก.ก. ทำการสำรวจข้อมูลข้าราชการกรุงเทพมหานครสามัญ ที่ดำรงตำแหน่งประเภทวิชาการ ระดับชำนาญการ ตั้งแต่วันที่ ๑๕ สิงหาคม ๒๕๕๔ และเคยดำรงตำแหน่งระดับ ๗ มาแล้วไม่น้อยกว่า ๑ ปี หรือเคยดำรงตำแหน่งไม่ต่ำกว่าระดับ ๖ มาแล้วไม่น้อยกว่า ๓ ปี ซึ่งเป็นผู้ที่มีคุณสมบัติตรงตามข้อกำหนดไว้ในเรื่องมาตรฐานกำหนดตำแหน่งผู้อำนวยการระดับต้น เพื่อเป็นข้อมูลประกอบการพิจารณาต่อไป

ความเห็นของสำนักงาน ก.ก. พิจารณาแล้วมีความเห็น ดังนี้

๑. มติ อ.ก.ก. วิสามัญเกี่ยวกับการสรรหา พัฒนาบุคลากร และการประเมิน ครั้งที่ ๕/๒๕๕๘ เมื่อวันที่ ๔ กรกฎาคม ๒๕๕๘ มอบให้สำนักงาน ก.ก. สำรวจข้อมูลข้าราชการกรุงเทพมหานครสามัญประเภทวิชาการ ระดับชำนาญการ ที่มีคุณสมบัติตรงตามข้อกำหนดไว้ในเรื่องมาตรฐานกำหนดตำแหน่งอำนวยการระดับต้น เพื่อเป็นข้อมูลประกอบการพิจารณาการนำหลักเกณฑ์และวิธีการตามหนังสือสำนักงาน ก.พ. ที่ นร ๐๗๐๘.๑/ว ๒๒ ลงวันที่ ๓๐ กันยายน ๒๕๔๐ มาใช้เป็นแนวทางประกอบการพิจารณาแต่งตั้งให้ดำรงตำแหน่งผู้อำนวยการระดับต้น สำนักงาน ก.ก. ได้สำรวจข้อมูลในเบื้องต้น ปรากฏข้อเท็จจริง ดังนี้

๑.๑ ข้อมูลเกี่ยวกับผู้ดำรงตำแหน่งสายงานแพทย์ ปัจจุบันมีผู้ดำรงตำแหน่ง นายแพทย์ ระดับชำนาญการพิเศษ ในสังกัดสำนักงานแพทย์ จำนวนประมาณ ๙๑ ราย และเป็นผู้มีคุณสมบัติครบถ้วน โดยดำรงตำแหน่งในระดับชำนาญการพิเศษ มาแล้วไม่น้อยกว่า ๓ ปี จำนวน ๗๖ ราย (นับถึงวันที่ ๑ กรกฎาคม ๒๕๕๘) ที่จะสามารถได้รับการแต่งตั้งให้ดำรงตำแหน่งผู้อำนวยการศูนย์บริการสาธารณสุข ตามหลักเกณฑ์และวิธีการตามที่กำหนดในหนังสือสำนักงาน ก.พ. ที่ นร ๐๗๐๘/ว ๙ ลงวันที่ ๑๒ พฤษภาคม ๒๕๓๕ ได้ ส่วนตำแหน่ง นายแพทย์ ระดับชำนาญการที่มีคุณสมบัติตามข้อกำหนด ตามมติ ก.ก. ครั้งที่ ๖/๒๕๕๔ เมื่อวันที่ ๑๘ สิงหาคม ๒๕๕๔ สำนักงาน ก.ก. อยู่ระหว่างการสำรวจข้อมูล สำหรับสำนักอนามัยมีผู้ดำรงตำแหน่งนายแพทย์ ระดับชำนาญการพิเศษ จำนวน ๔ ราย และเป็นผู้มีคุณสมบัติครบถ้วน โดยดำรงตำแหน่งในระดับชำนาญการพิเศษ มาแล้วไม่น้อยกว่า ๓ ปี จำนวน ๑ ราย (นับถึงวันที่ ๑ กรกฎาคม ๒๕๕๘) ส่วนตำแหน่งนายแพทย์ ระดับชำนาญการ ที่มีคุณสมบัติตามข้อกำหนดตามมติ ก.ก. ครั้งที่ ๖/๒๕๕๔ เมื่อวันที่ ๑๘ สิงหาคม ๒๕๕๔ มีจำนวน ๗ ราย

๑.๒ ข้อมูลเกี่ยวกับผู้ดำรงตำแหน่งประเภทวิชาการ ระดับชำนาญการ สายงานอื่น ที่มีคุณสมบัติตามข้อกำหนด ตามมติ ก.ก. ครั้งที่ ๖/๒๕๕๔ เมื่อวันที่ ๑๘ สิงหาคม ๒๕๕๔ และยังไม่เคยใช้สิทธิดังกล่าวมาใช้แต่งตั้งเป็นการเฉพาะคราวในครั้งแรกของแต่ละบุคคล มีจำนวนประมาณ ๒,๑๒๗ คน

/ ๑.๓ การแต่งตั้ง

๑.๓ การแต่งตั้งให้ดำรงตำแหน่งประเภทอำนวยการ ระดับต้น จากผู้ดำรงตำแหน่งประเภทวิชาการ หากแต่งตั้งได้ทั้งจากระดับชำนาญการ และระดับชำนาญการพิเศษ อาจส่งผลต่อเนื่องในระบบการบริหารงานบุคคลในภาพรวม โดยกลุ่มที่แต่งตั้งจากระดับชำนาญการที่เคยดำรงตำแหน่งในระดับ ๖ หรือ ๗ว หรือ ๗วข. เดิม เป็นกลุ่มที่ไม่มีประสบการณ์ในด้านการบริหารงานระดับต้น รวมทั้งการสั่งสมประสบการณ์ในการทำงาน อาจไม่เพียงพอในการได้รับการแต่งตั้งให้ดำรงตำแหน่งประเภทอำนวยการ ระดับต้น ซึ่งเป็นผู้บริหารงานระดับกลาง

ทั้งนี้ สำนักงาน ก.ก. อยู่ระหว่างการดำเนินการสำรวจข้อมูลข้าราชการกรุงเทพมหานครสามัญที่ดำรงตำแหน่งประเภทวิชาการ ระดับชำนาญการ ที่มีคุณสมบัติตามข้อยกเว้น ตามมติ ก.ก. ครั้งที่ ๖/๒๕๕๔ เมื่อวันที่ ๑๘ สิงหาคม ๒๕๕๔ ในรายละเอียดอีกครั้งหนึ่ง

๒. ในการแต่งตั้งข้าราชการกรุงเทพมหานครสามัญประเภทวิชาการ ระดับชำนาญการ ให้ดำรงตำแหน่งประเภทอำนวยการ ระดับต้น ต้องมีคุณสมบัติตรงตามคุณสมบัติเฉพาะสำหรับตำแหน่งตามมาตรฐานกำหนดตำแหน่งอำนวยการ ระดับต้น หรือเป็นไปตามแนวทางการบรรจุและแต่งตั้งข้าราชการกรุงเทพมหานครสามัญตามบทเฉพาะกาลแห่งพระราชบัญญัติระเบียบข้าราชการกรุงเทพมหานครและบุคลากรกรุงเทพมหานคร พ.ศ. ๒๕๕๔ ที่กำหนดตามมติ ก.ก. ครั้งที่ ๖/๒๕๕๔ เมื่อวันที่ ๑๘ สิงหาคม ๒๕๕๔ โดยกำหนดให้ผู้เคยดำรงตำแหน่งในระดับ ๗ หรือที่ ก.ก. เทียบเท่ามาแล้วไม่น้อยกว่า ๑ ปี หรือเคยดำรงตำแหน่งไม่ต่ำกว่าระดับ ๖ หรือที่ ก.ก. เทียบเท่ามาแล้วไม่น้อยกว่า ๓ ปี แต่ผู้ที่ได้รับการยกเว้นดังกล่าว ซึ่งดำรงตำแหน่งประเภทวิชาการ ระดับชำนาญการ จะไม่สามารถแต่งตั้งให้ดำรงตำแหน่งผู้อำนวยการ ระดับต้น ได้ เนื่องจากแนวทางการบรรจุและแต่งตั้ง ตามมติ ก.ก. ครั้งที่ ๖/๒๕๕๔ เมื่อวันที่ ๑๘ สิงหาคม ๒๕๕๔ ไม่ได้กำหนดหลักเกณฑ์และวิธีการให้ตำแหน่งประเภทวิชาการ ระดับชำนาญการ สามารถแต่งตั้งให้ดำรงตำแหน่งประเภทอำนวยการ ระดับต้น ได้ จึงเห็นควรเสนอ ก.ก. เพื่อโปรดพิจารณาอนุมัติกำหนดแนวทางการบรรจุและแต่งตั้งให้ดำรงตำแหน่งประเภทอำนวยการระดับต้น โดยการนำหลักเกณฑ์และวิธีการแต่งตั้งตามแนวทางหนังสือสำนักงาน ก.พ. ที่ นร ๐๗๐๘.๑/ว ๒๒ ลงวันที่ ๓๐ กันยายน ๒๕๕๐ มาใช้เป็นแนวทางประกอบการพิจารณาโดยอนุโลม ดังนี้

๒.๑ อนุมัติให้นำแนวทางตามหนังสือสำนักงาน ก.พ. ที่ นร ๐๗๐๘.๑/ว ๒๒ ลงวันที่ ๓๐ กันยายน ๒๕๕๐ ดังกล่าวมาใช้ในการเฉพาะราย จำนวน ๗ ราย (ปรากฏรายชื่อตามเอกสารแนบท้าย) เนื่องจากเป็นผู้มีคุณสมบัติครบถ้วนตามข้อยกเว้นในเรื่องระยะเวลาการดำรงตำแหน่งตามมาตรฐานกำหนดตำแหน่งในครั้งแรกของแต่ละบุคคล สามารถที่จะได้รับการแต่งตั้งให้ดำรงตำแหน่งผู้อำนวยการศูนย์บริการสาธารณสุขได้ หรือ

๒.๒ อนุมัติเป็นหลักการให้นำหนังสือดังกล่าวมาใช้ในการแต่งตั้งข้าราชการกรุงเทพมหานครสามัญประเภทวิชาการ ระดับชำนาญการทุกสายงานที่มีคุณสมบัติครบถ้วนตามข้อยกเว้นในเรื่องระยะเวลาการดำรงตำแหน่งตามมาตรฐานกำหนดตำแหน่งในครั้งแรกของแต่ละบุคคล ให้ดำรงตำแหน่งประเภทอำนวยการ ระดับต้น ได้

/ ประเด็นสำคัญ ...

ประเด็นสำคัญในการพิจารณาของ ก.ก.

กรรมการ ก.ก. ได้พิจารณาแล้ว มีความเห็นและข้อสังเกต ดังนี้

๑. นายอรรถพร สุวัธนเดชา ผู้แทนข้าราชการกรุงเทพมหานคร มีข้อสังเกตเสนอที่ประชุม ดังนี้

๑.๑ ผู้ดำรงตำแหน่งผู้อำนวยการศูนย์บริการสาธารณสุข มีความจำเป็นต้องแต่งตั้งจากตำแหน่งนายแพทย์หรือไม่

๑.๒ มีเหตุผลความจำเป็นเพียงใดที่จะต้องแต่งตั้งนายแพทย์เหล่านี้เป็นผู้อำนวยการศูนย์บริการสาธารณสุขโดยเร่งด่วน หากไม่ได้รับการแต่งตั้งจะก่อให้เกิดความเสียหายอย่างร้ายแรงต่อราชการหรือไม่ อย่างไร

๑.๓ การแต่งตั้งให้รักษาการในตำแหน่งผู้อำนวยการศูนย์บริการสาธารณสุข มีอำนาจในการบริหารจัดการภายในศูนย์บริการสาธารณสุข ได้เทียบเท่ากับผู้อำนวยการศูนย์บริการสาธารณสุขหรือไม่

๑.๔ การแต่งตั้งนายแพทย์ ผู้ซึ่งดำรงตำแหน่งประเภทวิชาการ ระดับชำนาญการ ให้ดำรงตำแหน่งประเภทอำนวยการ ระดับต้นเลย อาจเป็นการเร่งรัดเกินไปหรือไม่ที่จะแต่งตั้งข้ามระดับ เนื่องจากนายแพทย์กลุ่มนี้อายุยังน้อย อาจมีปัญหาในเรื่องวุฒิภาวะ จึงควรแต่งตั้งให้รักษาการในตำแหน่งผู้อำนวยการศูนย์บริการสาธารณสุขไปก่อน จนกว่าจะมีคุณสมบัติครบถ้วนจึงพิจารณาแต่งตั้งให้ดำรงตำแหน่งผู้อำนวยการศูนย์บริการสาธารณสุข แต่หากมีจำนวนนายแพทย์ไม่เพียงพอ อาจแต่งตั้งทันตแพทย์ หรือเภสัชกรให้รักษาการไปก่อนก็ได้

๑.๕ เปรียบเทียบการแต่งตั้งในกรณีนี้กับสายงานอื่น การแต่งตั้งผู้ช่วยผู้อำนวยการเขต ที่ได้ปรับปรุงการกำหนดตำแหน่งจากตำแหน่งประเภทวิชาการ ระดับชำนาญการพิเศษ เป็นตำแหน่งประเภทอำนวยการ ระดับต้น โดยที่มีผู้ดำรงตำแหน่งบางรายดำรงตำแหน่งประเภทวิชาการ ระดับชำนาญการพิเศษยังไม่ครบ ๓ ปี ต้องรอจนกว่าจะมีคุณสมบัติครบถ้วน จึงสามารถแต่งตั้งได้ แม้ว่าจะเคยดำรงตำแหน่งระดับ ๗ มาเป็นระยะเวลาหลายปีแล้วก็ตาม

๒. นายนนทกร กาญจนะจิตรรา เลขานุการ ก.พ. ได้ให้ความเห็นเชิงหลักการ ดังนี้

๒.๑ การเปลี่ยนระบบการบริหารทรัพยากรบุคคล จากระบบจำแนกตำแหน่งเดิม (Common Level) มาเป็นระบบจำแนกตำแหน่งใหม่ (จำแนกลักษณะงานตามประเภทตำแหน่ง) ได้กำหนดให้มีข้อยกเว้นในเรื่องคุณสมบัติของบุคคลเกี่ยวกับระยะเวลาการดำรงตำแหน่งที่ต่างไปจากคุณสมบัติเฉพาะตามมาตรฐานกำหนด เพื่อเป็นการรักษาสีทึบแก่ผู้เคยดำรงตำแหน่งตามระบบจำแนกตำแหน่งเดิมที่ได้รับสิทธิก่อนการเข้าสู่ระบบจำแนกตำแหน่งใหม่

๒.๒ การกำหนดสิทธิให้แก่ผู้ได้รับข้อยกเว้น มีเจตนารมณ์เพื่อเฉพาะในช่วงการเปลี่ยนผ่าน โดยเป็นสิทธิให้กับตัวบุคคลที่ใช้เฉพาะการแต่งตั้งครั้งแรก นับจากการเข้าสู่ระบบจำแนกตำแหน่งใหม่

๒.๓ เมื่อเข้าสู่ระบบจำแนกตำแหน่งใหม่ และได้มีการกำหนดตำแหน่งว่าเป็นตำแหน่งใดแล้ว การกำหนดคุณสมบัติของบุคคลตลอดจนการแต่งตั้งผู้ใดให้ดำรงตำแหน่งนั้น ต้องเป็นไปตามหลักเกณฑ์และวิธีการตามระบบจำแนกตำแหน่งใหม่ ไม่ควรผูกโยงตำแหน่งนั้นกับระบบจำแนกตำแหน่งเดิม จะก่อให้เกิดความสับสน



๒.๔ การแต่งตั้งให้ดำรงตำแหน่งตามระบบจำแนกตำแหน่งใหม่ จะต้องพิจารณาจากผู้ที่มิคุณสมบัติครบถ้วนตามหลักเกณฑ์และวิธีการที่กำหนดตามระบบจำแนกตำแหน่งใหม่ ซึ่งแนวทางการพิจารณาของ ก.พ. ในการคัดเลือกบุคคลเพื่อแต่งตั้งให้ดำรงตำแหน่ง จะพิจารณาจากผู้ที่มิคุณสมบัติครบถ้วนก่อน หากไม่มีหรือยังมีตำแหน่งว่าง จึงพิจารณาผู้ที่มิคุณสมบัติตามข้อยกเว้น

๒.๕ การแต่งตั้งให้ดำรงตำแหน่งผู้อำนวยการศูนย์บริการสาธารณสุข โดยใช้กรณีข้อยกเว้น ให้สิทธิเฉพาะตำแหน่งนายแพทย์ระดับชำนาญการ จำนวน ๗ ราย เป็นการยกเว้นให้บุคคล ซึ่งเป็นการยกเว้นเฉพาะรายถือว่าผิดหลักการอย่างรุนแรง อาจถูกฟ้องร้องได้

ในกรณีที่จะแต่งตั้งผู้มีคุณสมบัติที่ได้รับตามข้อยกเว้น โดยใช้หนังสือสำนักงาน ก.พ. ที่ นร ๐๗๐๘.๑/ว ๒๒ ลงวันที่ ๓๐ กันยายน ๒๕๕๐ ดังกล่าว ควรเปิดโอกาสให้กับผู้มีคุณสมบัติทุกคนเข้ารับการคัดเลือกด้วย

๒.๖ กรุงเทพมหานครอาจพิจารณาจัดทำหลักเกณฑ์ หรือกฎ ก.ก. เกี่ยวกับการแต่งตั้งผู้อำนวยการระดับต้น เฉพาะของกรุงเทพมหานคร เพื่อให้ผู้ที่ดำรงตำแหน่งประเภทวิชาการ ทั้งระดับชำนาญการ และชำนาญการพิเศษ สามารถเข้ารับการพิจารณาคัดเลือกหรือแต่งตั้งได้

๓. นายสำราญ ถาวรายุศม์ ผู้ทรงคุณวุฒิ มีความเห็นว่า หากอนุมัติให้เป็นการเฉพาะรายอาจส่งผลกระทบ ดังนี้

๓.๑ ส่งผลต่อข้าราชการรายอื่นที่มีคุณสมบัติตามข้อยกเว้นเดียวกัน และเมื่อมีการยกเว้นเป็นการเฉพาะรายดังกล่าวแล้ว ก็ควรต้องยกเว้นแก่รายอื่นที่มีคุณสมบัติเช่นเดียวกันด้วยเหมือนกัน

๓.๒ ส่งผลต่อข้าราชการที่ดำรงตำแหน่งระดับชำนาญการพิเศษ แต่ไม่ได้รับการพิจารณาแต่งตั้ง ทั้งที่ไม่จำเป็นต้องยกเว้นคุณสมบัติ

๔. นายพีระพงษ์ สายเชื้อ ผู้แทนข้าราชการกรุงเทพมหานครสามัญ มีความเห็นดังนี้

๔.๑ ตำแหน่งผู้อำนวยการศูนย์บริการสาธารณสุข กำหนดไว้ว่าเป็นตำแหน่งผู้อำนวยการเฉพาะด้าน (แพทย์) ระดับต้น ซึ่งการสรรหาผู้มาดำรงตำแหน่งจะต้องเป็นแพทย์เท่านั้น ส่วนปัญหาในการแต่งตั้งผู้อำนวยการศูนย์บริการสาธารณสุข คือ เป็นตำแหน่งที่มีอัตราว่างมาก ขาดแคลนผู้มีคุณสมบัติมาดำรงตำแหน่ง ซึ่งแตกต่างจากตำแหน่งผู้อำนวยการระดับต้น ของหน่วยงานอื่น ที่มีผู้มีคุณสมบัติครบถ้วนในเรื่องระยะเวลาการดำรงตำแหน่งตามมาตรฐาน กำหนดตำแหน่งเป็นจำนวนมาก โดยไม่จำเป็นต้องพิจารณาผู้ที่มิคุณสมบัติตามข้อยกเว้น

๔.๒ เห็นด้วยในกรณีการนำแนวทางตามหนังสือสำนักงาน ก.พ. ที่ นร ๐๗๐๘.๑/ว ๒๒ ลงวันที่ ๓๐ กันยายน ๒๕๕๐ มาใช้ในการพิจารณาแต่งตั้งผู้มีคุณสมบัติตรงตามข้อยกเว้นตามมติ ก.ก. ครั้งที่ ๖/๒๕๕๔ เมื่อวันที่ ๑๘ สิงหาคม ๒๕๕๔ ในสายงานอื่น ซึ่งมีจำนวนไม่น้อยกว่า ๒,๐๐๐ ราย ไม่เพียงเฉพาะนายแพทย์ จำนวน ๗ ราย เท่านั้น แต่หากไม่สามารถกระทำได้ เห็นควรพิจารณายกเลิกมติ ก.ก. ครั้งที่ ๖/๒๕๕๔ เมื่อวันที่ ๑๘ สิงหาคม ๒๕๕๔ ดังกล่าว

มติที่ประชุม

ให้กรุงเทพมหานครไปพิจารณาดำเนินการให้เป็นไปตามการกำหนดแนวทางการบรรจุและแต่งตั้งข้าราชการกรุงเทพมหานครสามัญ ตามมติ ก.ก. ครั้งที่ ๖/๒๕๕๔ เมื่อวันที่ ๑๘ สิงหาคม ๒๕๕๔ โดยนำความเห็นของ ก.ก. ไปประกอบการพิจารณา

/ เรื่องที่ ๔.๒ ...

เรื่องที่ ๔.๒ กำหนดแนวทางการปรับอัตราเงินเดือนข้าราชการกรุงเทพมหานครสามัญ

กรุงเทพมหานครเสนอขอให้พิจารณา ดังนี้

๑. การนำบัญชีเงินเดือนขั้นต่ำขั้นสูงของข้าราชการพลเรือนสามัญตามพระราชบัญญัติระเบียบข้าราชการพลเรือน (ฉบับที่ ๒) พ.ศ. ๒๕๕๘ มาใช้กับข้าราชการกรุงเทพมหานครสามัญโดยอนุโลม ให้มีผลใช้บังคับตั้งแต่วันที่ ๑ ธันวาคม ๒๕๕๗ (เอกสารหมายเลข ๑)

๒. การปรับตารางการเลื่อนเงินเดือนชั่วคราวสำหรับข้าราชการกรุงเทพมหานครสามัญ ให้สอดคล้องกับบัญชีเงินเดือนขั้นต่ำขั้นสูงของข้าราชการกรุงเทพมหานครสามัญ โดยจัดทำเพิ่มขึ้น ๓ ชั้นจนถึงขั้นสูงของบัญชีเงินเดือนใหม่ในทุกประเภทและระดับ ให้มีผลใช้บังคับตั้งแต่วันที่ ๑ ธันวาคม ๒๕๕๗ (เอกสารหมายเลข ๒)

๓. กำหนดหลักเกณฑ์วิธีการปรับอัตราเงินเดือนข้าราชการกรุงเทพมหานครสามัญ เข้าสู่บัญชีเงินเดือนขั้นต่ำขั้นสูงของข้าราชการกรุงเทพมหานครสามัญ (เอกสารหมายเลข ๓)

สาระสำคัญของเรื่อง

๑. มติคณะรัฐมนตรี เมื่อวันที่ ๙ ธันวาคม ๒๕๕๗ กำหนดแนวทางการยกระดับรายได้ของข้าราชการและเจ้าหน้าที่ของรัฐ โดยให้มีผลตั้งแต่วันที่ ๑ ธันวาคม ๒๕๕๗ ดังนี้

๑.๑ การปรับบัญชีเงินเดือนและการแก้ไขกฎหมาย ขยายเพดานขั้นสูงของทุกระดับ หรือทุกอันดับของข้าราชการและเจ้าหน้าที่ของรัฐทุกประเภทเพิ่มขึ้น ๓ ชั้น สำหรับบัญชีเงินเดือนแบบขั้น หรือประมาณร้อยละ ๑๐ สำหรับเงินเดือนแบบช่วง รวมทั้งปรับปรุงบทบัญญัติเพื่อให้ ก.พ. กำหนดหลักเกณฑ์ วิธีการ และเงื่อนไขการเยียวยาให้ข้าราชการได้รับเงินเดือนและ/หรือเงินประจำตำแหน่งได้

๑.๒ การปรับเงินเดือนข้าราชการ ให้ข้าราชการได้รับการปรับเงินเดือนเพิ่ม ๑ ชั้น สำหรับระบบเงินเดือนแบบขั้น หรือร้อยละ ๔ ของอัตราเงินเดือนสำหรับระบบเงินเดือนแบบช่วง ณ วันที่บัญชีเงินเดือนข้าราชการมีผลใช้บังคับ ในกรณีที่การปรับอัตราเงินเดือนดังกล่าวทำให้อัตราใดมีเศษไม่ถึงสิบบาทให้ปัดเป็นสิบบาท โดยปรับเงินเดือนให้แก่ข้าราชการ ๖ ประเภท ดังนี้

ก) ข้าราชการพลเรือนสามัญ ผู้ดำรงตำแหน่งประเภทวิชาการซึ่งรับเงินเดือนระดับปฏิบัติการและระดับชำนาญการ และผู้ดำรงตำแหน่งประเภททั่วไปซึ่งรับเงินเดือนระดับปฏิบัติงานและระดับชำนาญงาน

ข) ข้าราชการทหาร ทหารกองประจำการ และนักเรียนในสังกัดกระทรวงกลาโหม ซึ่งรับเงินเดือนตั้งแต่ระดับ น.๓ ลงมา

ค) ข้าราชการตำรวจ ซึ่งรับเงินเดือนตั้งแต่ระดับ ส.๓ ลงมา

ง) ข้าราชการครูและบุคลากรทางการศึกษาซึ่งรับเงินเดือนตั้งแต่อันดับ คศ.๒ ลงมา

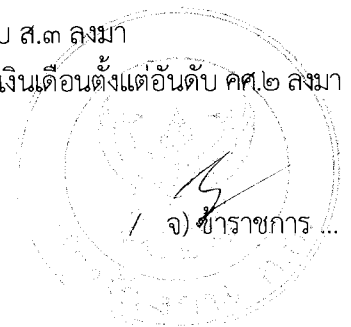

จ) ข้าราชการพลเรือนในสถาบันอุดมศึกษา ผู้ดำรงตำแหน่งวิชาการซึ่งรับเงินเดือนตำแหน่งอาจารย์ และผู้ดำรงตำแหน่งประเภทวิชาชีวะเฉพาะหรือเชี่ยวชาญเฉพาะซึ่งรับเงินเดือนระดับปฏิบัติการและระดับชำนาญการ ผู้ดำรงตำแหน่งประเภททั่วไปซึ่งรับเงินเดือนระดับปฏิบัติงานและระดับชำนาญงาน

ฉ) ข้าราชการรัฐสภาสามัญ ผู้ดำรงตำแหน่งประเภทวิชาการซึ่งรับเงินเดือนระดับปฏิบัติการและระดับชำนาญการ และผู้ดำรงตำแหน่งประเภททั่วไปซึ่งรับเงินเดือนระดับปฏิบัติงานและระดับชำนาญงาน

๑.๓ กรณีการได้รับเงินเดือนกรณีข้าราชการได้รับเงินเดือนถึงขั้นสูง ให้ข้าราชการผู้ได้รับเงินเดือนถึงขั้นสูง (เงินเดือนต้น) และได้รับค่าตอบแทนพิเศษตามระเบียบกระทรวงการคลังว่าด้วยการเบิกจ่ายค่าตอบแทนพิเศษของข้าราชการและลูกจ้างประจำ ผู้ได้รับเงินเดือนหรือค่าจ้างถึงขั้นสูงหรือใกล้ถึงขั้นสูงของอันดับหรือตำแหน่ง พ.ศ. ๒๕๕๐ และที่แก้ไขเพิ่มเติม ให้นำค่าตอบแทนพิเศษตามผลการประเมินในรอบการประเมินผลการปฏิบัติราชการตั้งแต่วันที่ ๑ เมษายน ๒๕๕๗ ถึงวันที่ ๓๐ กันยายน ๒๕๕๗ มารวมเป็นเงินเดือนตั้งแต่วันที่ ๑ ธันวาคม ๒๕๕๗ ในกรณีที่อัตราค่าตอบแทนพิเศษดังกล่าวรวมกับเงินเดือนแล้วมีเศษไม่ถึงสิบบาทให้ปัดเป็นสิบบาท

๒. หนังสือสำนักงาน ก.พ.ด่วนที่สุด ที่ นร ๑๐๑๒.๒/ว๖ ลงวันที่ ๒๕ พฤษภาคม ๒๕๕๘ เรื่อง การปรับเงินเดือนเข้าสู่บัญชีเงินเดือนขั้นต่ำขั้นสูงของข้าราชการพลเรือนสามัญ โดยชี้แจงแนวทางปฏิบัติวิธีการเกี่ยวกับการปรับเงินเดือนเข้าสู่บัญชีเงินเดือนขั้นต่ำขั้นสูงของข้าราชการพลเรือนสามัญ

๓. มติ ก.ก. ครั้งที่ ๕/๒๕๕๔ เมื่อวันที่ ๒๑ กรกฎาคม ๒๕๕๔ อนุมัติการกำหนดการให้ข้าราชการกรุงเทพมหานครสามัญได้รับเงินเดือนและเงินประจำตำแหน่งตามที่กรุงเทพมหานครเสนอให้นำกฎ ก.พ. ว่าด้วยการให้ข้าราชการพลเรือนสามัญได้รับเงินเดือน พ.ศ.๒๕๕๑ และ กฎ ก.พ. ว่าด้วยการให้ข้าราชการพลเรือนสามัญได้รับเงินประจำตำแหน่ง พ.ศ.๒๕๕๑ มาใช้โดยอนุโลม และให้ดำเนินการออกกฎ ก.ก.ในภายหลัง

๔. มติ ก.ก. ครั้งที่ ๖/๒๕๕๔ เมื่อวันที่ ๑๘ สิงหาคม ๒๕๕๔ อนุมัติ

๔.๑ การเลื่อนเงินเดือนข้าราชการกรุงเทพมหานครสามัญ ให้เป็นไปตามหลักเกณฑ์และวิธีการที่กำหนดไว้ในกฎ ก.พ. ว่าด้วยการเลื่อนเงินเดือน พ.ศ ๒๕๕๒ โดยยังมีให้ความหมายหรือหลักเกณฑ์และวิธีการในกฎ ก.พ. ดังกล่าวบางข้อมาใช้ประกอบการพิจารณาเลื่อนเงินเดือน โดยได้กำหนดหลักเกณฑ์และวิธีการเพิ่มเติม เพื่อให้สามารถเลื่อนเงินเดือนได้สอดคล้องกับกฎ ก.พ.ดังกล่าว ซึ่งความหมายหรือหลักเกณฑ์และวิธีการในกฎก.พ.ดังกล่าวที่ยังมิได้นำมาใช้ ได้แก่ “ค่ากลาง” “ฐานในการคำนวณ” “ฐานในการคำนวณระดับล่าง” “ฐานในการคำนวณ” “ระดับบน” “ช่วงเงินเดือน” ข้อ ๔ วรรคสาม วรรคสี่ ข้อ ๖ ข้อ ๗ วรรคหนึ่ง วรรคสอง และข้อ ๒๑ ซึ่งทั้งหมดเป็นหลักเกณฑ์และวิธีการเลื่อนเงินเดือนแบบร้อยละ

๔.๒ การเลื่อนเงินเดือนข้าราชการกรุงเทพมหานครสามัญ ในวันที่ ๑ ตุลาคม ๒๕๕๔ วันที่ ๑ เมษายน ๒๕๕๕ และวันที่ ๑ ตุลาคม ๒๕๕๕ ให้ใช้ตารางการเลื่อนเงินเดือนชั่วคราวสำหรับข้าราชการกรุงเทพมหานครสามัญเพื่อเลื่อนเงินเดือนข้าราชการกรุงเทพมหานครสามัญ

๕. มติ ก.ก. ครั้งที่ ๓/๒๕๕๕ เมื่อวันที่ ๑๕ มีนาคม ๒๕๕๕ อนุมัติการปรับเพิ่มตารางการเลื่อนเงินเดือนชั่วคราวสำหรับข้าราชการกรุงเทพมหานครสามัญจนถึงขั้นสูงสุดทุกประเภทและระดับตำแหน่ง

๖. มติ ก.ก. ครั้งที่ ๑/๒๕๕๖ เมื่อวันที่ ๒๙ มกราคม ๒๕๕๖ อนุมัติขยายเวลาการใช้หลักเกณฑ์และวิธีการเลื่อนเงินเดือนข้าราชการกรุงเทพมหานครสามัญ ตามมติ ก.ก. ครั้งที่ ๖/๒๕๕๔ เมื่อวันที่ ๑๘ สิงหาคม ๒๕๕๔ และมติ ก.ก. ครั้งที่ ๓/๒๕๕๕ เมื่อวันที่ ๑๕ มีนาคม ๒๕๕๕ โดยใช้ตารางการเลื่อนเงินเดือนชั่วคราวสำหรับข้าราชการกรุงเทพมหานครสามัญ และใช้หลักเกณฑ์วิธีการประเมินตามหนังสือสำนักงาน ก.พ. ที่ นร ๐๗๐๘.๑/ว ๕ ลงวันที่ ๒ สิงหาคม ๒๕๔๔ ประกอบการพิจารณาการเลื่อนเงินเดือน ในวันที่ ๑ เมษายน ๒๕๕๖ และวันที่ ๑ ตุลาคม ๒๕๕๖

๗. มติ ก.ก. ครั้งที่ ๔ /๒๕๕๗ เมื่อวันที่ ๒๗ มีนาคม ๒๕๕๗ อนุมัติการใช้หลักเกณฑ์และวิธีการเลื่อนเงินเดือนข้าราชการกรุงเทพมหานครสามัญ ตามมติ ก.ก. ครั้งที่ ๖/๒๕๕๔ เมื่อวันที่ ๑๘ สิงหาคม ๒๕๕๔ และมติ ก.ก. ครั้งที่ ๓/๒๕๕๕ เมื่อวันที่ ๑๕ มีนาคม ๒๕๕๕ โดยใช้ตารางการเลื่อนเงินเดือนชั่วคราวสำหรับข้าราชการกรุงเทพมหานครสามัญและใช้หลักเกณฑ์วิธีการประเมินประสิทธิภาพและประสิทธิผลการปฏิบัติงานของข้าราชการพลเรือนสามัญ ตามหนังสือสำนักงาน ก.พ.ที่ นร ๐๗๐๘.๑/ว ๕ ลงวันที่ ๒ สิงหาคม ๒๕๔๔ ประกอบการพิจารณาการเลื่อนเงินเดือน ในวันที่ ๑ เมษายน ๒๕๕๗ และวันที่ ๑ ตุลาคม ๒๕๕๗ ทั้งนี้ให้ใช้การเลื่อนเงินเดือนตามหลักเกณฑ์ และวิธีการนี้ไปจนกว่าจะมีหลักเกณฑ์วิธีการเลื่อนเงินเดือนและการประเมินผลการปฏิบัติราชการใหม่ที่เหมาะสมกับสภาพการณ์ของกรุงเทพมหานคร

๘. มติ ก.ก. ครั้งที่ ๑/๒๕๕๘ เมื่อวันที่ ๑๕ มกราคม ๒๕๕๘ มีมติเห็นชอบกรณีจะต้องส่งลงโทษข้าราชการกรุงเทพมหานครสามัญ ตามพระราชบัญญัติระเบียบข้าราชการ พลเรือน พ.ศ. ๒๕๕๑ ในสถานโทษลดเงินเดือนในอัตราร้อยละ ๒ หรือร้อยละ ๔ ของเงินเดือนที่ผู้นั้น ได้รับในวันที่มีคำสั่งลงโทษ ซึ่งไม่อาจนำข้อ ๖๗ (๓) แห่งกฎ ก.พ. ว่าด้วยการดำเนินการทางวินัย พ.ศ. ๒๕๕๖ มาใช้บังคับกับข้าราชการกรุงเทพมหานครสามัญโดยอนุโลม ก็ให้เปลี่ยนสถานโทษเป็นลดขั้นเงินเดือนหนึ่งขั้น

๙. กรุงเทพมหานครได้มีคำสั่งกรุงเทพมหานคร ที่ ๒๓๖๖/๒๕๕๗ ลงวันที่ ๒ กรกฎาคม ๒๕๕๗ แต่งตั้งคณะกรรมการพิจารณาแนวทางการเลื่อนเงินเดือนและการประเมินผลการปฏิบัติราชการของข้าราชการกรุงเทพมหานครสามัญ ให้มีอำนาจหน้าที่พิจารณาการยกฎ ระเบียบ ว่าด้วยหลักเกณฑ์วิธีการเกี่ยวกับโครงสร้างเงินเดือนของข้าราชการกรุงเทพมหานครสามัญและวิธีการเลื่อนเงินเดือนและการประเมินผลการปฏิบัติราชการของข้าราชการกรุงเทพมหานครสามัญ

/ ในการประชุม ...

ในการประชุมคณะกรรมการฯ ครั้งที่ ๒/๒๕๕๘ เมื่อวันที่ ๒ มิถุนายน ๒๕๕๘ ได้มีมติเห็นชอบในหลักการปรับอัตราเงินเดือนข้าราชการกรุงเทพมหานครสามัญ ดังนี้

๙.๑ การใช้บัญชีเงินเดือนขั้นต่ำขั้นสูงของข้าราชการกรุงเทพมหานครสามัญ ตามพระราชบัญญัติระเบียบข้าราชการพลเรือน (ฉบับที่ ๒) พ.ศ.๒๕๕๘ โดยอนุโลม ให้มีผลใช้บังคับตั้งแต่วันที่ ๑ ธันวาคม ๒๕๕๗

๙.๒ การปรับตารางการเลื่อนเงินเดือนชั่วคราวสำหรับข้าราชการกรุงเทพมหานครสามัญ โดยปรับเพิ่มอีก ๓ ชั้นจนถึงขั้นสูงในทุกประเภทและระดับตำแหน่ง ให้มีผลใช้บังคับตั้งแต่วันที่ ๑ ธันวาคม ๒๕๕๗

๙.๓ การกำหนดหลักเกณฑ์วิธีการปรับเงินเดือนเข้าสู่บัญชีเงินเดือนขั้นต่ำขั้นสูงของข้าราชการกรุงเทพมหานครสามัญ เนื่องจากปัจจุบันข้าราชการกรุงเทพมหานครสามัญใช้บัญชีเงินเดือนแบบช่วงที่กำหนดบัญชีเงินเดือนขั้นต่ำขั้นสูง แต่ใช้การเลื่อนเงินเดือนแบบขั้น โดยใช้ตารางการเลื่อนเงินเดือนชั่วคราวสำหรับข้าราชการกรุงเทพมหานครสามัญ ซึ่งไม่สอดคล้องกับการปรับอัตราเงินเดือนเข้าสู่บัญชีเงินเดือนขั้นต่ำขั้นสูงแบบช่วง (ร้อยละ) ตามที่ ก.พ. กำหนด ดังนั้นในการกำหนดหลักเกณฑ์วิธีการปรับเงินเดือนข้าราชการกรุงเทพมหานคร ให้ใช้ข้อความที่แสดงให้เห็นว่าเป็นการปรับอัตราเงินเดือน“แบบขั้น”ตามตารางการเลื่อนเงินเดือนชั่วคราวฯ

๑๐. หนังสือสำนักงาน ก.ก. ด่วนที่สุด ที่ กท ๐๓๐๕/๑๒๔๓ ลงวันที่ ๙ มิถุนายน ๒๕๕๘ เรื่อง กำหนดแนวทางการยกระดับรายได้ข้าราชการกรุงเทพมหานครสามัญ เรียงลำดับ กรุงเทพมหานคร เพื่อโปรดพิจารณานำเรียนผู้ว่าราชการกรุงเทพมหานคร ให้ความเห็นชอบในหลักการกำหนดแนวทางการยกระดับรายได้ข้าราชการกรุงเทพมหานครสามัญ ซึ่งผู้ว่าราชการกรุงเทพมหานครเห็นชอบแล้ว เมื่อวันที่ ๑๘ มิถุนายน ๒๕๕๘

ข้อกฎหมาย

๑. พระราชบัญญัติระเบียบข้าราชการพลเรือน พ.ศ. ๒๕๕๑

มาตรา ๕๐ ให้ข้าราชการพลเรือนสามัญได้รับเงินเดือนตามตำแหน่งในแต่ละประเภทตามที่กำหนดไว้ในบัญชีเงินเดือนขั้นต่ำขั้นสูงของข้าราชการพลเรือนสามัญทำ พระราชบัญญัตินี้ ผู้ดำรงตำแหน่งประเภทใด สายงานใด ระดับใด จะได้รับเงินเดือนเท่าใดตามบัญชีเงินเดือนขั้นต่ำขั้นสูงของข้าราชการพลเรือนสามัญ ให้เป็นไปตามที่กำหนดในกฎ ก.พ.

มาตรา ๕๑ คณะรัฐมนตรีจะพิจารณาปรับบัญชีเงินเดือนขั้นต่ำขั้นสูงหรือเงินประจำตำแหน่งของข้าราชการพลเรือนสามัญให้เหมาะสมยิ่งขึ้นตามความเป็นก็ได้ โดยหากเป็นการปรับบัญชีเงินเดือนขั้นต่ำขั้นสูง หรือเงินประจำตำแหน่งไม่เกินร้อยละสิบของเงินเดือน หรือเงินประจำตำแหน่งที่ใช้บังคับอยู่ ให้กระทำโดยตราเป็นพระราชกฤษฎีกาให้ถือว่าเป็นเงินเดือนขั้นต่ำขั้นสูง และเงินประจำตำแหน่งทำพระราชกฤษฎีกา

/ ดังกล่าว ...

ดังกล่าว เป็นเงินเดือนขั้นต่ำขั้นสูง และเงินประจำตำแหน่งท้ายพระราชบัญญัตินี้ เมื่อมีการปรับเงินเดือนหรือเงินประจำตำแหน่งตามวรรคหนึ่ง การปรับเงินเดือน หรือเงินประจำตำแหน่งของข้าราชการพลเรือนสามัญที่ได้รับอยู่เดิมเข้าสู่อัตราในบัญชี ที่ได้รับการปรับใหม่ให้เป็นไปตามหลักเกณฑ์และวิธีการที่คณะรัฐมนตรีกำหนด

๒. พระราชบัญญัติระเบียบข้าราชการพลเรือน (ฉบับที่ ๒) พ.ศ. ๒๕๕๘

มาตรา ๒ พระราชบัญญัตินี้ให้ใช้บังคับตั้งแต่วันที่ ๑ ธันวาคม ๒๕๕๗ เป็นต้นไป

มาตรา ๔ ให้ยกเลิกบัญชีเงินเดือนขั้นต่ำขั้นสูงของข้าราชการพลเรือนสามัญท้ายพระราชบัญญัติระเบียบข้าราชการพลเรือนสามัญ พ.ศ.๒๕๕๑ และให้ใช้บัญชีเงินเดือนขั้นต่ำ ขั้นสูงของข้าราชการพลเรือนสามัญท้ายพระราชบัญญัตินี้แทน

มาตรา ๕ ในระยะเริ่มแรก ให้ปรับเงินเดือนของข้าราชการพลเรือนสามัญที่ได้รับอยู่เดิมเข้าสู่อัตราในบัญชีท้ายพระราชบัญญัติ

ให้ข้าราชการพลเรือนสามัญผู้ดำรงตำแหน่งประเภทวิชาการระดับปฏิบัติการ และระดับชำนาญการ และผู้ดำรงตำแหน่งประเภททั่วไประดับปฏิบัติงานและระดับ ชำนาญงาน ให้ได้รับเงินเดือนในอัตราที่สูงกว่าอัตราที่ได้รับอยู่เดิมตามบัญชีเงินเดือนท้ายพระราชบัญญัตินี้หรือร้อยละของเงินเดือนที่ได้รับอยู่ ในกรณีที่มีการปรับเงินเดือนดังกล่าว ทำให้มีเศษไม่ถึงสิบบาทให้ปรับตัวเลขดังกล่าวเพิ่มขึ้นเป็นสิบบาท

๓. พระราชบัญญัติระเบียบข้าราชการกรุงเทพมหานครและบุคลากรกรุงเทพมหานคร พ.ศ. ๒๕๕๔

มาตรา ๔๔ การบริหารทรัพยากรบุคคลของกรุงเทพมหานครให้เป็นไปตามที่ บัญญัติในพระราชบัญญัตินี้ หรือตามที่กำหนดในพระราชกฤษฎีกา เว้นแต่กรณีที่มีได้ บัญญัติไว้ในพระราชบัญญัตินี้ หรือมีได้กำหนดไว้ในพระราชกฤษฎีกาให้นำกฎหมายว่าด้วย ระเบียบข้าราชการพลเรือนมาใช้บังคับกับการบริหารทรัพยากรบุคคลของข้าราชการ กรุงเทพมหานครสามัญ ฯลฯ โดยอนุโลม

ในการนำกฎหมายตามวรรคหนึ่งมาบังคับใช้โดยอนุโลมให้อำนาจหน้าที่ของ คณะรัฐมนตรี ก.พ. ก.ค.ศ. และ ก.พ.อ. เป็นอำนาจหน้าที่ของ ก.ก. สำหรับผู้ใช้อำนาจหน้าที่ อื่น ให้เป็นไปตามที่ ก.ก. กำหนด โดยคำนึงถึงตำแหน่งผู้ใช้อำนาจหรือปฏิบัติหน้าที่ที่ กำหนดไว้ในกฎหมายนั้นด้วย

มาตรา ๘๕ การใดที่อยู่ระหว่างดำเนินการหรือเคยดำเนินการได้ตาม พระราชบัญญัติระเบียบข้าราชการกรุงเทพมหานคร พ.ศ.๒๕๒๘ และมีได้บัญญัติไว้ใน พระราชบัญญัตินี้ หรือมีกรณีที่มีอาจดำเนินการตามพระราชบัญญัตินี้ การดำเนินการต่อไปใน เรื่องนั้นจะสมควรดำเนินการประการใดให้เป็นไปตามที่ ก.ก. กำหนด

/ ความเห็นของ ...

ความเห็นของสำนักงาน ก.ก. พิจารณาแล้วเห็นว่า ตามนโยบายรัฐบาลและมติคณะรัฐมนตรี เมื่อวันที่ ๙ ธันวาคม ๒๕๕๗ เรื่อง กำหนดแนวทางการยกระดับรายได้ของข้าราชการและเจ้าหน้าที่ของรัฐ โดยให้ปรับบัญชีเงินเดือนและแก้ไขกฎหมาย และปรับเงินเดือนเพิ่มขึ้น ๑ ขั้น สำหรับระบบเงินเดือนแบบขั้น หรือร้อยละ ๔ ของอัตราเงินเดือน สำหรับระบบเงินเดือนแบบช่วง มีผลตั้งแต่วันที่ ๑ ธันวาคม ๒๕๕๗ นั้น ปัจจุบันพระราชบัญญัติระเบียบข้าราชการพลเรือน (ฉบับที่ ๒) พ.ศ. ๒๕๕๘ ประกาศในราชกิจจานุเบกษาเมื่อวันที่ ๒๑ พฤษภาคม ๒๕๕๘ โดยยกเลิกบัญชีเงินเดือนขั้นต่ำชั้นสูงของข้าราชการพลเรือนสามัญท้ายพระราชบัญญัติ ระเบียบข้าราชการพลเรือนสามัญ พ.ศ. ๒๕๕๑ และให้ใช้บัญชีเงินเดือนขั้นต่ำชั้นสูงของ ข้าราชการพลเรือนสามัญท้ายพระราชบัญญัตินี้แทน และให้ปรับเงินเดือนของข้าราชการ พลเรือนสามัญที่ได้รับอยู่เดิม เข้าสู่อัตราเงินเดือนในบัญชีท้ายพระราชบัญญัตินี้ โดย ปรับให้แก่ข้าราชการพลเรือนสามัญ ผู้ดำรงตำแหน่งประเภทวิชาการระดับปฏิบัติการและ ระดับชำนาญการ และผู้ดำรงตำแหน่งประเภททั่วไประดับปฏิบัติการและระดับชำนาญงาน ให้ได้รับการปรับเงินเดือนสูงกว่าอัตราที่ได้รับอยู่เดิมเพิ่มขึ้นอีกร้อยละสี่ของเงินเดือนที่ได้รับอยู่ โดยให้มีผลตั้งแต่วันที่ ๑ ธันวาคม ๒๕๕๗ และสำนักงาน ก.พ. ได้กำหนดหลักเกณฑ์วิธีการปรับ เงินเดือนเข้าสู่บัญชีเงินเดือนขั้นต่ำชั้นสูงตามหนังสือสำนักงาน ก.พ. ด่วนที่สุด ที่ นร ๑๐๑๒.๒/ว๖ ลงวันที่ ๒๕ พฤษภาคม ๒๕๕๘ แล้ว โดยสำนักงาน ก.ก.ได้เสนอร่างการกำหนดแนวทางการ ปรับอัตราเงินเดือนข้าราชการกรุงเทพมหานครสามัญ ให้ อ.ก.ก.วิสามัญเกี่ยวกับระบบราชการ การจัดส่วนราชการ และคำตอบแทน ในการประชุม ครั้งที่ ๔/๒๕๕๘ เมื่อวันที่ ๑๗ มิถุนายน ๒๕๕๘ และ อ.ก.ก.วิสามัญเกี่ยวกับกฎหมายและระเบียบ ในการประชุมครั้งที่ ๒/๒๕๕๘ เมื่อวันที่ ๒ กรกฎาคม ๒๕๕๘ พิจารณาและให้ความเห็นชอบ เพื่อนำเสนอ ก.ก. แล้ว ดังนี้

๑. นำบัญชีเงินเดือนขั้นต่ำชั้นสูงของข้าราชการพลเรือนสามัญตาม พระราชบัญญัติระเบียบข้าราชการพลเรือน (ฉบับที่ ๒) พ.ศ.๒๕๕๘ มาใช้กับข้าราชการ กรุงเทพมหานครสามัญโดยอนุโลม ให้มีผลใช้บังคับตั้งแต่วันที่ ๑ ธันวาคม ๒๕๕๗ (เอกสารหมายเลข ๑)
๒. ปรับตารางการเลื่อนเงินเดือนชั่วคราวสำหรับข้าราชการกรุงเทพมหานคร สามัญ ให้สอดคล้องกับบัญชีเงินเดือนขั้นต่ำชั้นสูงของข้าราชการกรุงเทพมหานครสามัญ โดยจัดทำเพิ่มขึ้น ๓ ชั้นจนถึงชั้นสูงของบัญชีเงินเดือนใหม่ในทุกประเภทและระดับ ให้มี ผลใช้บังคับตั้งแต่วันที่ ๑ ธันวาคม ๒๕๕๗ (เอกสารหมายเลข ๒)
๓. กำหนดหลักเกณฑ์วิธีการปรับอัตราเงินเดือนข้าราชการกรุงเทพมหานครสามัญ เข้าสู่บัญชีเงินเดือนขั้นต่ำชั้นสูงของข้าราชการกรุงเทพมหานครสามัญ (เอกสารหมายเลข ๓)

/ ประเด็นสำคัญ ...

ประเด็นสำคัญในการพิจารณาของ อ.ก.ก.วิสามัญเกี่ยวกับระบบราชการ การจัดส่วนราชการ และค่าตอบแทน และ อ.ก.ก.วิสามัญเกี่ยวกับกฎหมายและระเบียบ

๑. การปรับบัญชีเงินเดือนขั้นต่ำขั้นสูงข้าราชการกรุงเทพมหานครสามัญและการปรับเงินเดือนเข้าสู่บัญชีเงินเดือนขั้นต่ำขั้นสูงให้แก่ข้าราชการกรุงเทพมหานครสามัญนั้น พระราชบัญญัติระเบียบข้าราชการกรุงเทพมหานครและบุคลากรกรุงเทพมหานคร พ.ศ. ๒๕๕๔ มิได้กำหนดไว้จึงต้องนำหลักเกณฑ์วิธีการของข้าราชการพลเรือนสามัญมาใช้โดยอนุโลม และกำหนดหลักเกณฑ์วิธีการให้เหมาะสมกับกรุงเทพมหานครต่อไป โดยอาศัยอำนาจตามมาตรา ๔๔ และมาตรา ๘๕ แห่งพระราชบัญญัติระเบียบข้าราชการกรุงเทพมหานครและบุคลากรกรุงเทพมหานคร พ.ศ. ๒๕๕๔

๒. เนื่องจากปัจจุบันข้าราชการกรุงเทพมหานครสามัญใช้บัญชีเงินเดือนแบบช่วงที่กำหนดบัญชีเงินเดือนขั้นต่ำขั้นสูง แต่ใช้การเลื่อนเงินเดือน “แบบขั้น” โดยใช้ตารางการเลื่อนเงินเดือนชั่วคราวสำหรับข้าราชการกรุงเทพมหานครสามัญตามมติ ก.ก. ครั้งที่ ๖/๒๕๕๔ เมื่อวันที่ ๑๘ สิงหาคม ๒๕๕๔ มติ ก.ก. ครั้งที่ ๑/๒๕๕๖ เมื่อวันที่ ๒๙ มกราคม ๒๕๕๖ และมติ ก.ก. ครั้งที่ ๔/๒๕๕๗ เมื่อวันที่ ๒๗ มีนาคม ๒๕๕๗ ซึ่งไม่สอดคล้องกับการปรับอัตราเงินเดือนเข้าสู่บัญชีเงินเดือนขั้นต่ำขั้นสูงแบบช่วงตามที่ ก.พ. กำหนดเป็นร้อยละ ดังนั้นในการกำหนดหลักเกณฑ์วิธีการปรับเงินเดือนข้าราชการกรุงเทพมหานครสามัญ จึงไม่อาจใช้วิธีการปรับเพิ่มร้อยละสี่ตามพระราชบัญญัติระเบียบข้าราชการพลเรือน (ฉบับที่ ๒) พ.ศ.๒๕๕๘ ได้ จึงให้ใช้ข้อความที่แสดงให้เห็นว่าเป็นการปรับอัตราเงินเดือน “แบบขั้น” ตามตารางการเลื่อนเงินเดือนชั่วคราวฯ ซึ่งสำนักงาน ก.ก. ได้ดำเนินการแล้วตามเอกสารหมายเลข ๓

๓. ควรปรับเปลี่ยนชื่อเรื่องจากเดิม “กำหนดแนวทางการยกกระดบรายได้ของข้าราชการกรุงเทพมหานครสามัญ” เป็นชื่อเรื่องที่สื่อความหมายเกี่ยวกับการปรับอัตราเงินเดือน ซึ่งสำนักงาน ก.ก. ได้ปรับเปลี่ยนเป็นเรื่อง “กำหนดแนวทางการปรับอัตราเงินเดือนข้าราชการกรุงเทพมหานครสามัญ”

๔. ควรมีการจัดทำตารางเปรียบเทียบบัญชีเงินเดือนขั้นต่ำขั้นสูงของข้าราชการพลเรือนสามัญ และข้าราชการกรุงเทพมหานครสามัญ และตรวจสอบตัวเลขของตารางการเลื่อนเงินเดือนชั่วคราวสำหรับข้าราชการกรุงเทพมหานครสามัญให้มีความถูกต้องครบถ้วนสมบูรณ์ ซึ่งสำนักงาน ก.ก. ได้จัดทำตารางเปรียบเทียบตามเอกสารแนบ และตรวจสอบตัวเลขของตารางการเลื่อนเงินเดือนชั่วคราว ฯ ดังกล่าวเรียบร้อยแล้ว

อ.ก.ก. วิสามัญเกี่ยวกับระบบราชการ การจัดส่วนราชการและค่าตอบแทน ในการประชุมครั้งที่ ๔/๒๕๕๘ เมื่อวันที่ ๑๗ มิถุนายน ๒๕๕๘ มีมติเห็นชอบให้นำเสนอ ก.ก.พิจารณากำหนดแนวทางการปรับอัตราเงินเดือนข้าราชการกรุงเทพมหานครสามัญ ดังนี้

/ นำบัญชี ...

๑. นำบัญชีเงินเดือนขั้นต่ำขั้นสูงของข้าราชการพลเรือนสามัญตามพระราชบัญญัติระเบียบข้าราชการพลเรือน (ฉบับที่ ๒) พ.ศ.๒๕๕๘ มาใช้กับข้าราชการกรุงเทพมหานครสามัญโดยอนุโลม ให้มีผลใช้บังคับตั้งแต่วันที่ ๑ ธันวาคม ๒๕๕๗

๒. ปรับตารางการเลื่อนเงินเดือนชั่วคราวสำหรับข้าราชการกรุงเทพมหานครสามัญ ให้สอดคล้องกับบัญชีเงินเดือนขั้นต่ำขั้นสูงของข้าราชการกรุงเทพมหานครสามัญ โดยจัดทำเพิ่มขึ้น ๓ ชั้นจนถึงขั้นสูงของบัญชีเงินเดือนใหม่ในทุกประเภทและระดับ ให้มีผลใช้บังคับตั้งแต่วันที่ ๑ ธันวาคม ๒๕๕๗

๓. กำหนดหลักเกณฑ์วิธีการปรับอัตราเงินเดือนข้าราชการกรุงเทพมหานครสามัญเข้าสู่บัญชีเงินเดือนขั้นต่ำขั้นสูงของข้าราชการกรุงเทพมหานครสามัญ

ทั้งนี้ให้ดำเนินการตามข้อสังเกต ในการปรับเปลี่ยนชื่อเรื่องที่สื่อความหมายเกี่ยวกับการปรับอัตราเงินเดือนข้าราชการกรุงเทพมหานครสามัญ และนำแนวทางและร่างหลักเกณฑ์วิธีการปรับอัตราเงินเดือนข้าราชการกรุงเทพมหานครสามัญเสนอ อ.ก.ก. วิสามัญเกี่ยวกับกฎหมายและระเบียบ พิจารณาในประเด็นข้อกฎหมายที่เกี่ยวข้องก่อน นำเสนอ ก.ก. ต่อไป

อ.ก.ก. วิสามัญเกี่ยวกับกฎหมายและระเบียบ ในการประชุมครั้งที่ ๒/๒๕๕๘ เมื่อวันที่ ๒ กรกฎาคม ๒๕๕๘ มีมติเห็นชอบให้นำเสนอ ก.ก. พิจารณาการกำหนดแนวทางการปรับอัตราเงินเดือนข้าราชการกรุงเทพมหานครสามัญ ดังนี้

๑. นำบัญชีเงินเดือนขั้นต่ำขั้นสูงของข้าราชการพลเรือนสามัญตามพระราชบัญญัติระเบียบข้าราชการพลเรือน (ฉบับที่ ๒) พ.ศ.๒๕๕๘ มาใช้กับข้าราชการกรุงเทพมหานครสามัญโดยอนุโลม ให้มีผลใช้บังคับตั้งแต่วันที่ ๑ ธันวาคม ๒๕๕๗

๒. ปรับตารางการเลื่อนเงินเดือนชั่วคราวสำหรับข้าราชการกรุงเทพมหานครสามัญ ให้สอดคล้องกับบัญชีเงินเดือนขั้นต่ำขั้นสูงของข้าราชการกรุงเทพมหานครสามัญ โดยจัดทำเพิ่มขึ้น ๓ ชั้นจนถึงขั้นสูงของบัญชีเงินเดือนใหม่ในทุกประเภทและระดับ ให้มีผลใช้บังคับตั้งแต่วันที่ ๑ ธันวาคม ๒๕๕๗

๓. กำหนดหลักเกณฑ์วิธีการปรับอัตราเงินเดือนข้าราชการกรุงเทพมหานครสามัญเข้าสู่บัญชีเงินเดือนขั้นต่ำขั้นสูงของข้าราชการกรุงเทพมหานครสามัญ

โดยในส่วนของ การอ้างอิงอำนาจตามกฎหมายนั้น ให้ใช้มาตรา ๔๔ และมาตรา ๘๕ แห่งพระราชบัญญัติระเบียบข้าราชการกรุงเทพมหานครและบุคลากรกรุงเทพมหานคร พ.ศ.๒๕๕๔

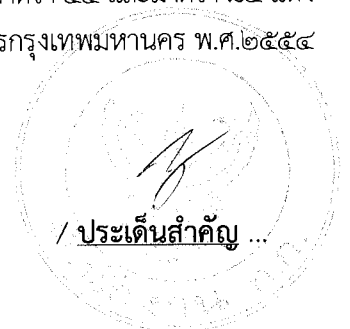

ประเด็นสำคัญในการพิจารณาของ ก.ก.

๑. การปรับอัตราเงินเดือนข้าราชการกรุงเทพมหานครสามัญในครั้งนี้เป็น การดำเนินการ ไปตามนโยบายของรัฐบาลที่ให้ปรับบัญชีเงินเดือนของข้าราชการทุกประเภท สำหรับ กรุงเทพมหานคร การดำเนินการเรื่องนี้เป็นอำนาจของ ก.ก.

๒. การนำบัญชีเงินเดือนขั้นต่ำขั้นสูงของข้าราชการพลเรือนสามัญ ตามพระราชบัญญัติ ระเบียบข้าราชการพลเรือน (ฉบับที่ ๒) พ.ศ.๒๕๕๘ มาใช้กับข้าราชการกรุงเทพมหานคร สามัญโดยอนุโลม ให้มีผลใช้บังคับตั้งแต่วันที่ ๑ ธันวาคม ๒๕๕๗ ซึ่งเป็นผลให้ต้องมีการ แก้ไขคำสั่งเลื่อนเงินเดือน เมื่อวันที่ ๑ เมษายน ๒๕๕๘ ดังนั้นจะต้องดำเนินการในส่วนที่ เกี่ยวข้องโดยเร็ว เพื่อมิให้เกิดผลกระทบต่อการเลื่อนเงินเดือนในวันที่ ๑ ตุลาคม ๒๕๕๘

มติที่ประชุม

เห็นชอบ ดังนี้

๑. นำบัญชีเงินเดือนขั้นต่ำขั้นสูงของข้าราชการพลเรือนสามัญตามพระราชบัญญัติ ระเบียบข้าราชการพลเรือน (ฉบับที่ ๒) พ.ศ.๒๕๕๘ มาใช้กับข้าราชการกรุงเทพมหานครสามัญ โดยอนุโลม ให้มีผลใช้บังคับตั้งแต่วันที่ ๑ ธันวาคม ๒๕๕๗ (เอกสารแนบท้ายหมายเลข ๑)

๒. ปรับตารางการเลื่อนเงินเดือนชั่วคราวสำหรับข้าราชการกรุงเทพมหานครสามัญ ให้สอดคล้องกับบัญชีเงินเดือนขั้นต่ำขั้นสูงของข้าราชการกรุงเทพมหานครสามัญ โดยจัดทำ เพิ่มขึ้น ๓ ชั้น จนถึงขั้นสูงของบัญชีเงินเดือนใหม่ในทุกประเภทและระดับ ให้มีผลใช้บังคับ ตั้งแต่วันที่ ๑ ธันวาคม ๒๕๕๗ (เอกสารแนบท้ายหมายเลข ๒)

๓. กำหนดหลักเกณฑ์วิธีการปรับอัตราเงินเดือนข้าราชการกรุงเทพมหานครสามัญ เข้าสู่บัญชีเงินเดือนขั้นต่ำขั้นสูงของข้าราชการกรุงเทพมหานครสามัญ (เอกสารแนบท้าย หมายเลข ๓)

๔. ให้กรุงเทพมหานครสามารถดำเนินการตามมติที่ประชุมในข้อ ๑ ข้อ ๒ และ ๓ ได้ทันที โดยไม่ต้องรอการรับรองรายงานการประชุม

/ ระเบียบวาระที่ ๕ ...

ระเบียบวาระที่ ๕

เรื่องเพื่อทราบ

เรื่อง รายงานการดำเนินการแทน ก.ก. ของ อ.ก.ก.วิสามัญฯ

ด้วย ก.ก. มีมติในการประชุมครั้งที่ ๑๐/๒๕๓๕ เมื่อวันที่ ๒๓ ธันวาคม ๒๕๓๕ ให้สำนักงาน ก.ก. รายงานผลการดำเนินการแทน ก.ก. ของ อ.ก.ก. วิสามัญฯ และหน่วยงานเสนอ ก.ก. เพื่อทราบ

สำนักงาน ก.ก. รายงานผลการดำเนินการแทน ก.ก. ของ อ.ก.ก.วิสามัญฯ ดังนี้

๑. อ.ก.ก.วิสามัญเกี่ยวกับวินัยและการออกจากราชการ ในการประชุม ครั้งที่ ๕/๒๕๕๘ เมื่อวันที่ ๑๙ พฤษภาคม ๒๕๕๘ มีมติในเรื่องต่างๆ ดังนี้

๒. อ.ก.ก.วิสามัญเกี่ยวกับกฎหมายและระเบียบ ในการประชุมครั้งที่ ๗/๒๕๕๗ เมื่อวันที่ ๒๙ ธันวาคม ๒๕๕๗ มีมติในเรื่อง แก้ไขเพิ่มเติมระเบียบ ก.ก. ว่าด้วย เงินเพิ่มสำหรับตำแหน่งที่มีเหตุพิเศษของข้าราชการกรุงเทพมหานครในสายงานนิติกร ตำแหน่งนิติกร (ฉบับที่ ...) พ.ศ. (รายละเอียดตามเอกสารแนบท้าย)

๓. อ.ก.ก.วิสามัญเกี่ยวกับระบบราชการ การจัดส่วนราชการและ คำตอบแทน ในการประชุมครั้งที่ ๔/๒๕๕๘ เมื่อวันที่ ๑๗ มิถุนายน ๒๕๕๘ มีมติ ดังนี้

- รับทราบการรายงานผลการดำเนินการตามแผนยุทธศาสตร์ การบริหารทรัพยากรบุคคลของกรุงเทพมหานคร ในส่วนที่เกี่ยวข้องกับ อ.ก.ก. วิสามัญเกี่ยวกับระบบราชการ การจัดส่วนราชการและคำตอบแทน ซึ่ง รับผิดชอบในประเด็นยุทธศาสตร์ที่ ๑ “การพัฒนาประสิทธิภาพและประสิทธิผล ระบบการบริหารทรัพยากรบุคคล” ดังนี้



กลยุทธ์ ๑.๑ วางแผนกำลังคนกรุงเทพมหานคร

๑.๑.๒ การวางแผนกำลังคนของกรุงเทพมหานคร

แผนงานการจัดทำแผนกำลังคนของกรุงเทพมหานคร

(สำนักงาน ก.ก. เป็นผู้รับผิดชอบหลัก)

โครงการ/กิจกรรม การจัดทำแผนกำลังคนของกรุงเทพมหานครในหน่วยงานนำร่องของ
กรุงเทพมหานคร

ความก้าวหน้า

ปลัดกรุงเทพมหานครได้อนุมัติแต่งตั้งที่ปรึกษาโครงการจัดทำแผน
กำลังคนของกรุงเทพมหานคร (ระยะที่ ๑) จำนวน ๒ ท่าน คือ ดร.เชษฐา ทวีศรี
และ ดร.อรุณ โสทธิพันธ์ เรียบร้อยแล้ว ซึ่งสำนักงาน ก.ก. ได้ประชุมร่วมกับที่ปรึกษา
เพื่อกำหนดแนวทางในการจัดทำแผนกำลังคน ดังนี้

๑. กำหนดขอบเขตและขั้นตอนการดำเนินโครงการจัดทำแผนกำลังคน
(ระยะที่ ๑) ของกรุงเทพมหานครแก่หน่วยงานนำร่อง จำนวน ๑๓ หน่วยงาน ได้แก่

- | | |
|-------------------------|----------------------|
| - สำนักงาน ก.ก. | - สำนักงานเขตดุสิต |
| - สำนักเทศกิจ | - สำนักงานเขตบางรัก |
| - สำนักการโยธา | - สำนักงานเขตบางแค |
| - สำนักการจราจรและขนส่ง | - สำนักงานเขตธนบุรี |
| - สำนักการระบายน้ำ | - สำนักงานเขตประเวศ |
| - สำนักสิ่งแวดล้อม | - สำนักงานเขตจตุจักร |
| - สำนักผังเมือง | |

๒. ทดสอบเครื่องมือและเก็บข้อมูลกับหน่วยงานนำร่อง จำนวน ๒
หน่วยงาน คือ สำนักการจราจรและขนส่ง และสำนักงานเขตดุสิต

๓. กำหนดองค์ประกอบของแผนกำลังคนสำหรับหน่วยงานนำร่อง และ
จัดทำต้นฉบับเอกสารแผนกำลังคนและแผนปฏิบัติการ (Action Plan)

๔. กำหนดจัดประชุมแนวทางการจัดทำแผนกำลังคน (Kick off) ร่วมกับ
หัวหน้าหน่วยงานและเจ้าหน้าที่ที่เกี่ยวข้องหน่วยงานนำร่องทั้ง ๑๓ หน่วยงานโดย
ที่ปรึกษาด้านการวางแผนกำลังคนในวันศุกร์ที่ ๑๙ มิถุนายน ๒๕๕๘ เวลา ๑๓.๓๐ น.
เพื่อชี้แจงแนวทางการจัดทำแผนกำลังคนและขอความร่วมมือกับหน่วยงานที่เกี่ยวข้อง

กลยุทธ์ ๑.๒ พัฒนาระบบการจ้างงานให้เหมาะสมกับสภาพแวดล้อมที่หลากหลาย
แผนงานพัฒนาระบบการจ้างงานของกรุงเทพมหานคร (สำนักงาน ก.ก.
เป็นผู้รับผิดชอบหลัก)

โครงการ/กิจกรรม การวิเคราะห์ ทบทวนภารกิจของกรุงเทพมหานคร เพื่อกำหนด
ภารกิจที่ควรจ้างงานรูปแบบอื่น และการวิเคราะห์รูปแบบ
การจ้างงานของหน่วยงานภายนอกทั้งภาครัฐและภาคเอกชนมา
ปรับใช้กับการจ้างงานของกรุงเทพมหานคร

/ ความก้าวหน้า ...

ความก้าวหน้า

มีการวิเคราะห์ผลสำรวจจากทุกหน่วยงานในสังกัดกรุงเทพมหานครเพื่อวิเคราะห์ปัญหาอุปสรรคของรูปแบบการจ้างงานที่ใช้ในปัจจุบัน แนวทางการพัฒนา และภารกิจที่สามารถจ้างงานในรูปแบบอื่นได้ รวมทั้งมีการสัมภาษณ์ผู้บริหารหน่วยงานเพิ่มเติม และจัดประชุมกลุ่มย่อยกับหน่วยงานซึ่งผลการวิเคราะห์รูปแบบการจ้างงานของกรุงเทพมหานคร (รายละเอียดตามเอกสารแนบท้าย)

๔. อ.ก.ก.วิสามัญเกี่ยวกับการสรรหา พัฒนาบุคลากร และการประเมิน ในการประชุมครั้งที่ ๕/๒๕๕๘ เมื่อวันที่ ๓ กรกฎาคม ๒๕๕๘ มีมติ ดังนี้

๔.๑ รับทราบรายงานผลการพิจารณาการเทียบคุณวุฒิการศึกษา จำนวน ๕ ราย ดังนี้

๑) การพิจารณาเทียบคุณวุฒิการศึกษาของข้าราชการ กรุงเทพมหานครสามัญ จำนวน ๔ ราย

๒) การพิจารณาเทียบคุณวุฒิการศึกษาของผู้สมัครสอบแข่งขัน เพื่อบรรจุและแต่งตั้งเป็นข้าราชการกรุงเทพมหานครสามัญ ตำแหน่งเจ้าพนักงาน สาธารณสุขปฏิบัติงาน จำนวน ๑ ราย

(รายละเอียดตามเอกสารแนบท้าย)

๔.๒ รับทราบรายงานผลการพิจารณาของคณะกรรมการประเมิน ผลงานของผู้ขอรับการประเมินบุคคล เพื่อแต่งตั้งให้ดำรงตำแหน่ง ระดับชำนาญการ พิเศษ ที่ดำเนินการในระหว่างเดือนพฤษภาคม รวม ๓ ราย โดยเป็นผู้ผ่านการประเมิน เพื่อแต่งตั้งให้ดำรงตำแหน่งประเภทวิชาการ ระดับชำนาญการพิเศษ จำนวน ๓ ราย

๕. อ.ก.ก.วิสามัญเกี่ยวกับการศึกษา ในการประชุมครั้งที่ ๗/๒๕๕๘ เมื่อวันที่ ๒ กรกฎาคม ๒๕๕๘ มีมติ ดังนี้

- รับทราบการประเมินผลงานเพื่อให้ข้าราชการครูกรุงเทพมหานคร เลื่อนวิทยฐานะ (รายละเอียดตามเอกสารแนบท้าย)

๖. อ.ก.ก.วิสามัญเกี่ยวกับการส่งเสริมจริยธรรมเพื่อราชการใสสะอาด ในการประชุมครั้งที่ ๓/๒๕๕๘ เมื่อวันที่ ๒๒ พฤษภาคม ๒๕๕๘

๖.๑ รับทราบความคืบหน้าการดำเนินการตามแผนยุทธศาสตร์การบริหารทรัพยากรบุคคลของกรุงเทพมหานคร (ปี ๒๕๕๗ - ๒๕๖๐) ยุทธศาสตร์ที่ ๓ การส่งเสริมคุณธรรม จริยธรรมตามหลักธรรมาภิบาล

กลยุทธ์ที่ ๑ พัฒนาบุคลากรของหน่วยงานกรุงเทพมหานครทุกระดับให้ยึดมั่นในหลักคุณธรรม จริยธรรม (๑ แผนงาน)

- โครงการจัดทำหลักสูตรพัฒนาคุณธรรม จริยธรรมของข้าราชการ กรุงเทพมหานคร

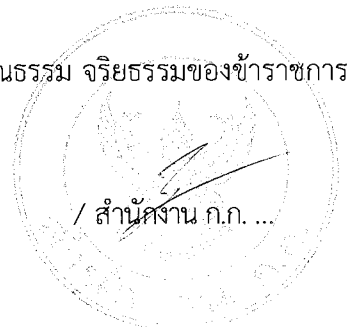

สำนักงาน ก.ก. ได้ประสานสถาบันพัฒนาข้าราชการกรุงเทพมหานครเพื่อดำเนินการตามมติ อ.ก.ก.วิสามัญฯ โดยขยายกลุ่มเป้าหมายตามโครงการส่งเสริมความซื่อสัตย์สุจริตสำหรับข้าราชการกรุงเทพมหานคร (หลักสูตร “โตแล้วอย่าโกง โตแล้วไม่โกง”) ให้ครอบคลุมหลักสูตรการอบรมนักบริการกรุงเทพมหานครในระดับต้น กลาง สูง เรียบร้อยแล้ว

กลยุทธ์ที่ ๓ สร้างวัฒนธรรมองค์กรที่เหมาะสมกับกรุงเทพมหานคร (๑ แผนงาน) แผนงานการสร้างวัฒนธรรมองค์กรและค่านิยมร่วมกรุงเทพมหานคร

- การศึกษาเพื่อสร้างค่านิยมร่วมและวัฒนธรรมองค์กร

ผู้ว่าราชการกรุงเทพมหานครเห็นชอบให้ดำเนินการศึกษาเรื่องค่านิยมของข้าราชการและบุคลากรกรุงเทพมหานคร โดยมอบหมายให้สำนักยุทธศาสตร์และประเมินผล ซึ่งเป็นหน่วยงานที่รับผิดชอบเรื่องการสำรวจความพึงพอใจของประชาชน ประสานกับสถาบันพัฒนาข้าราชการกรุงเทพมหานคร เพื่อดำเนินการเพิ่มเติมหัวข้อเกี่ยวกับความคิดเห็นเรื่องค่านิยมของกรุงเทพมหานครลงในแบบสำรวจดังกล่าวแล้ว และมอบสำนักงาน ก.ก. ดำเนินการ ดังนี้

๑. นำคำถามที่จะสำรวจความคิดเห็นของประชาชนในเรื่องนี้มาเสนอที่ประชุมเพื่อช่วยพิจารณาอีกครั้ง

๒. สำรวจความคิดเห็นในประเด็น “คุณอยากให้เห็นข้าราชการกรุงเทพมหานครที่พึงประสงค์เป็นอย่างไร” ผ่านทางเว็บไซต์

๓. เสนอคำขวัญเพื่อเป็นค่านิยมร่วมของกรุงเทพมหานครมาเพื่อพิจารณาควชูไปกับการสำรวจความคิดเห็นตามข้อ ๑

๖.๒ รับทราบการจัดทำโครงการฝึกอบรมให้ความรู้ ปลุกจิตสำนึกในการป้องกันและปราบปรามการทุจริตให้กับเครือข่ายต่อต้านการทุจริตภายใต้โครงการ “ข้าราชการไทยไร้ทุจริต” ร่วมกับ สำนักงาน ป.ป.ท. และมหาวิทยาลัยศรีนครินทรวิโรฒ เมื่อวันที่ ๗ พฤษภาคม ๒๕๕๘ ณ ห้องเจ้าพระยา กลุ่มเป้าหมาย คือ ข้าราชการกรุงเทพมหานครสามัญ ระดับชำนาญการพิเศษ จำนวน ๖๙ คน โดยมีข้อสังเกตให้กรุงเทพมหานครควรมีส่วนช่วยผลักดันและขยายผลในการจัดอบรมวิทยากรตัวคุณ เพื่อให้เกิดการส่งเสริมให้ข้าราชการกรุงเทพมหานครไร้ทุจริต โดยอาจตั้งชมรมหรือสร้างกลุ่มไลน์เครือข่ายวิทยากรตัวคุณ เพื่อให้มีช่องทางแลกเปลี่ยนความคิดเห็นและทำให้ข้าราชการทุกคนรู้สึกเป็นส่วนหนึ่งของโครงการนี้ และอาจให้กลุ่มเครือข่ายวิทยากรตัวคุณเข้ามาช่วยงานในศูนย์ปฏิบัติการต่อต้านการทุจริตกรุงเทพมหานครเพื่อช่วยในการขับเคลื่อนงานในด้านการต่อต้านการทุจริตให้เดินต่อไป

๖.๓ รับทราบโครงการประเมินคุณธรรมและความโปร่งใสในการดำเนินงานของหน่วยงานภาครัฐ (Integrity & Transparency Assessment : ITA) โดยได้ดำเนินการประชาสัมพันธ์การดำเนินโครงการร่วมกับสำนักงาน ป.ป.ช. โดยการเผยแพร่ในเว็บไซต์ของสำนักงาน ก.ก. แล้ว

๖.๔ รับทราบ ...

๖.๔ รับทราบการจัดตั้งศูนย์ปฏิบัติการต่อต้านการทุจริตกรุงเทพมหานคร

โดยผู้ว่าราชการกรุงเทพมหานครได้ลงนามในคำสั่งจัดตั้งศูนย์ปฏิบัติการต่อต้านการทุจริตกรุงเทพมหานครแล้ว ซึ่งได้เวียนแจ้งหน่วยงานในสังกัดกรุงเทพมหานครทราบ และขอความร่วมมือประชาสัมพันธ์ หากพบเห็นการกระทำทุจริตและประพฤติมิชอบของข้าราชการ / ข้าราชการการเมืองกรุงเทพมหานคร สามารถแจ้งร้องเรียนให้ทางศูนย์ฯ ทราบทางโทรศัพท์หมายเลข ๐ ๒๒๒๔ ๒๙๖๓ หรือทางอีเมล นอกจากนี้สำนักงาน ก.ก. ยังได้เพิ่มข้าราชการในตำแหน่งนักทรัพยากรบุคคลให้ทำหน้าที่ด้านการส่งเสริมและคุ้มครองจริยธรรมตามข้อสั่งเกตของ อ.ก.ก. ผู้ทรงคุณวุฒิแล้ว

มติที่ประชุม

รับทราบ

ระเบียบวาระที่ ๖

เรื่องอื่น ๆ

เรื่อง หรือการเลื่อนขั้นเงินเดือนของข้าราชการกรุงเทพมหานครในสถาบันอุดมศึกษา

๑. นางสุณี พนาสกุลการ กรรมการผู้แทนข้าราชการกรุงเทพมหานคร ในสถาบันอุดมศึกษาขอหารือกรณีการเลื่อนขั้นเงินเดือนของข้าราชการกรุงเทพมหานครที่อยู่ในสังกัดของมหาวิทยาลัยนวมินทร์ กรณีได้รับเงินเดือนประจำตำแหน่งทางวิชาการ ซึ่งนางสุณีฯ กล่าวว่า กรณีเงินเดือนเต็มขั้น ก่อนได้รับตำแหน่งทางวิชาการนั้น จะสามารถนำค่าตอบแทนพิเศษรายเดือน ๒-๔% มาบวกเพิ่มในเงินเดือนก่อนปรับตำแหน่งได้หรือไม่ หรือเพียงแต่ได้รับเงินประจำตำแหน่งทางวิชาการเพิ่มอย่างเดียว

๒. นายสมยศ มีเทศน์ ได้ให้ความเห็นว่า กรณีการได้รับเงินเดือนตามบัญชีเงินเดือน และเงินประจำตำแหน่งทางวิชาการเป็นคนละส่วนกัน กรณีเงินเดือนเต็มขั้นก็ต้องได้รับเงินในส่วนค่าตอบแทน จำนวน ๒-๔% ด้วย

๓. กรณีข้าราชการกรุงเทพมหานครในสถาบันอุดมศึกษา อาจจะมีความเข้าใจคลาดเคลื่อนในข้อปฏิบัติ อันเนื่องมาจากการเปลี่ยนแปลงพระราชบัญญัติระเบียบข้าราชการกรุงเทพมหานครและบุคลากรกรุงเทพมหานคร พ.ศ.๒๕๕๔

มติที่ประชุม

มอบสำนักงาน ก.ก. สืบรวจว่าข้าราชการที่แยกไปสังกัดมหาวิทยาลัยได้รับผลกระทบใดบ้าง เพื่อจะได้ดำเนินการแก้ไขให้ถูกต้องเหมาะสมต่อไป



ระเบียบวาระที่ ๗ เรื่องกำหนดวันประชุมคณะกรรมการข้าราชการกรุงเทพมหานครและบุคลากร
กรุงเทพมหานคร

ด้วยมติคณะกรรมการข้าราชการกรุงเทพมหานครและบุคลากร
กรุงเทพมหานคร (ก.ก.) ในการประชุมครั้งที่ ๑/๒๕๕๘ เมื่อวันที่ ๑๕ มกราคม
๒๕๕๘ ให้กำหนดให้วันประชุม ก.ก. เป็นทุกวันพฤหัสบดีสัปดาห์ที่สามของเดือน
เวลา ๑๔.๐๐ น.

ดังนั้น การประชุม ก.ก. ครั้งต่อไป ๘/๒๕๕๘ กำหนดเป็น
วันพฤหัสบดีที่ ๒๐ สิงหาคม ๒๕๕๘ เวลา ๑๔.๐๐ น.

มติที่ประชุม รับทราบ

เลิกประชุมเวลา ๑๕.๒๐ น.

(นายเกรียงพล พัฒนรัฐ)
หัวหน้าสำนักงาน ก.ก.
กรรมการและเลขานุการ ก.ก.
ผู้จดย่างงานการประชุม

บันทึกหลักการและเหตุผล
ประกอบร่างระเบียบ ก.ก. ว่าด้วยเงินเพิ่มสำหรับตำแหน่งที่มีเหตุพิเศษของข้าราชการกรุงเทพมหานคร
ในสายงานนิติการ ตำแหน่งนิติกร (ฉบับที่ ..)
พ.ศ.

หลักการ

แก้ไขเพิ่มเติมระเบียบ ก.ก. ว่าด้วยเงินเพิ่มสำหรับตำแหน่งที่มีเหตุพิเศษของข้าราชการ
กรุงเทพมหานครในสายงานนิติการ ตำแหน่งนิติกร พ.ศ. ๒๕๕๕

เหตุผล

เพื่อให้ระเบียบ ก.ก. ว่าด้วยเงินเพิ่มสำหรับตำแหน่งที่มีเหตุพิเศษของข้าราชการกรุงเทพมหานคร
ในสายงานนิติการ ตำแหน่งนิติกร ครอบคลุมถึงสิทธิการได้รับ พ.ต.ก. ในกรณีการลาประเภทต่าง ๆ ตามระเบียบ
สำนักนายกรัฐมนตรีว่าด้วยการลาของข้าราชการ พ.ศ. ๒๕๕๕ ที่ ก.ก. ในการประชุมครั้งที่ ๔/๒๕๕๕ เมื่อวันที่
๑๙ เมษายน ๒๕๕๕ มีมติให้นำมาใช้กับข้าราชการกรุงเทพมหานคร และสอดคล้องกับมติคณะรัฐมนตรี
จึงจำเป็นต้องกำหนดให้มีระเบียบ ก.ก. นี้

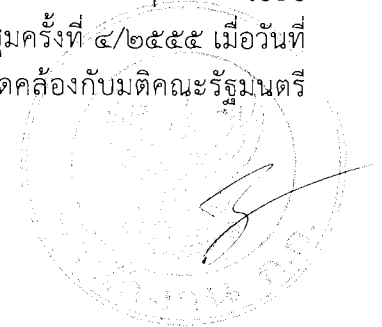

ร่าง



ระเบียบ ก.ก.

ว่าด้วยเงินเพิ่มสำหรับตำแหน่งที่มีเหตุพิเศษของข้าราชการกรุงเทพมหานครในสายงานนิติกร ตำแหน่งนิติกร
(ฉบับที่ ..)

พ.ศ.

โดยที่เป็นการสมควรแก้ไขเพิ่มเติมระเบียบ ก.ก. ว่าด้วยเงินเพิ่มสำหรับตำแหน่งที่มีเหตุพิเศษ
ของข้าราชการกรุงเทพมหานครในสายงานนิติกร ตำแหน่งนิติกร พ.ศ. ๒๕๕๕ เพื่อให้ครอบคลุมถึงสิทธิการได้รับ
พ.ต.ก. ในกรณีการลาประเภทต่าง ๆ ตามระเบียบและสอดคล้องกับมติคณะรัฐมนตรี

อาศัยอำนาจตามความในมาตรา ๑๔ (๓) และมาตรา ๔๙ แห่งพระราชบัญญัติระเบียบ
ข้าราชการกรุงเทพมหานครและบุคลากรกรุงเทพมหานคร พ.ศ. ๒๕๕๕ ก.ก. จึงออกระเบียบ ก.ก. ไว้ ดังต่อไปนี้

ข้อ ๑ ระเบียบนี้เรียกว่า “ระเบียบ ก.ก. ว่าด้วยเงินเพิ่มสำหรับตำแหน่งที่มีเหตุพิเศษของ
ข้าราชการกรุงเทพมหานครในสายงานนิติกร ตำแหน่งนิติกร (ฉบับที่ ..) พ.ศ. ”

ข้อ ๒ ระเบียบนี้ให้ใช้บังคับตั้งแต่วันถัดจากวันประกาศเป็นต้นไป

ข้อ ๓ ให้เพิ่มความต่อไปนี้เป็น (๘) (๙) (๑๐) และ (๑๑) ของข้อ ๗ แห่งระเบียบ ก.ก. ว่าด้วยเงิน
เพิ่มสำหรับตำแหน่งที่มีเหตุพิเศษของข้าราชการกรุงเทพมหานครในสายงานนิติกร ตำแหน่งนิติกร พ.ศ. ๒๕๕๕

“(๘) กรณีการอุปสมบทในพระพุทธศาสนาที่คณะรัฐมนตรีมีมติเป็นกรณีพิเศษ โดยไม่ให้
ถือเป็นวันลาของข้าราชการ ให้ได้รับเงินเพิ่มระหว่างเวลาดังกล่าวได้ไม่เกินหกสัปดาห์

(๙) กรณีข้าราชการกรุงเทพมหานครที่เป็นสตรีไปถือศีลและปฏิบัติธรรม ณ สถานปฏิบัติธรรม
ที่ได้รับการรับรองจากสำนักงานพระพุทธศาสนาแห่งชาติ โดยไม่ให้ถือเป็นวันลาของข้าราชการ ตามมติคณะรัฐมนตรี
ให้ได้รับเงินเพิ่มระหว่างเวลาดังกล่าวได้ไม่เกินหกสัปดาห์

(๑๐) กรณีการลาไปช่วยเหลือภริยาที่คลอดบุตร ให้ได้รับเงินเพิ่มระหว่างลาเฉพาะวันลาที่มี
สิทธิได้รับเงินเดือนระหว่างลาตามกฎหมาย

(๑๑) กรณีการลาไปฟื้นฟูสมรรถภาพด้านอาชีพ ให้ได้รับเงินเพิ่มระหว่างลาได้ไม่เกินหกสัปดาห์”

ข้อ ๔ ผู้ได้รับ พ.ต.ก. ซึ่งลาไปช่วยเหลือภริยาที่คลอดบุตร หรือลาไปฟื้นฟูสมรรถภาพด้าน
อาชีพ ก่อนวันที่ระเบียบนี้ใช้บังคับให้ได้รับเงินเพิ่มระหว่างลาได้ตามที่กำหนดในข้อ ๗ (๑๐) หรือ (๑๑) แห่ง
ระเบียบ ก.ก. ว่าด้วยเงินเพิ่มสำหรับตำแหน่งที่มีเหตุพิเศษของข้าราชการกรุงเทพมหานครในสายงานนิติกร
ตำแหน่งนิติกร พ.ศ. ๒๕๕๕ ซึ่งแก้ไขเพิ่มเติมโดยระเบียบนี้ แล้วแต่กรณี

ประกาศ ณ วันที่

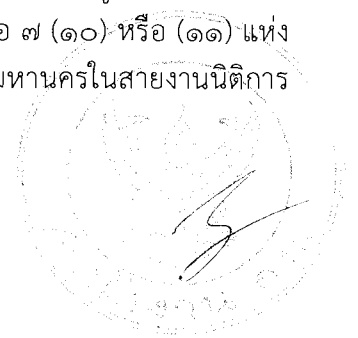

บัญชีเงินเดือนขั้นต่ำขั้นสูงของข้าราชการกรุงเทพมหานครสามัญ
 ตำแหน่งประเภทบริหาร

	บาท	บาท
ขั้นสูง	๗๔,๓๒๐	๗๖,๘๐๐
ขั้นต่ำ	๕๑,๑๔๐	๕๖,๓๘๐
ขั้นต่ำชั่วคราว	๒๔,๔๐๐	๒๙,๙๘๐
ระดับ	ต้น	สูง

บัญชีเงินเดือนขั้นต่ำขั้นสูงของข้าราชการกรุงเทพมหานครสามัญ
 ตำแหน่งประเภทอำนวยการ

	บาท	บาท
ขั้นสูง	๕๙,๕๐๐	๗๐,๓๖๐
ขั้นต่ำ	๒๖,๖๖๐	๓๒,๘๕๐
ขั้นต่ำชั่วคราว	๑๙,๘๖๐	๒๔,๔๐๐
ระดับ	ต้น	สูง

บัญชีเงินเดือนขั้นต่ำขั้นสูงของข้าราชการกรุงเทพมหานครสามัญ
 ตำแหน่งประเภทวิชาการ

	บาท	บาท	บาท	บาท	บาท
ขั้นสูง	๒๖,๙๐๐	๔๓,๖๐๐	๕๘,๓๙๐	๖๙,๐๔๐	๗๖,๘๐๐
ขั้นต่ำ	๘,๓๔๐	๑๕,๐๕๐	๒๒,๑๔๐	๓๑,๔๐๐	๔๓,๘๑๐
ขั้นต่ำชั่วคราว	๗,๑๔๐	๑๓,๑๖๐	๑๙,๘๖๐	๒๔,๔๐๐	๒๙,๙๘๐
ระดับ	ปฏิบัติการ	ชำนาญการ	ชำนาญการพิเศษ	เชี่ยวชาญ	ทรงคุณวุฒิ

บัญชีเงินเดือนขั้นต่ำขั้นสูงของข้าราชการกรุงเทพมหานครสามัญ
 ตำแหน่งประเภททั่วไป

	บาท	บาท	บาท	บาท
ขั้นสูง	๒๑,๐๑๐	๓๘,๗๕๐	๕๔,๘๒๐	๖๙,๐๔๐
ขั้นต่ำ	๔,๘๗๐	๑๐,๑๙๐	๑๕,๔๑๐	๔๘,๒๒๐
ระดับ	ปฏิบัติงาน	ชำนาญงาน	อาวุโส	ทักษะพิเศษ

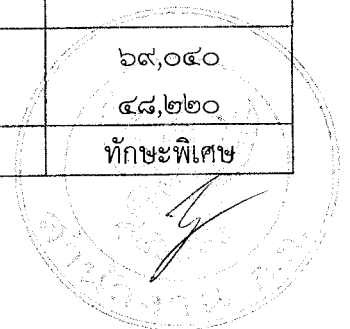

ตารางการโอนเงินเดือนชั่วคราว
สำหรับข้าราชการกรุงเทพมหานครสามัญ

(วันที่ 1 ธันวาคม 2557)

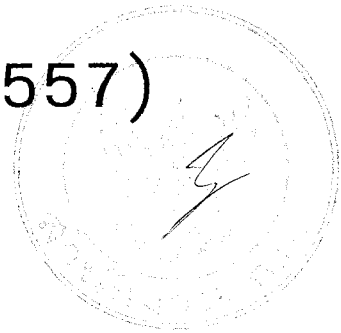

ตารางการเลื่อนเงินเดือนชั่วคราวสำหรับข้าราชการกรุงเทพมหานครสามัญ			
ตำแหน่งประเภททั่วไป ระดับปฏิบัติงาน			
เงินเดือนฐาน	เลื่อน 0.5 ขั้น	เลื่อน 1 ขั้น	เลื่อน 1.5 ขั้น
21,010	21,010(420*)	21,010(840*)	21,010(1,260*)
20,700	21,010	21,010(420*)	21,010(840*)
20,380	20,700	21,010	21,010(420*)
20,060	20,380	20,700	21,010
19,740	20,060	20,380	20,700
19,420	19,740	20,060	20,380
19,100	19,420	19,740	20,060
18,790	19,100	19,420	19,740
18,480	18,790	19,100	19,420
18,190	18,480	18,790	19,100
17,880	18,190	18,480	18,790
17,570	17,880	18,190	18,480
17,270	17,570	17,880	18,190
16,960	17,270	17,570	17,880
16,650	16,960	17,270	17,570
16,340	16,650	16,960	17,270
16,030	16,340	16,650	16,960
15,720	16,030	16,340	16,650
15,540	16,030	16,340	16,650
15,440	15,720	16,030	16,340
15,290	15,540	16,030	16,340
15,140	15,440	15,720	16,030
15,060	15,290	15,540	16,030
14,850	15,140	15,440	15,720
14,810	15,060	15,290	15,540
14,570	14,850	15,140	15,440
14,560	14,810	15,060	15,290
14,320	14,570	14,850	15,140

ตารางการเลื่อนเงินเดือนชั่วคราวสำหรับข้าราชการกรุงเทพมหานครสามัญ			
ตำแหน่งประเภททั่วไป ระดับปฏิบัติงาน			
เงินเดือนฐาน	เลื่อน 0.5 ขั้น	เลื่อน 1 ขั้น	เลื่อน 1.5 ขั้น
14,310	14,570	14,850	15,140
14,060	14,320	14,570	14,850
14,030	14,310	14,570	14,850
13,820	14,060	14,320	14,570
13,760	14,030	14,310	14,570
13,570	13,820	14,060	14,320
13,500	13,760	14,030	14,310
13,310	13,570	13,820	14,060
13,230	13,500	13,760	14,030
13,070	13,310	13,570	13,820
12,970	13,230	13,500	13,760
12,810	13,070	13,310	13,570
12,730	12,970	13,230	13,500
12,560	12,810	13,070	13,310
12,470	12,730	12,970	13,230
12,330	12,560	12,810	13,070
12,220	12,470	12,730	12,970
12,090	12,330	12,560	12,810
11,960	12,220	12,470	12,730
11,860	12,090	12,330	12,560
11,700	11,960	12,220	12,470
11,630	11,860	12,090	12,330
11,450	11,700	11,960	12,220
11,400	11,630	11,860	12,090
11,200	11,450	11,700	11,960
11,180	11,400	11,630	11,860
10,970	11,200	11,450	11,700
10,950	11,200	11,450	11,700

ตารางการเลื่อนเงินเดือนชั่วคราวสำหรับข้าราชการกรุงเทพมหานครสามัญ			
ตำแหน่งประเภททั่วไป ระดับปฏิบัติงาน			
เงินเดือนฐาน	เลื่อน 0.5 ขั้น	เลื่อน 1 ขั้น	เลื่อน 1.5 ขั้น
10,760	10,970	11,200	11,450
10,700	10,950	11,200	11,450
10,540	10,760	10,970	11,200
10,440	10,700	10,950	11,200
10,350	10,540	10,760	10,970
10,280	10,540	10,760	10,970
10,190	10,440	10,700	10,950
10,150	10,350	10,540	10,760
10,070	10,280	10,540	10,760
9,960	10,190	10,440	10,700
9,950	10,150	10,350	10,540
9,910	10,070	10,280	10,540
9,740	9,960	10,190	10,440
9,710	9,960	10,190	10,440
9,700	9,960	10,190	10,440
9,540	9,740	9,960	10,190
9,520	9,710	9,960	10,190
9,440	9,700	9,960	10,190
9,340	9,540	9,740	9,960
9,330	9,520	9,710	9,960
9,210	9,440	9,700	9,960
9,150	9,340	9,540	9,740
9,140	9,340	9,540	9,740
8,970	9,210	9,440	9,700
8,930	9,140	9,340	9,540
8,800	8,970	9,210	9,440
8,740	8,970	9,210	9,440
8,610	8,800	8,970	9,150

ตารางการเลื่อนเงินเดือนชั่วคราวสำหรับข้าราชการกรุงเทพมหานครสามัญ			
ตำแหน่งประเภททั่วไป ระดับปฏิบัติงาน			
เงินเดือนฐาน	เลื่อน 0.5 ขั้น	เลื่อน 1 ขั้น	เลื่อน 1.5 ขั้น
8,590	8,800	8,970	9,150
8,540	8,740	8,930	9,140
8,450	8,610	8,800	8,970
8,430	8,590	8,800	8,970
8,340	8,540	8,740	8,930
8,290	8,450	8,610	8,800
8,260	8,430	8,590	8,800
8,130	8,340	8,540	8,740
8,120	8,290	8,450	8,610
8,100	8,260	8,430	8,590
7,960	8,130	8,340	8,540
7,950	8,130	8,340	8,540
7,940	8,130	8,340	8,540
7,800	7,960	8,130	8,340
7,790	7,950	8,130	8,340
7,730	7,940	8,130	8,340
7,640	7,800	7,960	8,130
7,630	7,800	7,960	8,130
7,530	7,730	7,940	8,310
7,480	7,640	7,800	7,960
7,460	7,630	7,800	7,960
7,330	7,530	7,730	7,940
7,320	7,530	7,730	7,940
7,290	7,460	7,630	7,800
7,210	7,330	7,530	7,730
7,140	7,320	7,530	7,730
7,050	7,210	7,330	7,480
6,970	7,140	7,290	7,460

ตารางการเลื่อนเงินเดือนชั่วคราวสำหรับข้าราชการกรุงเทพมหานครสามัญ			
ตำแหน่งประเภททั่วไป ระดับปฏิบัติงาน			
เงินเดือนฐาน	เลื่อน 0.5 ขั้น	เลื่อน 1 ขั้น	เลื่อน 1.5 ขั้น
6,920	7,050	7,210	7,330
6,800	6,970	7,140	7,290
6,790	6,920	7,050	7,210
6,650	6,800	6,970	7,140
6,630	6,800	6,970	7,140
6,530	6,650	6,800	6,970
6,470	6,630	6,800	6,970
6,400	6,530	6,650	6,800
6,300	6,470	6,630	6,800
6,270	6,400	6,530	6,650
6,160	6,300	6,470	6,630
6,140	6,300	6,470	6,630
6,050	6,160	6,300	6,470
5,970	6,140	6,300	6,470
5,920	6,050	6,160	6,300
5,810	5,970	6,140	6,300
5,690	5,810	5,920	6,050
5,580	5,690	5,810	5,920
5,440	5,580	5,690	5,810
5,340	5,440	5,580	5,690
5,220	5,340	5,440	5,580
5,100	5,220	5,340	5,440
4,980	5,100	5,220	5,340
4,870	4,980	5,100	5,220

หมายเหตุ * เงินค่าตอบแทนพิเศษตามระเบียบกระทรวงการคลังว่าด้วยการ
เบิกจ่ายเงินค่าตอบแทนพิเศษของข้าราชการและลูกจ้างประจำผู้ได้รับเงินเดือน
หรือค่าจ้างถึงขั้นสูงของอันดับหรือตำแหน่ง พ.ศ. 2550 และที่แก้ไขเพิ่มเติม

ตารางการเลื่อนเงินเดือนชั่วคราวสำหรับข้าราชการกรุงเทพมหานครสามัญ			
ตำแหน่งประเภททั่วไป ระดับชำนาญงาน			
เงินเดือนฐาน	เลื่อน 0.5 ขั้น	เลื่อน 1 ขั้น	เลื่อน 1.5 ขั้น
38,750	38,750(780*)	38,750(1,550*)	38,750(2,330*)
38,170	38,750	38,750(780*)	38,750(1,550*)
37,580	38,170	38,750	38,750(780*)
36,990	37,580	38,170	38,750
36,400	36,990	37,580	38,170
35,810	36,400	36,990	37,580
35,220	35,810	36,400	36,990
34,660	35,220	35,810	36,400
34,080	34,660	35,220	35,810
33,510	34,080	34,660	35,220
32,930	33,510	34,080	34,660
32,350	32,930	33,510	34,080
31,770	32,350	32,930	33,510
31,200	31,770	32,350	32,930
30,620	31,200	31,770	32,350
30,040	30,620	31,200	31,770
29,460	30,040	30,620	31,200
28,880	29,460	30,040	30,620
28,430	28,880	29,460	30,040
27,960	28,430	28,880	29,460
27,490	27,960	28,430	28,880
27,030	27,490	27,960	28,430
26,580	27,030	27,490	27,960
26,120	26,580	27,030	27,490
25,660	26,120	26,580	27,030
25,190	25,660	26,120	26,580

เงินเดือนฐาน	เลื่อน 0.5 ขั้น	เลื่อน 1 ขั้น	เลื่อน 1.5 ขั้น
24,730	25,190	25,660	26,120
24,270	24,730	25,190	25,660
23,820	24,270	24,730	25,190
23,370	23,820	24,270	24,730
23,340	23,820	24,270	24,730
22,980	23,370	23,820	24,270
22,920	23,370	23,820	24,270
22,600	22,980	23,370	23,820
22,490	22,920	23,370	23,820
22,230	22,600	22,980	23,370
22,040	22,490	22,920	23,370
21,880	22,230	22,600	22,980
21,620	22,040	22,490	22,920
21,500	21,880	22,230	22,600
21,190	21,620	22,040	22,490
21,140	21,500	21,880	22,230
20,780	21,190	21,620	22,040
20,770	21,140	21,500	21,880
20,400	20,780	21,190	21,620
20,360	20,780	21,190	21,620
20,040	20,400	20,780	21,190
19,970	20,360	20,780	21,190
19,660	20,040	20,400	20,780
19,580	19,970	20,360	20,780
19,300	19,660	20,040	20,400
19,200	19,580	19,970	20,360
18,950	19,300	19,660	20,040
18,810	19,200	19,580	19,970

เงินเดือนฐาน	เดือน 0.5 ปี	เดือน 1 ปี	เดือน 1.5 ปี
18,590	18,950	19,300	19,660
18,440	18,810	19,200	19,580
18,230	18,590	18,950	19,300
18,060	18,440	18,810	19,200
17,890	18,230	18,590	18,950
17,690	18,060	18,440	18,810
17,550	17,890	18,230	18,590
17,310	17,690	18,060	18,440
17,200	17,550	17,890	18,230
16,920	17,310	17,690	18,060
16,880	17,200	17,550	17,890
16,570	16,920	17,310	17,690
16,550	16,880	17,200	17,550
16,240	16,570	16,920	17,310
16,190	16,570	16,920	17,310
15,920	16,240	16,570	16,920
15,800	16,190	16,570	16,920
15,610	15,920	16,240	16,570
15,430	15,800	16,190	16,570
15,290	15,610	15,920	16,240
15,050	15,430	15,800	16,190
15,000	15,290	15,610	15,920
14,680	15,050	15,430	15,800
14,660	15,050	15,430	15,800
14,380	14,680	15,050	15,430
14,300	14,660	15,050	15,430
14,070	14,380	14,680	15,050
13,910	14,300	14,660	15,050

เงินเดือนฐาน	เลื่อน 0.5 ขั้น	เลื่อน 1 ขั้น	เลื่อน 1.5 ขั้น
13,770	14,070	14,380	14,680
13,530	13,910	14,300	14,660
13,470	13,770	14,070	14,380
13,160	13,530	13,910	14,300
12,840	13,160	13,470	13,770
12,530	12,840	13,160	13,470
12,240	12,530	12,840	13,160
11,920	12,240	12,530	12,840
11,620	11,920	12,240	12,530
11,310	11,620	11,920	12,240
11,000	11,310	11,620	11,920
10,700	11,000	11,310	11,620

หมายเหตุ * เงินค่าตอบแทนพิเศษตามระเบียบกระทรวงการคลังว่าด้วยการ
เบิกจ่ายเงินค่าตอบแทนพิเศษของข้าราชการและลูกจ้างประจำผู้ได้รับเงินเดือน
หรือค่าจ้างถึงขั้นสูงของอันดับหรือตำแหน่ง พ.ศ. 2550 และที่แก้ไขเพิ่มเติม

ตารางการเลื่อนเงินเดือนชั่วคราวสำหรับข้าราชการกรุงเทพมหานครสามัญ			
ตำแหน่งประเภททั่วไป ระดับอาวุโส			
เงินเดือนฐาน	เลื่อน 0.5 ขั้น	เลื่อน 1 ขั้น	เลื่อน 1.5 ขั้น
41,620	41,620(840*)	41,620(1,670*)	41,620(2,500*)
40,990	41,620	41,620(840*)	41,620(1,670*)
40,360	40,990	41,620	41,620(840*)
39,730	40,360	40,990	41,620
39,100	39,730	40,360	40,990
38,470	39,100	39,730	40,360
37,830	38,470	39,100	39,730
37,130	37,830	38,470	39,100
36,450	37,130	37,830	38,470
35,760	36,450	37,130	37,830
35,220	36,450	37,130	37,830
35,090	35,760	36,450	37,130
34,680	35,220	36,450	37,130
34,430	35,090	35,760	36,450
34,110	34,680	35,220	36,450
33,770	34,430	35,090	35,760
33,560	34,110	34,680	35,220
33,140	33,770	34,430	35,090
33,000	33,560	34,110	34,680
32,510	33,140	33,770	34,430
32,450	33,000	33,560	34,110
31,900	32,510	33,140	33,770
31,880	32,450	33,000	33,560
31,340	31,900	32,510	33,140
31,290	31,900	32,510	33,140
30,790	31,340	31,900	32,510

เงินเดือนฐาน	เดือน 0.5 ปี	เดือน 1 ปี	เดือน 1.5 ปี
30,690	31,290	31,900	32,510
30,220	30,790	31,340	31,900
30,100	30,690	31,290	31,900
29,680	30,220	30,790	31,340
29,510	30,100	30,690	31,290
29,110	29,680	30,220	30,790
28930	29510	30100	30690
28,560	29,110	29,680	30,220
28,350	28,930	29,510	30,100
28,030	28,560	29,110	29,680
27,800	28,350	28,930	29,510
27,480	28,030	28,560	29,110
27,230	27,800	28,350	28,930
26,980	27,480	28,030	28,560
26,660	27,230	27,800	28,350
26,460	26,980	27,480	28,030
26,100	26,660	27,230	27,800
25,970	26,460	26,980	27,480
25,530	26,100	26,660	27,230
25,470	25,970	26,460	26,980
24,970	25,530	26,100	26,660
24,960	25,530	26,100	26,660
24,490	24,970	25,530	26,100
24,400	24,960	25,530	26,100
24,010	24,490	24,970	25,530
23,830	24,400	24,960	25,530
23,550	24,010	24,490	24,970
23,270	23,830	24,400	24,960

เงินเดือนฐาน	เลื่อน 0.5 ขั้น	เลื่อน 1 ขั้น	เลื่อน 1.5 ขั้น
23,080	23,550	24,010	24,490
22,700	23,270	23,830	24,400
22,620	23,080	23,550	24,010
22,170	22,700	23,270	23,830
22,140	22,700	23,270	23,830
21,710	22,170	22,700	23,270
21,550	22,140	22,700	23,270
21,240	21,710	22,170	22,700
20,990	21,550	22,140	22,700
20,790	21,240	21,710	22,170
20,420	20,990	21,550	22,140
20,320	20,790	21,240	21,710
19,860	20,420	20,990	21,550
19,410	19,860	20,320	20,790
18,950	19,410	19,860	20,320
18,470	18,950	19,410	19,860
18,010	18,470	18,950	19,410
17,560	18,010	18,470	18,950
17,100	17,560	18,010	18,470
16,640	17,100	17,560	18,010
16,190	16,640	17,100	17,560

หมายเหตุ * เงินค่าตอบแทนพิเศษตามระเบียบกระทรวงการคลังว่าด้วยการ
เบิกจ่ายเงินค่าตอบแทนพิเศษของข้าราชการและลูกจ้างประจำผู้ได้รับเงินเดือน
หรือค่าจ้างถึงขั้นสูงของอันดับหรือตำแหน่ง พ.ศ. 2550 และที่แก้ไขเพิ่มเติม

ตารางการเลื่อนเงินเดือนชั่วคราวสำหรับข้าราชการกรุงเทพมหานครสามัญ ตำแหน่งประเภททั่วไป ระดับอาวุโส (เฉพาะสายงานที่ ก.ก.กำหนดให้ได้รับเงินเดือนขั้นสูง)			
เงินเดือนฐาน	เลื่อน 0.5 ขั้น	เลื่อน 1 ขั้น	เลื่อน 1.5 ขั้น
54,820	54,820(1,100)	54,820(2,200)	54,820(3,290)
53,950	54,820	54,820(1,100)	54,820(2,200)
53,080	53,950	54,820	54,820(1,100)
52,260	53,080	53,950	54,820
51,450	52,260	53,080	53,950
50,640	51,450	52,260	53,080
49,830	50,640	51,450	52,260
49,010	49,830	50,640	51,450
48,200	49,010	49,830	50,640
47,380	48,200	49,010	49,830
46,560	47,380	48,200	49,010
45,750	46,560	47,380	48,200
44,930	45,750	46,560	47,380
44,130	44,930	45,750	46,560
43,300	44,130	44,930	45,750
42,620	43,300	44,130	44,930
41,930	42,620	43,300	44,130
41,250	41,930	42,620	43,300
40,560	41,250	41,930	42,620
39,880	40,560	41,250	41,930
39,190	39,880	40,560	41,250
38,500	39,190	39,880	40,560
37,830	38,500	39,190	39,880
37,130	37,830	38,500	39,190
36,450	37,130	37,830	38,500

ตารางการเลื่อนเงินเดือนชั่วคราวสำหรับข้าราชการกรุงเทพมหานครสามัญ ตำแหน่งประเภททั่วไป ระดับอาวุโส (เฉพาะสายงานที่ ก.ก.กำหนดให้ได้รับเงินเดือนขั้นสูง)			
เงินเดือนฐาน	เลื่อน 0.5 ขั้น	เลื่อน 1 ขั้น	เลื่อน 1.5 ขั้น
35,760	36,450	37,130	37,830
35,220	36,450	37,130	37,830
35,090	35,760	36,450	37,130
34,680	35,220	36,450	37,130
34,430	35,090	35,760	36,450
34,110	34,680	35,220	36,450
33,770	34,430	35,090	35,760
33,560	34,110	34,680	35,220
33,140	33,770	34,430	35,090
33,000	33,560	34,110	34,680
32,510	33,140	33,770	34,430
32,450	33,000	33,560	34,110
31,900	32,510	33,140	33,770
31,880	32,450	33,000	33,560
31,340	31,900	32,510	33,140
31,290	31,900	32,510	33,140
30,790	31,340	31,900	32,510
30,690	31,290	31,900	32,510
30,220	30,790	31,340	31,900
30,100	30,690	31,290	31,900
29,680	30,220	30,790	31,340
29,510	30,100	30,690	31,290
29,110	29,680	30,220	30,790
28,930	29,510	30,100	30,690
28,560	29,110	29,680	30,220

ตารางการเลื่อนเงินเดือนชั่วคราวสำหรับข้าราชการกรุงเทพมหานครสามัญ ตำแหน่งประเภททั่วไป ระดับอาวุโส (เฉพาะสายงานที่ ก.ก.กำหนดให้ได้รับเงินเดือนขั้นสูง)			
เงินเดือนฐาน	เลื่อน 0.5 ขั้น	เลื่อน 1 ขั้น	เลื่อน 1.5 ขั้น
28,350	28,930	29,510	30,100
28,030	28,560	29,110	29,680
27,800	28,350	28,930	29,510
27,480	28,030	28,560	29,110
27,230	27,800	28,350	28,930
26,980	27,480	28,030	28,560
26,660	27,230	27,800	28,350
26,460	26,980	27,480	28,030
26,100	26,660	27,230	27,800
25,970	26,460	26,980	27,480
25,530	26,100	26,660	27,230
25,470	25,970	26,460	26,980
24,970	25,530	26,100	26,660
24,960	25,530	26,100	26,660
24,490	24,970	25,530	26,100
24,400	24,960	25,530	26,100
24,010	24,490	24,970	25,530
23,830	24,400	24,960	25,530
23,550	24,010	24,490	24,970
23,270	23,830	24,400	24,960
23,080	23,550	24,010	24,490
22,700	23,270	23,830	24,400
22,620	23,080	23,550	24,010
22,170	22,700	23,270	23,830
22,140	22,700	23,270	23,830

ตารางการเลื่อนเงินเดือนชั่วคราวสำหรับข้าราชการกรุงเทพมหานครสามัญ ตำแหน่งประเภททั่วไป ระดับอาวุโส (เฉพาะสายงานที่ ก.ก.กำหนดให้ได้รับเงินเดือนขั้นสูง)			
เงินเดือนฐาน	เลื่อน 0.5 ขั้น	เลื่อน 1 ขั้น	เลื่อน 1.5 ขั้น
21,710	22,170	22,700	23,270
21,550	22,140	22,700	23,270
21,240	21,710	22,170	22,700
20,990	21,550	22,140	22,700
20,790	21,240	21,710	22,170
20,420	20,990	21,550	22,140
20,320	20,790	21,240	21,710
19,860	20,420	20,990	21,550
19,410	19,860	20,320	20,790
18,950	19,410	19,860	20,320
18,470	18,950	19,410	19,860
18,010	18,470	18,950	19,410
17,560	18,010	18,470	18,950
17,100	17,560	18,010	18,470
16,640	17,100	17,560	18,010
16,190	16,640	17,100	17,560

หมายเหตุ * เงินค่าตอบแทนพิเศษตามระเบียบกระทรวงการคลังว่าด้วยการ
 เบิกจ่ายเงินค่าตอบแทนพิเศษของข้าราชการและลูกจ้างประจำผู้ได้รับเงินเดือน
 หรือค่าจ้างถึงขั้นสูงของอันดับหรือตำแหน่ง พ.ศ. 2550 และที่แก้ไขเพิ่มเติม

ตารางการเลื่อนเงินเดือนชั่วคราวสำหรับข้าราชการกรุงเทพมหานครสามัญ			
ตำแหน่งประเภททั่วไป ระดับทักษะพิเศษ			
เงินเดือนฐาน	เลื่อน 0.5 ขั้น	เลื่อน 1 ขั้น	เลื่อน 1.5 ขั้น
69,040	69,040(1,390)	69,040(2,770)	69,040(4,150)
68,000	69,040	69,040(1,390)	69,040(2,770)
66,950	68,000	69,040	69,040(1,390)
65,900	66,950	68,000	69,040
64,860	65,900	66,950	68,000
63,810	64,860	65,900	66,950
62,760	63,810	64,860	65,900
61,580	62,760	63,810	64,860
60,520	61,580	62,760	63,810
59,450	60,520	61,580	62,760
58,390	59,450	60,520	61,580
57,330	58,390	59,450	60,520
56,270	57,330	58,390	59,450
55,210	56,270	57,330	58,390
54,150	55,210	56,270	57,330
53,080	54,150	55,210	56,270
52,260	53,080	54,150	55,210
51,450	52,260	53,080	54,150
50,640	51,450	52,260	53,080

หมายเหตุ * เงินค่าตอบแทนพิเศษตามระเบียบกระทรวงการคลังว่าด้วยการ
เบิกจ่ายเงินค่าตอบแทนพิเศษของข้าราชการและลูกจ้างประจำผู้ได้รับเงินเดือน
หรือค่าจ้างถึงขั้นสูงของอันดับหรือตำแหน่ง พ.ศ. 2550 และที่แก้ไขเพิ่มเติม

ตารางการเลื่อนเงินเดือนชั่วคราวสำหรับข้าราชการกรุงเทพมหานครสามัญ ตำแหน่งประเภทวิชาการ ระดับปฏิบัติการ			
เงินเดือนฐาน	เลื่อน 0.5 ขั้น	เลื่อน 1 ขั้น	เลื่อน 1.5 ขั้น
26,900	26,900(540*)	26,900(1,080*)	26,900(1,620*)
26,470	26,900	26,900(540*)	26,900(1,080*)
26,030	26,470	26,900	26,900(540*)
25,590	26,030	26,470	26,900
25,160	25,590	26,030	26,470
24,720	25,160	25,590	26,030
24,280	24,720	25,160	25,590
23,810	24,280	24,720	25,160
23,340	23,810	24,280	24,720
22,980	23,340	23,810	24,280
22,600	22,980	23,340	23,810
22,230	22,600	22,980	23,340
21,880	22,230	22,600	22,980
21,500	21,880	22,230	22,600
21,140	21,500	21,880	22,230
20,770	21,140	21,500	21,880
20,400	20,770	21,140	21,500
20,040	20,400	20,770	21,140
19,660	20,040	20,400	20,770
19,300	19,660	20,040	20,400
19,100	19,660	20,040	20,400
18,950	19,300	19,660	20,040
18,790	19,100	19,660	20,040
18,590	18,950	19,300	19,660
18,480	18,790	19,100	19,660
18,230	18,590	18,950	19,300
18,190	18,480	18,790	19,100

เงินเดือนฐาน	เลื่อน 0.5 ขั้น	เลื่อน 1 ขั้น	เลื่อน 1.5 ขั้น
17,890	18,230	18,590	18,950
17,880	18,190	18,480	18,790
17,570	17,890	18,230	18,590
17,550	17,890	18,230	18,590
17,270	17,570	17,890	18,230
17,200	17,550	17,890	18,230
16,960	17,270	17,570	17,890
16,880	17,200	17,550	17,890
16,650	16,960	17,270	17,570
16,550	16,880	17,200	17,550
16,340	16,650	16,960	17,270
16,240	16,550	16,880	17,200
16,030	16,340	16,650	16,960
15,920	16,240	16,550	16,880
15,720	16,030	16,340	16,650
15,610	15,920	16,240	16,550
15,540	15,920	16,240	16,550
15,440	15,720	16,030	16,340
15,290	15,610	15,920	16,240
15,140	15,440	15,720	16,030
15,060	15,290	15,610	15,920
15,000	15,290	15,610	15,920
14,850	15,140	15,440	15,720
14,810	15,060	15,290	15,610
14,680	15,000	15,290	15,610
14,570	14,850	15,140	15,440
14,560	14,810	15,060	15,290
14,380	14,680	15,000	15,290
14,320	14,570	14,850	15,140

เงินเดือนฐาน	เดือน 0.5 ปี	เดือน 1 ปี	เดือน 1.5 ปี
14,310	14,570	14,850	15,140
14,070	14,380	14,680	15,000
14,060	14,320	14,570	14,850
14,030	14,310	14,570	14,850
13,820	14,070	14,380	14,680
13,770	14,070	14,380	14,680
13,760	14,030	14,310	14,570
13,570	13,820	14,070	14,380
13,500	13,770	14,070	14,380
13,470	13,770	14,070	14,380
13,310	13,570	13,820	14,070
13,230	13,500	13,770	14,070
13,160	13,470	13,770	14,070
13,070	13,310	13,570	13,820
12,970	13,230	13,500	13,770
12,840	13,160	13,470	13,770
12,810	13,070	13,310	13,570
12,730	12,970	13,230	13,500
12,560	12,840	13,160	13,470
12,530	12,840	13,160	13,470
12,470	12,730	12,970	13,230
12,330	12,560	12,840	13,160
12,240	12,530	12,840	13,160
12,220	12,470	12,730	12,970
12,090	12,330	12,560	12,840
11,960	12,240	12,530	12,840
11,920	12,240	12,530	12,840
11,860	12,090	12,330	12,560
11,700	11,960	12,240	12,530

เงินเดือนฐาน	เลื่อน 0.5 ขั้น	เลื่อน 1 ขั้น	เลื่อน 1.5 ขั้น
11,630	11,920	12,240	12,530
11,620	11,920	12,240	12,530
11,450	11,700	11,960	12,240
11,400	11,630	11,920	12,240
11,310	11,620	11,920	12,240
11,200	11,450	11,700	11,960
11,180	11,400	11,630	11,920
11,000	11,310	11,620	11,920
10,970	11,200	11,450	11,700
10,950	11,200	11,450	11,700
10,760	11,000	11,310	11,620
10,700	11,000	11,310	11,620
10,540	10,760	10,970	11,200
10,440	10,700	10,950	11,200
10,350	10,540	10,760	10,970
10,190	10,440	10,700	10,950
10,150	10,350	10,540	10,760
9,960	10,190	10,440	10,700
9,950	10,150	10,350	10,540
9,740	9,960	10,190	10,440
9,700	9,960	10,190	10,440
9,540	9,740	9,960	10,190
9,440	9,700	9,960	10,190
9,340	9,540	9,740	9,960
9,210	9,440	9,700	9,960
9,140	9,340	9,540	9,740
8,970	9,210	9,440	9,700
8,930	9,140	9,340	9,540
8,740	8,970	9,210	9,440

เงินเดือนฐาน	เลื่อน 0.5 ขั้น	เลื่อน 1 ขั้น	เลื่อน 1.5 ขั้น
8,540	8,740	8,930	9,140
8,340	8,540	8,740	8,930
8,130	8,340	8,540	8,740
7,940	8,130	8,340	8,540
7,730	7,940	8,130	8,340
7,530	7,730	7,940	8,130
7,320	7,530	7,730	7,940
7,140	7,320	7,530	7,730

หมายเหตุ * เงินค่าตอบแทนพิเศษตามระเบียบกระทรวงการคลังว่าด้วยการ
เบิกจ่ายเงินค่าตอบแทนพิเศษของข้าราชการและลูกจ้างประจำผู้ได้รับเงินเดือน
หรือค่าจ้างถึงขั้นสูงของอันดับหรือตำแหน่ง พ.ศ. 2550 และที่แก้ไขเพิ่มเติม

ตารางการเลื่อนเงินเดือนชั่วคราวสำหรับข้าราชการกรุงเทพมหานครสามัญ ตำแหน่งประเภทวิชาการ ระดับชำนาญการ			
เงินเดือนฐาน	เลื่อน 0.5 ขั้น	เลื่อน 1 ขั้น	เลื่อน 1.5 ขั้น
43,600	43,600(880*)	43,600(1,750*)	43,600(2,620*)
42,910	43,600	43,600(880*)	43,600(1,750*)
42,220	42,910	43,600	43,600(880*)
41,530	42,220	42,910	43,600
40,840	41,530	42,220	42,910
40,150	40,840	41,530	42,220
39,450	40,150	40,840	41,530
38,750	39,450	40,150	40,840
38,040	38,750	39,450	40,150
37,340	38,040	38,750	39,450
36,630	37,340	38,040	38,750
35,930	36,630	37,340	38,040
35,220	35,930	36,630	37,340
34,680	35,220	35,930	36,630
34,110	34,680	35,220	35,930
33,560	34,110	34,680	35,220
33,000	33,560	34,110	34,680
32,450	33,000	33,560	34,110
31,880	32,450	33,000	33,560
31,340	31,880	32,450	33,000
30,790	31,340	31,880	32,450
30,220	30,790	31,340	31,880
29,680	30,220	30,790	31,340
29,110	29,680	30,220	30,790
28,880	29,680	30,220	30,790
28,560	29,110	29,680	30,220

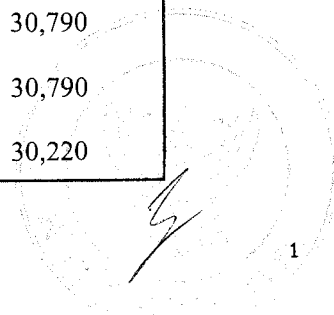

เงินเดือนฐาน	เดือน 0.5 ขั้น	เดือน 1 ขั้น	เดือน 1.5 ขั้น
28,430	28,880	29,680	30,220
28,030	28,560	29,110	29,680
27,960	28,430	28,880	29,680
27,490	28,030	28,560	29,110
27,480	28,030	28,560	29,110
27,030	27,490	28,030	28,560
26,980	27,480	28,030	28,560
26,580	27,030	27,490	28,030
26,460	26,980	27,480	28,030
26,120	26,580	27,030	27,490
25,970	26,460	26,980	27,480
25,660	26,120	26,580	27,030
25,470	25,970	26,460	26,980
25,190	25,660	26,120	26,580
24,970	25,470	25,970	26,460
24,730	25,190	25,660	26,120
24,490	24,970	25,470	25,970
24,270	24,730	25,190	25,660
24,010	24,490	24,970	25,470
23,820	24,270	24,730	25,190
23,550	24,010	24,490	24,970
23,370	23,820	24,270	24,730
23,080	23,550	24,010	24,490
22,920	23,370	23,820	24,270
22,620	23,080	23,550	24,010
22,490	22,920	23,370	23,820
22,170	22,620	23,080	23,550
22,040	22,490	22,920	23,370

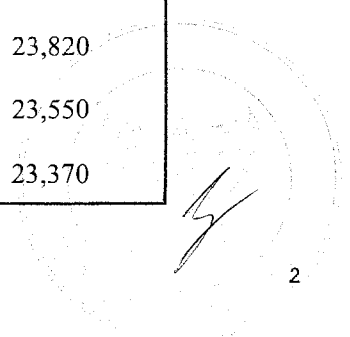

เงินเดือนฐาน	เลื่อน 0.5 ขั้น	เลื่อน 1 ขั้น	เลื่อน 1.5 ขั้น
21,710	22,170	22,620	23,080
21,620	22,040	22,490	22,920
21,240	21,710	22,170	22,620
21,190	21,620	22,040	22,490
20,790	21,240	21,710	22,170
20,780	21,190	21,620	22,040
20,360	20,790	21,240	21,710
20,320	20,790	21,240	21,710
19,970	20,360	20,790	21,240
19,860	20,320	20,790	21,240
19,580	19,970	20,360	20,790
19,410	19,860	20,320	20,790
19,200	19,580	19,970	20,360
18,950	19,410	19,860	20,320
18,810	19,200	19,580	19,970
18,470	18,950	19,410	19,860
18,440	18,810	19,200	19,580
18,060	18,470	18,950	19,410
18,010	18,470	18,950	19,410
17,690	18,060	18,470	18,950
17,560	18,010	18,470	18,950
17,310	17,690	18,060	18,470
17,100	17,560	18,010	18,470
16,920	17,310	17,690	18,060
16,640	17,100	17,560	18,010
16,570	16,920	17,310	17,690
16,190	16,640	17,100	17,560
15,800	16,190	16,570	16,920

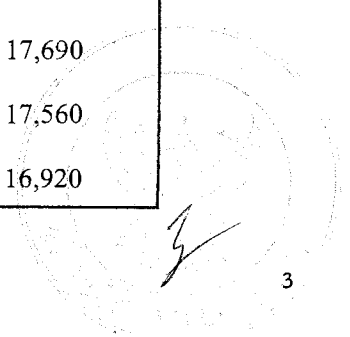

เงินเดือนฐาน	เลื่อน 0.5 ขั้น	เลื่อน 1 ขั้น	เลื่อน 1.5 ขั้น
15,430	15,800	16,190	16,570
15,050	15,430	15,800	16,190
14,660	15,050	15,430	15,800
14,300	14,660	15,050	15,430
13,910	14,300	14,660	15,050
13,530	13,910	14,300	14,660
13,160	13,530	13,910	14,300

หมายเหตุ * เงินค่าตอบแทนพิเศษตามระเบียบกระทรวงการคลังว่าด้วยการ
เบิกจ่ายเงินค่าตอบแทนพิเศษของข้าราชการและลูกจ้างประจำผู้ได้รับเงินเดือน
หรือค่าจ้างถึงขั้นสูงของอันดับหรือตำแหน่ง พ.ศ. 2550 และที่แก้ไขเพิ่มเติม

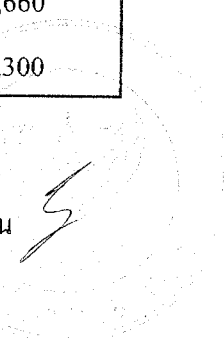

ตารางการเลื่อนเงินเดือนชั่วคราวสำหรับข้าราชการกรุงเทพมหานครสามัญ ตำแหน่งประเภทวิชาการ ระดับชำนาญการพิเศษ			
เงินเดือนฐาน	เลื่อน 0.5 ขั้น	เลื่อน 1 ขั้น	เลื่อน 1.5 ขั้น
58,390	58,390(1,170*)	58,390(2,340*)	58,390(3,510*)
57,480	58,390	58,390(1,170*)	58,390(2,340*)
56,540	57,480	58,390	58,390(1,170*)
55,610	56,540	57,480	58,390
54,680	55,610	56,540	57,480
53,750	54,680	55,610	56,540
52,820	53,750	54,680	55,610
51,830	52,820	53,750	54,680
50,830	51,830	52,820	53,750
49,830	50,830	51,830	52,820
49,010	49,830	50,830	51,830
48,200	49,010	49,830	50,830
47,380	48,200	49,010	49,830
46,560	47,380	48,200	49,010
45,750	46,560	47,380	48,200
44,930	45,750	46,560	47,380
44,130	44,930	45,750	46,560
43,300	44,130	44,930	45,750
42,620	43,300	44,130	44,930
41,930	42,620	43,300	44,130
41,250	41,930	42,620	43,300
40,560	41,250	41,930	42,620
39,880	40,560	41,250	41,930
39,190	39,880	40,560	41,250
38,500	39,190	39,880	40,560

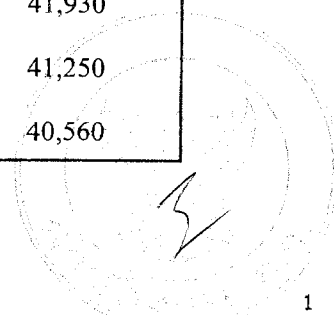

เงินเดือนฐาน	เลื่อน 0.5 ขั้น	เลื่อน 1 ขั้น	เลื่อน 1.5 ขั้น
37,830	38,500	39,190	39,880
37,130	37,830	38,500	39,190
36,450	37,130	37,830	38,500
35,760	36,450	37,130	37,830
35,090	35,760	36,450	37,130
34,430	35,090	35,760	36,450
33,770	34,430	35,090	35,760
33,140	33,770	34,430	35,090
32,510	33,140	33,770	34,430
31,900	32,510	33,140	33,770
31,290	31,900	32,510	33,140
30,690	31,290	31,900	32,510
30,100	30,690	31,290	31,900
29,510	30,100	30,690	31,290
28,930	29,510	30,100	30,690
28,350	28,930	29,510	30,100
27,800	28,350	28,930	29,510
27,230	27,800	28,350	28,930
26,660	27,230	27,800	28,350
26,100	26,660	27,230	27,800
25,530	26,100	26,660	27,230
24,960	25,530	26,100	26,660
24,400	24,960	25,530	26,100
23,830	24,400	24,960	25,530
23,270	23,830	24,400	24,960
22,700	23,270	23,830	24,400
22,140	22,700	23,270	23,830

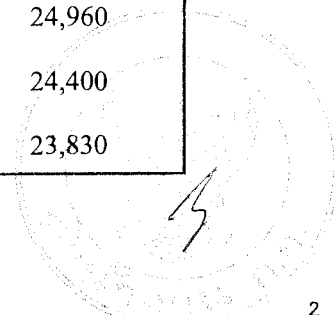

เงินเดือนฐาน	เลื่อน 0.5 ขั้น	เลื่อน 1 ขั้น	เลื่อน 1.5 ขั้น
21,550	22,140	22,700	23,270
20,990	21,550	22,140	22,700
20,420	20,990	21,550	22,140
19,860	20,420	20,990	21,550

หมายเหตุ * เงินค่าตอบแทนพิเศษตามระเบียบกระทรวงการคลังว่าด้วยการ
เบิกจ่ายเงินค่าตอบแทนพิเศษของข้าราชการและลูกจ้างประจำผู้ได้รับเงินเดือน
หรือค่าจ้างถึงขั้นสูงของอันดับหรือตำแหน่ง พ.ศ. 2550 และที่แก้ไขเพิ่มเติม

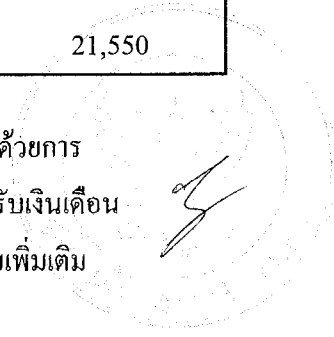

ตารางการเลื่อนเงินเดือนชั่วคราวสำหรับข้าราชการกรุงเทพมหานครสามัญ			
ตำแหน่งประเภทวิชาการ ระดับเชี่ยวชาญ			
เงินเดือนฐาน	เลื่อน 0.5 ขั้น	เลื่อน 1 ขั้น	เลื่อน 1.5 ขั้น
69,040	69,040(1,380*)	69,040(2,770*)	69,040(4,150*)
67,980	69,040	69,040(1,380*)	69,040(2,770*)
66,910	67,980	69,040	69,040(1,380*)
65,840	66,910	67,980	69,040
64,780	65,840	66,910	67,980
63,710	64,780	65,840	66,910
62,640	63,710	64,780	65,840
61,580	62,640	63,710	64,780
60,520	61,580	62,640	63,710
59,450	60,520	61,580	62,640
58,390	59,450	60,520	61,580
57,330	58,390	59,450	60,520
56,270	57,330	58,390	59,450
55,210	56,270	57,330	58,390
54,150	55,210	56,270	57,330
53,080	54,150	55,210	56,270
52,260	53,080	54,150	55,210
51,450	52,260	53,080	54,150
50,640	51,450	52,260	53,080
49,830	50,640	51,450	52,260
49,010	49,830	50,640	51,450
48,200	49,010	49,830	50,640
47,380	48,200	49,010	49,830
46,560	47,380	48,200	49,010
45,750	46,560	47,380	48,200
44,930	45,750	46,560	47,380
44,130	44,930	45,750	46,560
43,310	44,130	44,930	45,750

เงินเดือนฐาน	เดือน 0.5 ขั้น	เดือน 1 ขั้น	เดือน 1.5 ขั้น
42,490	43,310	44,130	44,930
41,670	42,490	43,310	44,130
40,890	41,670	42,490	43,310
40,100	40,890	41,670	42,490
39,360	40,100	40,890	41,670
38,620	39,360	40,100	40,890
37,880	38,620	39,360	40,100
37,120	37,880	38,620	39,360
36,410	37,120	37,880	38,620
35,690	36,410	37,120	37,880
34,980	35,690	36,410	37,120
34,270	34,980	35,690	36,410
33,550	34,270	34,980	35,690
32,850	33,550	34,270	34,980
32,110	32,850	33,550	34,270
31,400	32,110	32,850	33,550
30,700	31,400	32,110	32,850
29,980	30,700	31,400	32,110
29,280	29,980	30,700	31,400
28,560	29,280	29,980	30,700
27,850	28,560	29,280	29,980
27,160	27,850	28,560	29,280
26,460	27,160	27,850	28,560
25,770	26,460	27,160	27,850
25,080	25,770	26,460	27,160
24,400	25,080	25,770	26,460

หมายเหตุ * เงินค่าตอบแทนพิเศษตามระเบียบกระทรวงการคลังว่าด้วยการ
เบิกจ่ายเงินค่าตอบแทนพิเศษของข้าราชการและลูกจ้างประจำผู้ได้รับเงินเดือน
หรือค่าจ้างถึงขั้นสูงของอันดับหรือตำแหน่ง พ.ศ. 2550 และที่แก้ไขเพิ่มเติม

ตารางการเลื่อนเงินเดือนชั่วคราวสำหรับข้าราชการกรุงเทพมหานครสามัญ			
ตำแหน่งประเภทวิชาการ ระดับทรงคุณวุฒิ			
เงินเดือนฐาน	เลื่อน 0.5 ขั้น	เลื่อน 1 ขั้น	เลื่อน 1.5 ขั้น
74,320	74,320(1,490*)	74,320(2,980*)	74,320(4,460*)
73,190	74,320	74,320(1,490*)	74,320(2,980*)
72,060	73,190	74,320	74,320(1,490*)
70,930	72,060	73,190	74,320
69,810	70,930	72,060	73,190
68,690	69,810	70,930	72,060
67,560	68,690	69,810	70,930
66,440	67,560	68,690	69,810
65,310	66,440	67,560	68,690
64,200	65,310	66,440	67,560
63,070	64,200	65,310	66,440
62,760	64,200	65,310	66,440
61,950	63,070	64,200	65,310
61,800	62,760	64,200	65,310
60,840	61,950	63,070	64,200
60,830	61,800	62,760	64,200
59,870	60,840	61,950	63,070
59,710	60,840	61,950	63,070
58,890	59,870	60,840	61,950
58,590	59,710	60,840	61,950
57,930	58,890	59,870	60,840
57,480	58,890	59,710	60,840
56,960	57,930	58,890	59,870
56,380	57,480	58,590	59,710
56,000	56,960	57,930	58,890
55,270	56,380	57,480	58,590

เงินเดือนฐาน	เลื่อน 0.5 ขั้น	เลื่อน 1 ขั้น	เลื่อน 1.5 ขั้น
55,010	56,000	56,960	57,930
54,170	55,270	56,380	57,480
54,050	55,010	56,000	56,960
53,090	54,170	55,270	56,380
53,060	54,170	55,270	56,380
52,120	53,090	54,170	55,270
51,960	53,060	54,170	55,270
51,140	52,120	53,090	54,170
50,870	51,960	53,060	54,170
50,170	51,140	52,120	53,090
49,760	50,870	51,960	53,060
49,220	50,170	51,140	52,120
48,670	49,760	50,870	51,960
48,290	49,220	50,170	51,140
47,580	48,670	49,760	50,870
47,390	48,290	49,220	50,170
46,500	47,580	48,670	49,760
46,470	47,390	48,290	49,220
45,550	46,500	47,580	48,670
45,410	46,500	47,580	48,670
44,680	45,550	46,500	47,580
44,340	45,410	46,500	47,580
43,810	44,680	45,550	46,500
43,250	44,340	45,410	46,500
42,950	43,810	44,680	45,550
42,190	43,250	44,340	45,410
42,070	42,950	43,810	44,680
41,190	42,190	43,250	44,340

เงินเดือนฐาน	เลื่อน 0.5 ขั้น	เลื่อน 1 ขั้น	เลื่อน 1.5 ขั้น
41,140	42,190	43,250	44,340
40,310	41,190	42,190	43,250
40,090	41,190	42,190	43,250
39,440	40,310	41,190	42,190
39,090	40,090	41,140	42,190
38,570	39,440	40,310	41,190
38,060	39,090	40,090	41,140
37,700	38,570	39,440	40,310
37,060	38,060	39,090	40,090
36,820	37,700	38,570	39,440
36,070	37,060	38,060	39,090
35,950	36,820	37,700	38,570
35,090	36,070	37,060	38,060
34,220	35,090	35,950	36,820
33,360	34,220	35,090	35,950
32,510	33,360	34,220	35,090
31,650	32,510	33,360	34,220
30,820	31,650	32,510	33,360
29,980	30,820	31,650	32,510

หมายเหตุ * เงินค่าตอบแทนพิเศษตามระเบียบกระทรวงการคลังว่าด้วยการ
เบิกจ่ายเงินค่าตอบแทนพิเศษของข้าราชการและลูกจ้างประจำผู้ได้รับเงินเดือน
หรือค่าจ้างถึงขั้นสูงของอันดับหรือตำแหน่ง พ.ศ. 2550 และที่แก้ไขเพิ่มเติม

ตารางการเลื่อนเงินเดือนชั่วคราวสำหรับข้าราชการกรุงเทพมหานครสามัญ ตำแหน่งประเภทวิชาการ ระดับทรงคุณวุฒิ (เฉพาะสายงานที่ ก.ก.กำหนดให้ได้รับเงินเดือนขั้นสูง)			
เงินเดือนฐาน	เลื่อน 0.5 ขั้น	เลื่อน 1 ขั้น	เลื่อน 1.5 ขั้น
76,800	76,800(1,540*)	76,800(3,080*)	76,800(4,610*)
75,560	76,800	76,800(1,540*)	76,800(3,080*)
74,320	75,560	76,800	76,800(1,540*)
73,190	74,320	75,560	76,800
73,060	73,190	74,320	75,560
70,930	73,060	73,190	74,320
69,810	70,930	73,060	73,190
68,690	69,810	70,930	73,060
67,560	68,690	69,810	70,930
66,440	67,560	68,690	69,810
65,310	66,440	67,560	68,690
64,200	65,310	66,440	67,560
63,070	64,200	65,310	66,440
62,760	64,200	65,310	66,440
61,950	63,070	64,200	65,310
61,800	62,760	64,200	65,310
60,840	61,950	63,070	64,200
60,830	61,800	62,760	64,200
59,870	60,840	61,950	63,070
59,710	60,840	61,950	63,070
58,890	59,870	60,840	61,950
58,590	59,710	60,840	61,950
57,930	58,890	59,870	60,840
57,480	58,590	59,710	60,840
56,960	57,930	58,890	59,870

เงินเดือนฐาน	เลื่อน 0.5 ขั้น	เลื่อน 1 ขั้น	เลื่อน 1.5 ขั้น
56,380	57,480	58,590	59,710
56,000	56,960	57,930	58,890
55,270	56,380	57,480	58,590
55,010	56,000	56,960	57,930
54,170	55,270	56,380	57,480
54,050	55,010	56,000	56,960
53,090	54,170	55,270	56,380
53,060	54,170	55,270	56,380
52,120	53,090	54,170	55,270
51,960	53,060	54,170	55,270
51,140	52,120	53,090	54,170
50,870	51,960	53,060	54,170
50,170	51,140	52,120	53,090
49,760	50,870	51,960	53,060
49,220	50,170	51,140	52,120
48,670	49,760	50,870	51,960
48,290	49,220	50,170	51,140
47,580	48,670	49,760	50,870
47,390	48,290	49,220	50,170
46,500	47,580	48,670	49,760
46,470	47,390	48,290	49,220
45,550	46,500	47,580	48,670
45,410	46,500	47,580	48,670
44,680	45,550	46,500	47,580
44,340	45,410	46,500	47,580
43,810	44,680	45,550	46,500
43,250	44,340	45,410	46,500

เงินเดือนฐาน	เลื่อน 0.5 ขั้น	เลื่อน 1 ขั้น	เลื่อน 1.5 ขั้น
42,950	43,810	44,680	45,550
42,190	43,250	44,340	45,410
42,070	42,950	43,810	44,680
41,190	42,190	43,250	44,340
41,140	42,190	43,250	44,340
40,310	41,190	42,190	43,250
40,090	41,140	42,190	43,250
39,440	40,310	41,190	42,190
39,090	40,090	41,140	42,190
38,570	39,440	40,310	41,190
38,060	39,090	40,090	41,140
37,700	38,570	39,440	40,310
37,060	38,060	39,090	40,090
36,820	37,700	38,570	39,440
36,070	37,060	38,060	39,090
35,950	36,820	37,700	38,570
35,090	36,070	37,060	38,060
34,220	35,090	35,950	36,820
33,360	34,220	35,090	35,950
32,510	33,360	34,220	35,090
31,650	32,510	33,360	34,220
30,820	31,650	32,510	33,360
29,980	30,820	31,650	32,510

หมายเหตุ * เงินค่าตอบแทนพิเศษตามระเบียบกระทรวงการคลังว่าด้วยการ
เบิกจ่ายเงินค่าตอบแทนพิเศษของข้าราชการและลูกจ้างประจำผู้ได้รับเงินเดือน
หรือค่าจ้างถึงขั้นสูงของอันดับหรือตำแหน่ง พ.ศ. 2550 และที่แก้ไขเพิ่มเติม

ตารางการเลื่อนเงินเดือนชั่วคราวสำหรับข้าราชการกรุงเทพมหานครสามัญ ตำแหน่งประเภทอำนาจการ ระดับต้น			
เงินเดือนฐาน	เลื่อน 0.5 ขั้น	เลื่อน 1 ขั้น	เลื่อน 1.5 ขั้น
59,500	59,500(1,190*)	59,500(2,380*)	59,500(3,570*)
58,560	59,500	59,500(1,190*)	59,500(2,380*)
57,610	58,560	59,500	59,500(1,190*)
56,660	57,610	58,560	59,500
55,720	56,660	57,610	58,560
54,770	55,720	56,660	57,610
53,820	54,770	55,720	56,660
52,820	53,820	54,770	55,720
51,830	52,820	53,820	54,770
50,830	51,830	52,820	53,820
49,830	50,830	51,830	52,820
49,010	49,830	50,830	51,830
48,200	49,010	49,830	50,830
47,380	48,200	49,010	49,830
46,560	47,380	48,200	49,010
45,750	46,560	47,380	48,200
44,930	45,750	46,560	47,380
44,130	44,930	45,750	46,560
43,300	44,130	44,930	45,750
42,620	43,300	44,130	44,930
41,930	42,620	43,300	44,130
41,250	41,930	42,620	43,300
40,560	41,250	41,930	42,620
39,880	40,560	41,250	41,930
39,190	39,880	40,560	41,250

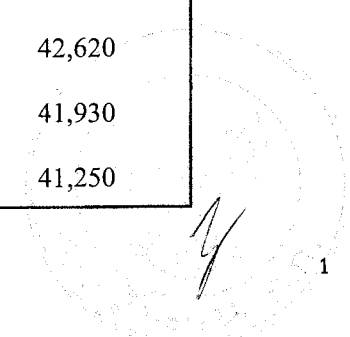

เงินเดือนฐาน	เดือน 0.5 ชั้น	เดือน 1 ชั้น	เดือน 1.5 ชั้น
38,500	39,190	39,880	40,560
37,830	38,500	39,190	39,880
37,130	37,830	38,500	39,190
36,450	37,130	37,830	38,500
35,760	36,450	37,130	37,830
35,090	35,760	36,450	37,130
34,430	35,090	35,760	36,450
33,770	34,430	35,090	35,760
33,140	33,770	34,430	35,090
32,510	33,140	33,770	34,430
31,900	32,510	33,140	33,770
31,290	31,900	32,510	33,140
30,690	31,290	31,900	32,510
30,100	30,690	31,290	31,900
29,510	30,100	30,690	31,290
28,930	29,510	30,100	30,690
28,350	28,930	29,510	30,100
27,800	28,350	28,930	29,510
27,230	27,800	28,350	28,930
26,660	27,230	27,800	28,350
26,100	26,660	27,230	27,800
25,530	26,100	26,660	27,230
24,960	25,530	26,100	26,660
24,400	24,960	25,530	26,100
23,830	24,400	24,960	25,530
23,270	23,830	24,400	24,960
22,700	23,270	23,830	24,400

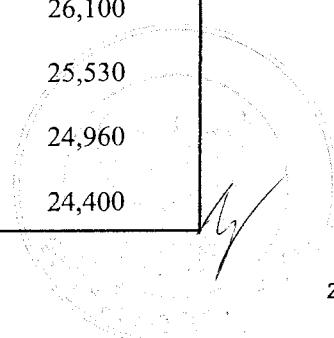

เงินเดือนฐาน	เลื่อน 0.5 ขั้น	เลื่อน 1 ขั้น	เลื่อน 1.5 ขั้น
22,140	22,700	23,270	23,830
21,550	22,140	22,700	23,270
20,990	21,550	22,140	22,700
20,420	20,990	21,550	22,140
19,860	20,420	20,990	21,550

หมายเหตุ * เงินค่าตอบแทนพิเศษตามระเบียบกระทรวงการคลังว่าด้วยการ
 เบิกจ่ายเงินค่าตอบแทนพิเศษของข้าราชการและลูกจ้างประจำผู้ได้รับเงินเดือน
 หรือค่าจ้างถึงขั้นสูงของอันดับหรือตำแหน่ง พ.ศ. 2550 และที่แก้ไขเพิ่มเติม

ตารางการเลื่อนเงินเดือนชั่วคราวสำหรับข้าราชการกรุงเทพมหานครสามัญ			
ตำแหน่งประเภทอำนาจการ ระดับสูง			
เงินเดือนฐาน	เลื่อน 0.5 ขั้น	เลื่อน 1 ขั้น	เลื่อน 1.5 ขั้น
70,360	70,360(1,410)	70,360(2,820)	70,360(4,230)
69,250	70,360	70,360(1,410)	70,360(2,820)
68,140	69,250	70,360	70,360(1,410)
67,030	68,140	69,250	70,360
65,920	67,030	68,140	69,250
64,810	65,920	67,030	68,140
63,700	64,810	65,920	67,030
62,640	63,700	64,810	65,920
61,580	62,640	63,700	64,810
60,520	61,580	62,640	63,700
59,450	60,520	61,580	62,640
58,390	59,450	60,520	61,580
57,330	58,390	59,450	60,520
56,270	57,330	58,390	59,450
55,210	56,270	57,330	58,390
54,150	55,210	56,270	57,330
53,080	54,150	55,210	56,270
52,260	53,080	54,150	55,210
51,450	52,260	53,080	54,150
50,640	51,450	52,260	53,080
49,830	50,640	51,450	52,260
49,010	49,830	50,640	51,450
48,200	49,010	49,830	50,640
47,380	48,200	49,010	49,830
46,560	47,380	48,200	49,010
45,750	46,560	47,380	48,200
44,930	45,750	46,560	47,380
44,130	44,930	45,750	46,560

เงินเดือนฐาน	เลื่อน 0.5 ขั้น	เลื่อน 1 ขั้น	เลื่อน 1.5 ขั้น
43,310	44,130	44,930	45,750
42,490	43,310	44,130	44,930
41,670	42,490	43,310	44,130
40,890	41,670	42,490	43,310
40,100	40,890	41,670	42,490
39,360	40,100	40,890	41,670
38,620	39,360	40,100	40,890
37,880	38,620	39,360	40,100
37,120	37,880	38,620	39,360
36,410	37,120	37,880	38,620
35,690	36,410	37,120	37,880
34,980	35,690	36,410	37,120
34,270	34,980	35,690	36,410
33,550	34,270	34,980	35,690
32,850	33,550	34,270	34,980
32,110	32,850	33,550	34,270
31,400	32,110	32,850	33,550
30,700	31,400	32,110	32,850
29,980	30,700	31,400	32,110
29,280	29,980	30,700	31,400
28,560	29,280	29,980	30,700
27,850	28,560	29,280	29,980
27,160	27,850	28,560	29,280
26,460	27,160	27,850	28,560
25,770	26,460	27,160	27,850
25,080	25,770	26,460	27,160
24,400	25,080	25,770	26,460

หมายเหตุ * เงินค่าตอบแทนพิเศษตามระเบียบกระทรวงการคลังว่าด้วยการ
เบิกจ่ายเงินค่าตอบแทนพิเศษของข้าราชการและลูกจ้างประจำผู้ได้รับเงินเดือน
หรือค่าจ้างถึงขั้นสูงของอันดับหรือตำแหน่ง พ.ศ. 2550 และที่แก้ไขเพิ่มเติม

ตารางการเลื่อนเงินเดือนชั่วคราวสำหรับข้าราชการกรุงเทพมหานครสามัญ			
ตำแหน่งประเภทบริหาร ระดับต้น			
เงินเดือนฐาน	เลื่อน 0.5 ขั้น	เลื่อน 1 ขั้น	เลื่อน 1.5 ขั้น
74,320	74,320(1,490*)	74,320(2,980*)	74,320(4,460*)
73,030	74,320	74,320(1,490*)	74,320(2,980*)
71,730	73,030	74,320	74,320(1,490*)
70,430	71,730	73,030	74,320
69,130	70,430	71,730	73,030
67,830	69,130	70,430	71,730
66,530	67,830	69,130	70,430
65,280	66,530	67,830	69,130
64,020	65,280	66,530	67,830
62,760	64,020	65,280	66,530
61,800	62,760	64,020	65,280
60,830	61,800	62,760	64,020
59,870	60,830	61,800	62,760
58,890	59,870	60,830	61,800
57,930	58,890	59,870	60,830
56,960	57,930	58,890	59,870
56,000	56,960	57,930	58,890
55,010	56,000	56,960	57,930
54,050	55,010	56,000	56,960
53,080	54,050	55,010	56,000
52,260	53,080	54,050	55,010
51,450	52,260	53,080	54,050
50,640	51,450	52,260	53,080
49,830	50,640	51,450	52,260
49,010	49,830	50,640	51,450

เงินเดือนฐาน	เลื่อน 0.5 ขั้น	เลื่อน 1 ขั้น	เลื่อน 1.5 ขั้น
48,200	49,010	49,830	50,640
47,380	48,200	49,010	49,830
46,560	47,380	48,200	49,010
45,750	46,560	47,380	48,200
44,930	45,750	46,560	47,380
44,130	44,930	45,750	46,560
43,310	44,130	44,930	45,750
42,490	43,310	44,130	44,930
41,670	42,490	43,310	44,130
40,890	41,670	42,490	43,310
40,100	40,890	41,670	42,490
39,360	40,100	40,890	41,670
38,620	39,360	40,100	40,890
37,880	38,620	39,360	40,100
37,120	37,880	38,620	39,360
36,410	37,120	37,880	38,620
35,690	36,410	37,120	37,880
34,980	35,690	36,410	37,120
34,270	34,980	35,690	36,410
33,550	34,270	34,980	35,690
32,850	33,550	34,270	34,980
32,110	32,850	33,550	34,270
31,400	32,110	32,850	33,550
30,700	31,400	32,110	32,850
29,980	30,700	31,400	32,110
29,280	29,980	30,700	31,400
28,560	29,280	29,980	30,700

เงินเดือนฐาน	เลื่อน 0.5 ขั้น	เลื่อน 1 ขั้น	เลื่อน 1.5 ขั้น
27,850	28,560	29,280	29,980
27,160	27,850	28,560	29,280
26,460	27,160	27,850	28,560
25,770	26,460	27,160	27,850
25,080	25,770	26,460	27,160
24,400	25,080	25,770	26,460

หมายเหตุ * เงินค่าตอบแทนพิเศษตามระเบียบกระทรวงการคลังว่าด้วยการ
เบิกจ่ายเงินค่าตอบแทนพิเศษของข้าราชการและลูกจ้างประจำผู้ได้รับเงินเดือน
หรือค่าจ้างถึงขั้นสูงของอันดับหรือตำแหน่ง พ.ศ. 2550 และที่แก้ไขเพิ่มเติม

ตารางการเลื่อนเงินเดือนชั่วคราวสำหรับข้าราชการกรุงเทพมหานครสามัญ			
ตำแหน่งประเภทบริหาร ระดับสูง			
เงินเดือนฐาน	เลื่อน 0.5 ขั้น	เลื่อน 1 ขั้น	เลื่อน 1.5 ขั้น
76,800	76,800(1,540*)	76,800(3,080*)	76,800(4,610*)
75,560	76,800	76,800(1,540*)	76,800(3,080*)
74,320	75,560	76,800	76,800(1,540*)
73,190	74,320	75,560	76,800
72,060	73,190	74,320	75,560
70,930	72,060	73,190	74,320
69,810	70,930	72,060	73,190
68,690	69,810	70,930	72,060
67,560	68,690	69,810	70,930
66,440	67,560	68,690	69,810
65,310	66,440	67,560	68,690
64,200	65,310	66,440	67,560
63,070	64,200	65,310	66,440
62,760	64,200	65,310	66,440
61,950	63,070	64,200	65,310
61,800	62,760	64,200	65,310
60,840	61,950	63,070	64,200
60,830	61,800	62,760	64,200
59,870	60,840	61,950	63,070
59,710	60,840	61,950	63,070
58,890	59,870	60,840	61,950
58,590	59,710	60,840	61,950
57,930	58,890	59,870	60,840
57,480	58,590	59,710	60,840
56,960	57,930	58,890	59,870

เงินเดือนฐาน	เลื่อน 0.5 ขั้น	เลื่อน 1 ขั้น	เลื่อน 1.5 ขั้น
56,380	57,480	58,590	59,710
56,000	56,960	57,930	58,890
55,270	56,380	57,480	58,590
55,010	56,000	56,960	57,930
54,170	55,270	56,380	57,480
54,050	55,010	56,000	56,960
53,090	54,170	55,270	56,380
53,060	54,170	55,270	56,380
52,120	53,090	54,170	55,270
51,960	53,060	54,170	55,270
51,140	52,120	53,090	54,170
50,870	51,960	53,060	54,170
50,170	51,140	52,120	53,090
49,760	50,870	51,960	53,060
49,220	50,170	51,140	52,120
48,670	49,760	50,870	51,960
48,290	49,220	50,170	51,140
47,580	48,670	49,760	50,870
47,390	48,290	49,220	50,170
46,500	47,580	48,670	49,760
46,470	47,390	48,290	49,220
45,550	46,500	47,580	48,670
45,410	46,500	47,580	48,670
44,680	45,550	46,500	47,580
44,340	45,410	46,500	47,580
43,810	44,680	45,550	46,500
43,250	44,340	45,410	46,500

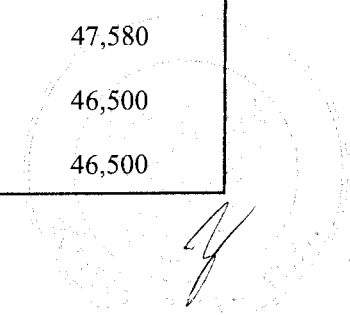

เงินเดือนฐาน	เลื่อน 0.5 ขั้น	เลื่อน 1 ขั้น	เลื่อน 1.5 ขั้น
42,950	43,810	44,680	45,550
42,190	43,250	44,340	45,410
42,070	42,950	43,810	44,680
41,190	42,190	43,250	44,340
41,140	42,190	43,250	44,340
40,310	41,190	42,190	43,250
40,090	41,140	42,190	43,250
39,440	40,310	41,190	42,190
39,090	40,090	41,140	42,190
38,570	39,440	40,310	41,190
38,060	39,090	40,090	41,140
37,700	38,570	39,440	40,310
37,060	38,060	39,090	40,090
36,820	37,700	38,570	39,440
36,070	37,060	38,060	39,090
35,950	36,820	37,700	38,570
35,090	36,070	37,060	38,060
34,220	35,090	35,950	36,820
33,360	34,220	35,090	35,950
32,510	33,360	34,220	35,090
31,650	32,510	33,360	34,220
30,820	31,650	32,510	33,360
29,980	30,820	31,650	32,510

หมายเหตุ * เงินค่าตอบแทนพิเศษตามระเบียบกระทรวงการคลังว่าด้วยการ
เบิกจ่ายเงินค่าตอบแทนพิเศษของข้าราชการและลูกจ้างประจำผู้ได้รับเงินเดือน
หรือค่าจ้างถึงขั้นสูงของอันดับหรือตำแหน่ง พ.ศ. 2550 และที่แก้ไขเพิ่มเติม

หลักเกณฑ์วิธีการปรับอัตราเงินเดือนเข้าสู่บัญชีเงินเดือนขั้นต่ำขั้นสูง
ของข้าราชการกรุงเทพมหานครสามัญ ในวันที่ ๑ ธันวาคม ๒๕๕๗

เนื่องจากได้มีการประกาศใช้พระราชบัญญัติระเบียบข้าราชการพลเรือน (ฉบับที่ ๒) พ.ศ.๒๕๕๘ ตามมาตรา ๔ แห่งพระราชบัญญัติดังกล่าว ให้ยกเลิกบัญชีเงินเดือนขั้นต่ำขั้นสูงของข้าราชการพลเรือนสามัญเดิมและให้ใช้บัญชีเงินเดือนขั้นต่ำขั้นสูงของข้าราชการพลเรือนสามัญใหม่ทำพระราชบัญญัตินี้ มาตรา ๕ ให้ปรับเงินเดือนข้าราชการพลเรือนสามัญที่ได้รับอยู่เดิมเข้าสู่อัตราในบัญชีเงินเดือนขั้นต่ำขั้นสูงของข้าราชการพลเรือนสามัญ และตามหนังสือสำนักงาน ก.พ. ด่วนที่สุด ที่ นร ๑๐๑๒.๒/ว ๖ ลงวันที่ ๒๕ พฤษภาคม ๒๕๕๘ เรื่อง การปรับเงินเดือนเข้าสู่บัญชีเงินเดือนขั้นต่ำขั้นสูงของข้าราชการพลเรือนสามัญ ซึ่งเป็นแนวทางการยกระดับรายได้ของข้าราชการและเจ้าหน้าที่ของรัฐตามมติคณะรัฐมนตรี เมื่อวันที่ ๙ ธันวาคม ๒๕๕๗

อาศัยอำนาจตามมาตรา ๔๔ และมาตรา ๘๕ แห่งพระราชบัญญัติระเบียบข้าราชการกรุงเทพมหานครและบุคลากรกรุงเทพมหานคร พ.ศ. ๒๕๕๔ จึงกำหนดหลักเกณฑ์วิธีการปรับอัตราเงินเดือนเข้าสู่บัญชีเงินเดือนขั้นต่ำขั้นสูงของข้าราชการกรุงเทพมหานครสามัญ ดังนี้

๑. ในกรณีที่ผู้มีอำนาจสั่งบรรจุและแต่งตั้งมีคำสั่งที่มีผลต่อการรับเงินเดือนของข้าราชการกรุงเทพมหานครสามัญผู้ใด (ถ้ามี) เช่น คำสั่งเลื่อนระดับตำแหน่ง ให้ผู้นั้นได้รับเงินเดือนตามหลักเกณฑ์และวิธีการที่กำหนดในเรื่องนั้นๆ

๒. ให้ผู้มีอำนาจสั่งบรรจุและแต่งตั้งมีคำสั่งปรับเงินเดือนข้าราชการกรุงเทพมหานครสามัญเข้าสู่อัตราในบัญชีเงินเดือนขั้นต่ำขั้นสูงของข้าราชการกรุงเทพมหานครสามัญ ตามประเภทและระดับตำแหน่งที่ได้รับแต่งตั้ง ตั้งแต่วันที่ ๑ ธันวาคม ๒๕๕๗ ดังนี้

๒.๑ ข้าราชการกรุงเทพมหานครสามัญผู้ดำรงตำแหน่งประเภทบริหารและประเภทอำนวยการทุกระดับ ผู้ดำรงตำแหน่งประเภทวิชาการระดับชำนาญการพิเศษ ระดับเชี่ยวชาญและระดับทรงคุณวุฒิ ผู้ดำรงตำแหน่งประเภททั่วไประดับอาวุโสและระดับทักษะพิเศษ ให้ได้รับเงินเดือนในอัตราที่ได้รับอยู่เดิม

ทั้งนี้หากผู้ใดได้รับค่าตอบแทนพิเศษตามอัตราของผลการประเมินในรอบการประเมินระหว่างวันที่ ๑ เมษายน ถึงวันที่ ๓๐ กันยายน ๒๕๕๗ ตามระเบียบกระทรวงการคลังว่าด้วยการเบิกจ่ายค่าตอบแทนพิเศษของข้าราชการและลูกจ้างประจำผู้ได้รับเงินเดือนหรือค่าจ้างถึงขั้นสูงหรือใกล้ถึงขั้นสูงของอันดับหรือตำแหน่ง พ.ศ. ๒๕๕๐ และที่แก้ไขเพิ่มเติม ให้ปรับเงินเดือนผู้นั้นเพิ่มขึ้นในวันที่ ๑ ธันวาคม ๒๕๕๗ ตามอัตราของผลการประเมินเฉพาะในส่วนที่ยังไม่ได้นำไปเลื่อนเป็นเงินเดือนและปรับเข้าสู่อัตราตามเงินเดือนฐานใกล้เคียงที่ไม่ต่ำกว่าตามตารางการเลื่อนเงินเดือนชั่วคราวสำหรับข้าราชการกรุงเทพมหานครสามัญในคราวเดียวกัน

๒.๒ ข้าราชการกรุงเทพมหานครสามัญผู้ดำรงตำแหน่งประเภทวิชาการระดับปฏิบัติการและระดับชำนาญการ และผู้ดำรงตำแหน่งประเภททั่วไประดับปฏิบัติงานและระดับชำนาญการ ให้ได้รับการปรับเงินเดือนในอัตราที่สูงกว่าอัตราที่ได้รับอยู่อีกหนึ่งขั้นของเงินเดือนที่ได้รับอยู่

.....
/ ทั้งนี้ ...

ทั้งนี้หากข้าราชการผู้ใดได้รับค่าตอบแทนพิเศษตามอัตราของผลการประเมิน
ในรอบการประเมินระหว่างวันที่ ๑ เมษายน ถึงวันที่ ๓๐ กันยายน ๒๕๕๗ ตามระเบียบกระทรวงการคลัง
ว่าด้วยการเบิกจ่ายค่าตอบแทนพิเศษของข้าราชการและลูกจ้างประจำผู้ได้รับเงินเดือนหรือค่าจ้างถึง
ขั้นสูงหรือใกล้ถึงขั้นสูงของอันดับหรือตำแหน่ง พ.ศ. ๒๕๕๐ และที่แก้ไขเพิ่มเติม ให้ปรับเงินเดือนผู้นั้น
เพิ่มขึ้นตามอัตราของผลการประเมินดังกล่าวเฉพาะในส่วนที่ยังไม่ได้นำไปเลื่อนเป็นเงินเดือน และ
ปรับเข้าสู่อัตราตามเงินเดือนฐานใกล้เคียงที่ไม่ต่ำกว่าตามตารางการเลื่อนเงินเดือนชั่วคราวสำหรับ
ข้าราชการกรุงเทพมหานครสามัญในคราวเดียวกันก่อน แล้วจึงปรับเงินเดือนในอัตราที่สูงกว่าอัตรา
ดังกล่าวอีกหนึ่งขั้น ตั้งแต่วันที่ ๑ ธันวาคม ๒๕๕๗ เป็นต้นไป

๓. สำหรับผู้ดำรงตำแหน่งประเภททั่วไประดับอาวุโสและผู้ดำรงตำแหน่งประเภทวิชาการ
ระดับทรงคุณวุฒิ ที่ ก.ก. กำหนดเงินเดือนสูงสุดของผู้ดำรงตำแหน่งดังกล่าว โดยให้มีผลใช้บังคับตั้งแต่วันที่
๑ ธันวาคม ๒๕๕๗ เป็นต้นไป ดังนี้

๓.๑ ผู้ดำรงตำแหน่งประเภททั่วไประดับอาวุโส ให้ได้รับเงินเดือนไม่เกิน
๔๑,๖๒๐ บาท เว้นแต่ผู้นั้นดำรงตำแหน่งในสายงานที่ ก.ก. กำหนดให้ได้รับเงินเดือนขั้นสูง กรณีที่ผู้ใด
ได้รับเงินเดือนสูงกว่าอัตรา ๔๑,๖๒๐ บาท ให้ได้รับเงินเดือนตามที่ได้รับอยู่

๓.๒ ผู้ดำรงตำแหน่งประเภทวิชาการระดับทรงคุณวุฒิ ให้ได้รับเงินเดือนไม่เกิน
๗๔,๓๒๐ บาท เว้นแต่ผู้นั้นดำรงตำแหน่งในสายงานที่ ก.ก. กำหนดให้ได้รับเงินเดือนขั้นสูง กรณีที่ผู้ใด
ได้รับเงินเดือนสูงกว่าอัตรา ๗๔,๓๒๐ บาท ให้ได้รับเงินเดือนตามที่ได้รับอยู่

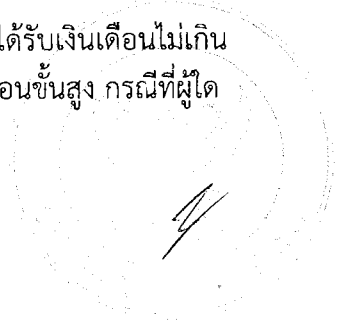

กลยุทธ์ที่ ๑.๒ พัฒนาระบบการจ้างงานให้เหมาะสมกับสภาพแวดล้อมที่หลากหลาย

ตามที่ฝ่ายเลขานุการได้นำเสนอผลการวิเคราะห์ข้อมูลเรื่องรูปแบบการจ้างงานของ กรุงเทพมหานครในปัจจุบัน และนำเสนอแนวทางการจ้างงานรูปแบบใหม่ต่อ อ.ก.ก. วิสามัญเกี่ยวกับ ยุทธศาสตร์การบริหารทรัพยากรบุคคลของกรุงเทพมหานคร ในการประชุมครั้งที่ ๒/๒๕๕๘ เมื่อวันที่ ๑๘ กุมภาพันธ์ ๒๕๕๘ ซึ่ง อ.ก.ก. วิสามัญเกี่ยวกับยุทธศาสตร์ฯ มีข้อเสนอแนะให้ระบุข้อดี-ข้อเสียและ ปัญหาของการจ้างเหมาบริการ รวมทั้งภารกิจที่จ้างเหมาบริการ ส่วนแนวทางในการจ้างงานรูปแบบอื่น โดยเฉพาะการจัดตั้งหน่วยบริการรูปแบบพิเศษ (SDU) ควรเลือกเฉพาะภารกิจที่เกี่ยวกับการให้บริการ หรืองานสนับสนุนบางประเภทที่กรุงเทพมหานครจำเป็นต้องดำเนินการเอง ซึ่งไม่สามารถถ่ายโอนไปให้ เอกชนดำเนินการแทนได้ และวิเคราะห์กฎหมายที่เกี่ยวข้อง ข้อดี-ข้อเสียและปัญหาที่อาจเกิดขึ้น รวมทั้ง ศึกษาหารูปแบบใหม่ที่สามารถนำมาปรับใช้ได้ เช่น สัญญาร่วมทุนระหว่างภาครัฐและภาคเอกชนในการ ให้บริการสาธารณะ (Public Private Partnership)

ฝ่ายเลขานุการได้ดำเนินการสำรวจและวิเคราะห์ข้อมูลเพิ่มเติมตามข้อเสนอแนะของ อ.ก.ก. วิสามัญเกี่ยวกับยุทธศาสตร์การบริหารทรัพยากรบุคคลของกรุงเทพมหานครแล้ว ดังนี้

๑. การจ้างเหมาบริการของกรุงเทพมหานคร

๑.๑ ภารกิจที่จ้างเหมาบริการ (outsourcing service) ปัจจุบันกรุงเทพมหานคร จ้างให้ภาคเอกชนดำเนินการกิจในบางขั้นตอนของงานหรือโครงการย่อยๆ ตามภารกิจต่างๆ ดังนี้

การสำรวจและออกแบบ

- งานจ้างสำรวจและออกแบบรายละเอียดงานทาง
- งานจ้างเขียนแบบ (ทั้งงานทางและงานอาคาร)
- งานจ้างสำรวจภูมิประเทศและข้อมูลเกี่ยวกับชั้นดินและคุณสมบัติดินในเขตทาง)
- งานจ้างออกแบบอาคารและสวนสาธารณะ
- การสำรวจอสังหาริมทรัพย์ที่ถูกเวนคืน
 - การประมาณราคาค่าทดแทนอสังหาริมทรัพย์
 - การประเมินราคาที่ดินเพื่อการเวนคืน
 - การสำรวจจัดทำแผนที่แสดงแนวเขตถนนสาธารณะสิ่งสาธารณูปโภคต่างๆ

การดูแลรักษาพื้นที่

- การรักษาความปลอดภัยในสถานที่ราชการ เช่น ศาลาว่าการกรุงเทพมหานคร ๑ ศาลาว่าการกรุงเทพมหานคร ๒ สำนักงานเขต ศูนย์เยาวชน
- การรักษาความสะอาดในสถานที่ราชการ ทั้งศาลาว่าการกรุงเทพมหานคร ๑ ศาลาว่าการกรุงเทพมหานคร ๒ และสำนักงานเขต
- การรักษาความสะอาดในอาคารสงเคราะห์ของข้าราชการและลูกจ้าง
- การดูแลรักษารักษาสวนสาธารณะ สวนหย่อม และต้นไม้ในพื้นที่ต่างๆ
- การซักฟอกเสื้อผ้าของผู้ป่วย ผ้าคลุมเตียง และสิ่งของจำเป็นที่ใช้ในการรักษาพยาบาลผู้ป่วย

งานก่อสร้าง/ดูแลที่สาธารณะ

- งานจ้างที่ปรึกษาควบคุมงานก่อสร้าง
- งานก่อสร้างและบูรณะซ่อมแซมถนนสะพานและส่วนประกอบในส่วนที่เกินกำลังที่กทม. จะดำเนินการเองได้ หรือกรณีเร่งด่วนฉุกเฉินและจัดหาผู้รับจ้างยาก
- การปรับปรุงตลาดสดในพื้นที่เดิมของสำนักงานตลาดหรือให้เอกชนเข้าดำเนินการทั้งตลาด
- การประกาศลงทะเบียนทางหลวงเทศบาลตาม พรบ. ทางหลวง พ.ศ. ๒๕๓๕
 - การขึ้นทะเบียนที่สาธารณะประโยชน์และที่ดินของ กทม.
 - การสำรวจจัดทำแผนที่แสดงแนวเขตถนนสาธารณะ สิ่งสาธารณูปโภคต่างๆ
 - การสำรวจเพื่อจัดทำผังโรงเรียนและวางผังอาคารเรียนในอนาคต

การรักษาความสะอาด

- การกำจัดมูลฝอย
- การดูแลโรงกำจัดสิ่งปฏิกูล
- การเก็บขนมูลฝอยจากอาคารสูง ห้างสรรพสินค้า โรงแรม/ภัตตาคาร และการเก็บขนมูลฝอยติดเชื้อจากสถานพยาบาลทั้งของรัฐและเอกชน

การฝึกอบรมและพัฒนา

- การฝึกอบรม/สัมมนาข้าราชการที่เป็นวิชาเฉพาะ
- การสอนคอมพิวเตอร์แก่นักเรียน

การบำบัดน้ำเสีย

- การบำบัดน้ำเสีย
- การควบคุมโรงบำบัดน้ำเสีย

การซ่อมบำรุงรักษา

- การซ่อมและบำรุงยานพาหนะ เครื่องจักรกลขนาดเบาและหนัก เครื่องทุ่นแรง และรถยนต์ประจำตำแหน่ง รวมทั้งระบบประปา ไฟฟ้า โทรศัพท์ในอาคารสถานที่ราชการ
- การดูแลรักษาอุปกรณ์ เครื่องมือ เครื่องมือต่างๆ ที่ต้องใช้เทคโนโลยีสูงในโรงพยาบาล

การบริการรถยนต์

- การจัดบริการที่จอดรถสำหรับประชาชนและเจ้าหน้าที่
- การบริการรถรับส่งนักเรียนเพื่อการทัศนศึกษา

การบริหารพิพิธภัณฑ์

- การดูแลระบบอุปกรณ์อาคารและบำรุงรักษาอาคารพิพิธภัณฑ์เด็กกรุงเทพมหานคร (๒ แห่ง)
- การรักษาความสะอาดอาคารพิพิธภัณฑ์เด็กกรุงเทพมหานคร (๒ แห่ง)

การประชาสัมพันธ์

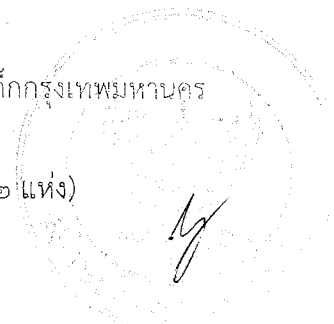

- การทำสื่อประชาสัมพันธ์
- การเป็นพิธีกร
- การจัดกิจกรรม
- การจัดนิทรรศการ

๑.๒ ปัญหาของการจ้างเหมาบริการ

๑. กำหนดระยะเวลาการจ้างน้อยเกินไป จึงมีการจ้างใหม่ทุกสิ้นปีงบประมาณ ทำให้เกิดความล่าช้าในการหาผู้รับจ้าง ส่งผลให้ขาดความรวดเร็วและคล่องตัว
๒. งบประมาณที่จะจ้างมีไม่มากนัก ทำให้ไม่ได้บริษัทที่มีคุณภาพที่มีคุณภาพเท่าที่ควร เช่น การจ้างบริษัทดูแลรักษาความสะอาดในสำนักงานเขต
๓. เป็นการจ้างงานตามขั้นตอนงานหรือโครงการย่อยๆ ทำให้ภารกิจเดียวกันมีการจ้างเหมาหลายบริษัทจึงไม่เกิดความต่อเนื่อง/เชื่อมโยงในการดำเนินการ
๔. ไม่เกิดความคุ้มค่าและไม่เป็นการลดค่าใช้จ่ายและกำลังคน เพราะหลายภารกิจมีการดำเนินการควบคู่กันทั้งจ้างเหมาบริการและดำเนินการเอง เช่น งานสำรวจ งานออกแบบ เป็นต้น

๑.๓ ข้อเสนอแนะในการจ้างเหมาบริการ

๑. ปรับปรุงกฎระเบียบในการจ้างเหมาบริการให้ลดความยุ่งยากซับซ้อน และสามารถเลือกบริษัทแบบเจาะจงเป็นกรณีพิเศษได้ รวมทั้งเพิ่มงบประมาณในการจ้าง เนื่องจากในปัจจุบันบริษัทที่ได้งานจะเป็นบริษัทที่เสนอราคาต่ำที่สุด ทำให้ได้รับงานที่ไม่มีคุณภาพเท่าที่ควร
๒. ในการจ้างเหมาบริการ ควรจ้างภาคเอกชนดำเนินการทั้งภารกิจ เช่น การสำรวจ การออกแบบสาธารณูปการ และอาคารต่างๆ การกำจัดขยะและสิ่งปฏิกูล แทนการจ้างรายโครงการ
๓. กำหนดบทบาทหน้าที่ของภารกิจที่จ้างเหมาบริการ ระหว่างกรุงเทพมหานคร กับภาคเอกชนให้ชัดเจน เพื่อไม่ให้เกิดความซ้ำซ้อน และไม่เพิ่มตำแหน่งงานหรือส่วนราชการที่ดำเนินการดังกล่าว เพื่อนำไปสู่การลดอัตรากำลังหรือยุบตำแหน่งในอนาคต
๔. กำหนดภารกิจให้มีการจ้างเหมาบริการเพิ่มเติม เช่น การตรวจวิเคราะห์ด้านการแพทย์หรือสาธารณสุข การรณรงค์ส่งเสริมด้านสาธารณสุข การตรวจวิเคราะห์เครื่องมือ เป็นต้น

๒. การจ้างงานรูปแบบอื่นๆ ของกรุงเทพมหานคร

นอกเหนือจากการจ้างภาคเอกชนดำเนินการกิจ กรุงเทพมหานครได้มีการจ้างงานรูปแบบอื่น ดังนี้

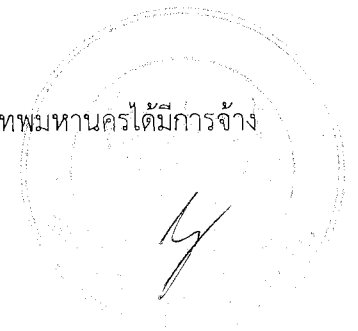

รูปแบบ	ภารกิจ	ปัญหา	ข้อเสนอแนะ
การจ้างที่ปรึกษา/ ผู้เชี่ยวชาญ	๑. ภารกิจด้านการจัดทำ แผนยุทธศาสตร์เฉพาะด้าน เช่น วัฒนธรรม สาธารณสุข ๒. ภารกิจด้านการจัดทำ งบประมาณ	๑. เกิดความล่าช้าในการ หาตัวที่ปรึกษา ๒. ขั้นตอนในการจ้าง ยุ่งยากซับซ้อน ๓. ค่าตอบแทนน้อย	๑. ปรับปรุงกฎ ระเบียบ ให้มีความ ยืดหยุ่นในการ ดำเนินการจ้าง ๒. เพิ่มค่าตอบแทน ให้แก่ที่ปรึกษา
การจ้างอาสาสมัคร	๑. ดำเนินภารกิจด้านสังคม วัฒนธรรม จำนวน ๓,๙๙๕ คน เช่น อาสาสมัครพี่เลี้ยง เด็กก่อนวัยเรียน อาสาสมัครลานกีฬา อาสาสมัครที่ศูนย์เยาวชน อาสาสมัครพิพิธภัณฑเด็ก ๒. ดำเนินภารกิจด้าน สาธารณสุข จำนวน ๑๖,๙๖๔ คน ได้แก่ อาสาสมัครโรงพยาบาล และอาสาสมัครสาธารณสุข กรุงเทพมหานคร ๓. ดำเนินภารกิจด้าน สุขภาพ เป็นกรจ้าง อาสาสมัครอาหารปลอดภัย จำนวน ๖๐๗ คน	๑. เนื่องจากเป็นการจ้าง รายวัน อาสาสมัครจึงมัก ลาออกก่อนครบกำหนด เพราะได้รับค่าตอบแทน น้อย ส่งผลกระทบให้เกิด ความล่าช้าในการสรรหา อาสาสมัครใหม่ และขาด ความต่อเนื่องในการ ทำงาน ๒. เนื่องจากเป็นการจ้าง รายวัน จึงไม่สามารถ ควบคุมให้มาปฏิบัติงาน ทุกวันได้ ในเวลาฉุกเฉิน คนจะไม่เพียงพอ	๑. ควรเพิ่มอัตรา ค่าตอบแทนรายชั่วโมง ๒. ควรปรับเปลี่ยน รูปแบบจากการจ้าง รายวันเป็นการจ้าง รายเดือน หรือใช้การ จ้างงานแบบช่วงเวลา (Part - time) ระบุ เวลาทำงานที่ชัดเจน หากทำงานเกินชั่วโมงที่ กำหนดจะได้ค่าจ้างตาม อัตราล่วงเวลา ๓. จัดสวัสดิการให้กับ อาสาสมัครเพื่อจะได้ไม่ เปลี่ยนงาน
การจ้างวิทยากรราย ชั่วโมง	ภารกิจด้านสังคม วัฒนธรรม ได้แก่ ๑. การจ้างวิทยากรผู้ ฝึกสอนกีฬา ๒. การจ้างวิทยากรฝึก อาชีพ ๓. การจ้างวิทยากรสอน ภาษาต่างประเทศ ๔. การจ้างวิทยากรด้าน ดนตรีและการแสดง	ค่าตอบแทนน้อยเกินไป (๕๐๐ บาทต่อชั่วโมง) ทำให้หาวิทยากรได้ยาก	เพิ่มค่าตอบแทนให้แก่ วิทยากรตามความยาก ของงาน

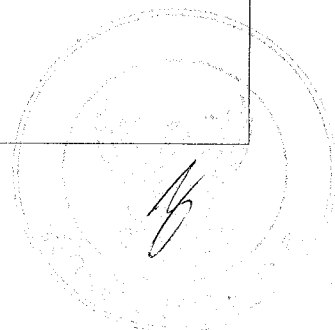

บัญชีเทียบคุณวุฒิการศึกษา

ลำดับ ที่	ชื่อ - สกุล/ตำแหน่ง/สังกัด	คุณวุฒิ/สถาบันการศึกษา	ผลการพิจารณาของคณะกรรมการ
๑.	นางจริยา นามวงษ์ ตำแหน่งนักพัฒนาสังคมปฏิบัติการ ฝ่ายพัฒนาชุมชนและสวัสดิการสังคม สำนักงานเขตมีนบุรี	รัฐศาสตรมหาบัณฑิต มหาวิทยาลัยรามคำแหง	ให้เป็นสาขาวิชารัฐศาสตร์ ตามที่ ก.พ. รับรอง และเทียบเพิ่มเป็นทางการบริหาร อีกทางหนึ่ง เป็นการเฉพาะราย
๒.	นายสุรศักดิ์ ตันรัตน์ ตำแหน่งนักพัฒนาสังคมปฏิบัติการ ฝ่ายพัฒนาชุมชนและสวัสดิการสังคม สำนักงานเขตมีนบุรี	วิทยาศาสตร์บัณฑิต สาขาวิชาเทคโนโลยีอุตสาหกรรม (เทคโนโลยีก่อสร้าง) วิทยาลัยครูพระนคร	ให้เป็นสาขาวิชา - ทางเทคโนโลยีอุตสาหกรรม ตามที่ ก.พ. รับรอง และเทียบเพิ่มเป็นทางโยธา อีกทางหนึ่ง เป็นการเฉพาะราย
๓.	นายเจริญ เจริญฤทธิ์ ตำแหน่งนายช่างสำรวจอาวุโส กลุ่มงานสำรวจและแผนที่ ๑ กองสำรวจและแผนที่ดิน สำนักงานโยธา	วิทยาศาสตร์บัณฑิต สาขาวิชาเทคโนโลยีอุตสาหกรรม (เทคโนโลยีก่อสร้าง) วิทยาลัยครูพระนคร	ให้เป็นสาขาวิชาสาขารัฐศาสตร์ ทางการพยาบาล- สาธารณสุข ตามที่ ก.พ. รับรอง และเทียบเพิ่มเป็น สาขาวิชาพยาบาลศาสตร์ อีกสาขาวิชาหนึ่ง เป็นการเฉพาะราย
๔.	นางบุญรัตน์ พงศ์กัณธารักษ์ ตำแหน่งพยาบาลวิชาชีพชำนาญการ (ด้านการพยาบาล) กลุ่มงานการพยาบาลและ การบริหารทั่วไป ศูนย์บริการสาธารณสุข ๕๕ เขตห้วยขวาง สำนักงาน	วิทยาศาสตร์มหาบัณฑิต (สาธารณสุขศาสตร์) สาขาวิชาการพยาบาลสาธารณสุข มหาวิทยาลัยมหิดล	ให้เป็นสาขาวิชาสาขารัฐศาสตร์ ทางการพยาบาล- สาธารณสุข ตามที่ ก.พ. รับรอง และเทียบเพิ่มเป็น สาขาวิชาพยาบาลศาสตร์ อีกสาขาวิชาหนึ่ง เป็นการเฉพาะราย
๕	นางสาววิญญู รัตน์นะ ผู้สมัครสอบแข่งขันฯ ตำแหน่งเจ้าพนักงาน- สาธารณสุขปฏิบัติงาน	ประกาศนียบัตรวิทยาศาสตรบัณฑิตการแพทย์ (พยาธิวิทยาคลินิก) วิทยาลัยเทคโนโลยีทางการแพทย์ และการสาธารณสุข กระทรวงสาธารณสุข	ให้เป็นสาขาวิชาสาขารัฐศาสตร์ ทางการพยาบาล- สาธารณสุข ตามที่ ก.พ. รับรอง และเทียบเพิ่มเป็นทาง สาขาวิชาพยาธิวิทยาคลินิก

บัญชีสรุปผลการประเมินบุคคล
เพื่อแต่งตั้งให้ดำรงตำแหน่งประเภทวิชาการ ระดับชำนาญการพิเศษ
ตามพระราชบัญญัติระเบียบข้าราชการกรุงเทพมหานครและบุคลากรกรุงเทพมหานคร พ.ศ.๒๕๕๔
ประจำเดือนพฤษภาคม ๒๕๕๘

ลำดับที่	ตำแหน่งที่ขอประเมิน	ผู้ผ่านการประเมิน	ผู้ไม่ผ่านการประเมิน	รวม
๑	นายแพทย์ชำนาญการพิเศษ	๓	-	๓
	รวมทั้งสิ้น	๓	-	๓

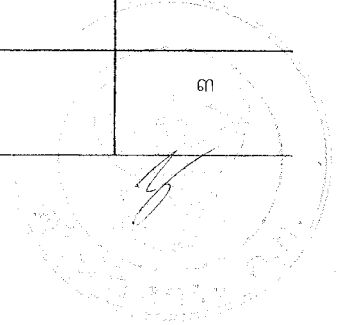

บัญชีสรุปผลการประเมินบุคคล
เพื่อแต่งตั้งให้ดำรงตำแหน่งประเภทวิชาการ ระดับชำนาญการพิเศษ
ตามพระราชบัญญัติระเบียบข้าราชการกรุงเทพมหานครและบุคลากรกรุงเทพมหานคร พ.ศ.๒๕๕๔
ประจำเดือนพฤษภาคม ๒๕๕๘

ชื่อ - สกุล ตำแหน่ง / หน่วยงานที่สังกัด	ตำแหน่ง/หน่วยงานที่ขอประเมิน	วันที่มีผลในการประเมิน	หมายเหตุ
๑ นางสาวปิยวรรณ ภูมิภักดิ์ นายแพทย์ชำนาญการ (ด้านเวชกรรม สาขากุมารเวชกรรม) (ตำแหน่งเลขที่ รพจ.๕๐๘) กลุ่มงานกุมารเวชกรรม กลุ่มบริการทางการแพทย์ โรงพยาบาลเจริญกรุงประชารักษ์ สำนักงานแพทย์	นายแพทย์ชำนาญการพิเศษ (ด้านเวชกรรม สาขากุมารเวชกรรม) ในตำแหน่งเลขที่และส่วนราชการเดิม	๑๔ พฤศจิกายน ๒๕๕๗	มติคณะกรรมการ ในการประชุมครั้งที่ ๓/๒๕๕๘ เมื่อวันที่ ๓๐ เมษายน ๒๕๕๘
๒ นางชนิกานต์ ทิพากรโรจนกิจ นายแพทย์ชำนาญการ (ด้านเวชกรรม สาขากุมารเวชกรรม) (ตำแหน่งเลขที่ รพจ.๗๖๒) กลุ่มงานกุมารเวชกรรม กลุ่มบริการทางการแพทย์ โรงพยาบาลเจริญกรุงประชารักษ์ สำนักงานแพทย์	นายแพทย์ชำนาญการพิเศษ (ด้านเวชกรรม สาขากุมารเวชกรรม) ในตำแหน่งเลขที่และส่วนราชการเดิม	๑๕ ธันวาคม ๒๕๕๗	มติคณะกรรมการ ในการประชุมครั้งที่ ๓/๒๕๕๘ เมื่อวันที่ ๓๐ เมษายน ๒๕๕๘
๓ นางสาวกิตติยา เศรษฐ์ไกรสิงห์ นายแพทย์ชำนาญการ (ด้านเวชกรรม สาขากุมารเวชกรรม) (ตำแหน่งเลขที่ รพจ.๕๐๕) กลุ่มงานกุมารเวชกรรม กลุ่มบริการทางการแพทย์ โรงพยาบาลเจริญกรุงประชารักษ์ สำนักงานแพทย์	นายแพทย์ชำนาญการพิเศษ (ด้านเวชกรรม สาขากุมารเวชกรรม) ในตำแหน่งเลขที่และส่วนราชการเดิม	๒๑ มีนาคม ๒๕๕๘	มติคณะกรรมการ ในการประชุมครั้งที่ ๓/๒๕๕๘ เมื่อวันที่ ๓๐ เมษายน ๒๕๕๘

สรุปจำนวนข้าราชการครูและบุคลากรทางการศึกษากรุงเทพมหานครขอเลื่อนวิทยฐานะ (แยกตามกลุ่มสาระ)

ที่	เรื่อง	เสนอ (ราย)	ผ่าน (ราย)	ไม่ผ่าน (ราย)	ปรับปรุง (ราย)	หมายเหตุ
๑	สายงานการบริหารสถานศึกษา เลื่อนวิทยฐานะเป็นผู้อำนวยการชำนาญการพิเศษ	๒	๑	-	๑	
๒	สายงานการบริหารสถานศึกษา เลื่อนวิทยฐานะเป็นรองผู้อำนวยการชำนาญการพิเศษ	๑๑	๕	๕	๓	
๓	สายงานการบริหารสถานศึกษา เลื่อนวิทยฐานะเป็นรองผู้อำนวยการชำนาญการพิเศษ สังกัดสำนักพัฒนาสังคม	๑	-	๑	-	
๔	สายงานการสอน เลื่อนวิทยฐานะเป็นครูชำนาญการพิเศษ กลุ่มสาระภาษาต่างประเทศ (ภาษาอังกฤษ)	๕	-	๕	๑	
๕	สายงานการสอน เลื่อนวิทยฐานะเป็นครูชำนาญการพิเศษ กลุ่มสาระภาษาต่างประเทศ (ภาษาอังกฤษ)	๑๐	-	๙	๑	ตามหลักเกณฑ์และวิธีการให้โอกาส ฯ
๖	สายงานการสอน เลื่อนวิทยฐานะเป็นครูชำนาญการพิเศษ สาขาการศึกษาปฐมวัย (ก่อนประถมศึกษา)	๓	๓	-	-	
๗	สายงานการสอน เลื่อนวิทยฐานะเป็นครูชำนาญการพิเศษ สาขาการศึกษาปฐมวัย (ก่อนประถมศึกษา)	๑๘	๒	๗	๙	ตามหลักเกณฑ์และวิธีการให้โอกาส ฯ
๘	สายงานการสอน เลื่อนวิทยฐานะเป็นครูชำนาญการพิเศษ กลุ่มสาระศิลปะ (ศิลปศึกษาและทัศนศิลป์)	๘	-	๖	๒	
๙	สายงานการสอน เลื่อนวิทยฐานะเป็นครูชำนาญการพิเศษ กลุ่มสาระศิลปะ (ศิลปศึกษาและทัศนศิลป์)	๗	-	๗	-	ตามหลักเกณฑ์และวิธีการให้โอกาส ฯ
๑๐	สายงานการสอน เลื่อนวิทยฐานะเป็นครูชำนาญการพิเศษ กลุ่มสาระการเรียนรู้สุขศึกษา พลศึกษา และกิจกรรมพัฒนาผู้เรียน (ลูกเสือ ยุวกาชาด)	๑๖	-	๑๖	-	ตามหลักเกณฑ์และวิธีการให้โอกาส ฯ
๑๑	สายงานการสอน เลื่อนวิทยฐานะเป็นครูชำนาญการพิเศษ กลุ่มสาระการเรียนรู้วิทยาศาสตร์	๒	-	๒	-	
๑๒	สายงานการสอน เลื่อนวิทยฐานะเป็นครูชำนาญการพิเศษ กลุ่มสาระการเรียนรู้วิทยาศาสตร์	๑๓	-	๑๓	-	ตามหลักเกณฑ์และวิธีการให้โอกาส ฯ

