

รายงานการประชุมคณะกรรมการข้าราชการกรุงเทพมหานครและบุคลากรกรุงเทพมหานคร
ครั้งที่ ๒/๒๕๖๒

เมื่อวันที่ ๒๑ กุมภาพันธ์ ๒๕๖๒

ณ ห้องนพรัตน์ ศาลาว่าการกรุงเทพมหานคร

ผู้มาประชุม

- | | |
|---|----------------|
| ๑. นายเกรียงยศ สุดลาภา
(รองผู้ว่าราชการกรุงเทพมหานคร
ทำหน้าที่แทนประธาน ก.ก.) | รองประธาน ก.ก. |
| ๒. นายบุญธรรม เลิศสุขีเกษม
(รองปลัดกระทรวงมหาดไทย
ได้รับมอบหมายจากปลัดกระทรวงมหาดไทย) | กรรมการ ก.ก. |
| ๓. นางนันทนา ธรรมสโรช
(ที่ปรึกษาการพัฒนาระบบราชการ
ได้รับมอบหมายจากเลขาธิการ ก.พ.ร.) | กรรมการ ก.ก. |
| ๔. นางสาวอุษณีย์ ธโนศวรรย์
(เลขาธิการ ก.ค.ศ.) | กรรมการ ก.ก. |
| ๕. นายพิชญ์ นาควิษระ
(ผู้แทนข้าราชการกรุงเทพมหานครสามัญ) | กรรมการ ก.ก. |
| ๖. นายเฉลิมพล โชตินุชิต
(ผู้แทนข้าราชการกรุงเทพมหานครสามัญ) | กรรมการ ก.ก. |
| ๗. นายยรรยง สุขเกษม
(ผู้แทนข้าราชการครูและบุคลากรทางการศึกษากรุงเทพมหานคร) | กรรมการ ก.ก. |
| ๘. นายมานพ แก้วมรกฏ
(ผู้แทนบุคลากรกรุงเทพมหานคร) | กรรมการ ก.ก. |
| ๙. ร้อยตำรวจตรีเกรียงศักดิ์ โลหะชาละ
(ผู้ทรงคุณวุฒิ) | กรรมการ ก.ก. |
| ๑๐. นางเบญจวรรณ สร้างนิทร
(ผู้ทรงคุณวุฒิ) | กรรมการ ก.ก. |
| ๑๑. นายสุวรรณ ชนะสงคราม
(ผู้ทรงคุณวุฒิ) | กรรมการ ก.ก. |
| ๑๒. นายอิสระ สุวรรณบล
(ผู้ทรงคุณวุฒิ) | กรรมการ ก.ก. |



๑๓. นายอุบล เล่นวารี
(ผู้ทรงคุณวุฒิ)

กรรมการ ก.ก.

๑๔. นายกอบชัย พงษ์เสริม
(หัวหน้าสำนักงาน ก.ก.)

กรรมการและ
เลขานุการ ก.ก.

ผู้ไม่มาประชุม

๑. ผู้ว่าราชการกรุงเทพมหานคร

ติตราชการ

๒. ปลัดกรุงเทพมหานคร

ติตราชการ

๓. เลขาธิการ ก.พ.

ติตราชการ

๔. เลขาธิการ กกอ.

ติตราชการ

๕. นายอำนวยการ วังษ์สุพรรณ

ติตราชการ

(ผู้แทนข้าราชการครูและบุคลากรทางการศึกษากรุงเทพมหานคร)

๖. ผู้ช่วยศาสตราจารย์สุณี เวชประสิทธิ์

ติตราชการ (ต่างประเทศ)

(ผู้แทนข้าราชการกรุงเทพมหานครในสถาบันอุดมศึกษา)

ผู้เข้าร่วมประชุม

๑. นางกรรณิการ์ สังข์ประสิทธิ์

ผู้ช่วยหัวหน้าสำนักงาน ก.ก.

๒. นางสาวอรัญญา พรไชยะ

ผู้อำนวยการกองอัตรากำลัง

๓. นายโพธิพัฒน์ ชูติมาวงศ์

ผู้อำนวยการกองวินัยและเสริมสร้างจริยธรรม

๔. นางอัญชลี ยิ่งรักพันธุ์

ผู้อำนวยการกองทะเบียนประวัติข้าราชการ

๕. นางกาญจนา เถลิ้มพงษ์

ผู้อำนวยการกองบริหารทั่วไป

๖. นางอลิสสา เงินเส็ง

ผู้อำนวยการส่วนบรรจุและแต่งตั้ง

๗. นายธีระเดช เดชบุญ

สำนักงานการเจ้าหน้าที่ สำนักปลัดกรุงเทพมหานคร

ผู้อำนวยการส่วนคดีและความรับผิดชอบทางละเมิด

แทนผู้อำนวยการสำนักงานกฎหมายและคดี

สำนักปลัดกรุงเทพมหานคร

๘. นางสาวอำพาพร รุ่งโรจน์สาคร

ผู้อำนวยการส่วนโครงสร้างและอัตรากำลัง

๙. นางสุจิตรา เปรมสิทธิ์

นักทรัพยากรบุคคลชำนาญการพิเศษ

๑๐. นายบุญลือ โตนดงาม

นักทรัพยากรบุคคลชำนาญการพิเศษ

๑๑. นางสาวณัฏกา โสมสิน

นักทรัพยากรบุคคลชำนาญการพิเศษ

๑๒. นางศุภากร อึ้งภากรณ์

นักทรัพยากรบุคคลชำนาญการพิเศษ

๑๓. นางสาวปาริชาติ ฉิมตระกูล

นักทรัพยากรบุคคลชำนาญการพิเศษ

๑๔. นางวิไลลักษณ์...

๑๔. นางวิไลลักษณ์ ชูทอง	นิติกรชำนาญการพิเศษ
๑๕. นายพิศณุ อินทร์ชัย	นิติกรชำนาญการพิเศษ
๑๖. นางสาวอุณาอร ตั้งเศรษฐพัฒน์	นักทรัพยากรบุคคลชำนาญการ
๑๗. นายอนิรุทธิ์ ธรรมมาธิกุล	นักทรัพยากรบุคคลชำนาญการ
๑๘. นางวันทนา ตั้งเจริญนาน	นักทรัพยากรบุคคลชำนาญการ
๑๙. นางสาวสุภาวดี ชนินทรพิทักษ์	นักทรัพยากรบุคคลชำนาญการ
๒๐. นางสาวปัทมาพร สุธีระ	นักทรัพยากรบุคคลชำนาญการ
๒๑. นางสาวรุโนทัย เสืออ้อม	นิติกรชำนาญการ
๒๒. นายธีรศักดิ์ แสงนิล	นิติกรปฏิบัติการ
๒๓. นางสาวศุภรัตน์ วกักดีเพชร	นิติกรปฏิบัติการ
๒๔. นางสาวภัทรภรณ์ เจริญสุข	นิติกรปฏิบัติการ
๒๕. นางสาววารภรณ์ เกิดทอง	นิติกรปฏิบัติการ
๒๖. นางสาวธมกร ดุชนินภดล	นักทรัพยากรบุคคลปฏิบัติการ
๒๗. นายณรรณพงษ์ พันธุ์จันทร์	นักทรัพยากรบุคคลปฏิบัติการ
๒๘. นางสาวสถิรรัตน์ สิทธิศิริภรณ์	นักทรัพยากรบุคคลปฏิบัติการ
๒๙. นางสาวสิริยา มิตรางกูร	นักทรัพยากรบุคคลปฏิบัติการ
๓๐. นางสาวณัฐธิดา เป็นวงศ์	นักทรัพยากรบุคคลปฏิบัติการ
๓๑. นางกิตติมา เทียนไชย	นักจัดการงานทั่วไปปฏิบัติการ
๓๒. นางสาวบงกช ทองแท่ง	นักจัดการงานทั่วไปปฏิบัติการ
๓๓. นางสาวพิชญสินี อินทะนาค	นักจัดการงานทั่วไปปฏิบัติการ
๓๔. ว่าที่ ร.ต.หญิง ศิริพร สุขสัมฤทธิ์	นักจัดการงานทั่วไปปฏิบัติการ
๓๕. นางสาววรรษญา สุคันธพงษ์	นักจัดการงานทั่วไป

เริ่มประชุมเวลา ๐๙.๓๐ น.

ระเบียบวาระที่ ๑ เรื่องที่ประธานแจ้งให้ที่ประชุมทราบ

ประธานกล่าวเปิดประชุม และแจ้งให้ที่ประชุมทราบว่า ผู้ว่าราชการกรุงเทพมหานคร (พลตำรวจเอกอัศวิน ขวัญเมือง) ประธาน ก.ก. ติดราชาการ รองผู้ว่าราชการกรุงเทพมหานคร (นายเกรียงยศ สุดลาภา) รองประธาน ก.ก. จึงทำหน้าที่ประธานการประชุม

ระเบียบวาระที่ ๒ รับรองรายงานการประชุมคณะกรรมการข้าราชการกรุงเทพมหานครและบุคลากรกรุงเทพมหานคร ครั้งที่ ๑/๒๕๖๒ เมื่อวันที่ ๑๗ มกราคม ๒๕๖๒

ฝ่ายเลขานุการเสนอให้ที่ประชุมพิจารณารับรองรายงานการประชุม ครั้งที่ ๑/๒๕๖๒ เมื่อวันที่ ๑๗ มกราคม ๒๕๖๒ ซึ่งมีทั้งหมด ๖ ระเบียบวาระ จำนวน ๕๘ หน้า



มีการแก้ไขรายงานการประชุม หน้า ๑ ผู้มาประชุม ลำดับที่ ๒ จาก “นายบุญธรรม เลิศสุขีเกษม รองปลัดกระทรวงมหาดไทย” เป็น “นางสาวอโรชา นันทมนตรี ผู้อำนวยการกองการเจ้าหน้าที่ สำนักงานปลัดกระทรวงมหาดไทย” และลำดับที่ ๑๐ จาก “นายชนิด เกษกลาง” เป็น “นายมานพ แก้วมรกฏ”

มติที่ประชุม ให้แก้ไขเพิ่มเติมรายงานการประชุมตามที่เสนอ และรับรองรายงานการประชุมครั้งที่ ๑/๒๕๖๒ เมื่อวันที่ ๑๗ มกราคม ๒๕๖๒

ระเบียบวาระที่ ๓ เรื่องสืบเนื่อง

เรื่อง ขอบความเห็นชอบดำเนินการปรับปรุงการกำหนดตำแหน่งในสังกัดสำนักอนามัย ที่มีผลทำให้ ค่าใช้จ่ายด้านบุคคลในภาพรวมของกรุงเทพมหานครเพิ่มสูงขึ้น

สำนักงาน ก.ก. เสนอขอความเห็นชอบให้ดำเนินการปรับปรุงการกำหนดตำแหน่ง จำนวน ๒๗ ตำแหน่ง ในสังกัดสำนักอนามัย ที่มีผลทำให้ค่าใช้จ่ายด้านบุคคลในภาพรวมของกรุงเทพมหานครเพิ่มสูงขึ้น ดังนี้

๑. ตำแหน่งเจ้าพนักงานรังสีการแพทย์ ระดับปฏิบัติงาน หรือชำนาญงาน เป็นตำแหน่ง นักรังสีการแพทย์ ระดับปฏิบัติการ หรือชำนาญการ หรือชำนาญการพิเศษ จำนวน ๘ ตำแหน่ง

๒. ตำแหน่งเจ้าพนักงานวิทยาศาสตร์การแพทย์ ระดับปฏิบัติงาน หรือชำนาญงาน เป็นตำแหน่งนักเทคนิคการแพทย์ ระดับปฏิบัติการ หรือชำนาญการ หรือชำนาญการพิเศษ จำนวน ๑๙ ตำแหน่ง

สาระสำคัญของเรื่อง

๑. มติ ก.ก. ครั้งที่ ๑๐/๒๕๕๗ เมื่อวันที่ ๒ กันยายน ๒๕๕๗ ครั้งที่ ๑/๒๕๕๙ เมื่อวันที่ ๒๑ มกราคม ๒๕๕๙ ครั้งที่ ๕/๒๕๕๙ เมื่อวันที่ ๑๙ พฤษภาคม ๒๕๕๙ และครั้งที่ ๗/๒๕๕๙ เมื่อวันที่ ๒๒ กรกฎาคม ๒๕๕๙ อนุมัติหลักเกณฑ์และเงื่อนไขการกำหนดตำแหน่งของข้าราชการกรุงเทพมหานครสามัญ กรณีการกำหนดตำแหน่งที่มีผลทำให้ค่าใช้จ่ายด้านบุคคลของหน่วยงานเพิ่มขึ้น ให้กรุงเทพมหานคร นำตำแหน่งว่างที่มีเงินมาอยู่เล็กน้อย โดยคำนวณจากค่าตอบแทนเฉลี่ยของตำแหน่งที่นำมาอยู่จะต้องครอบคลุมค่าตอบแทนเฉลี่ยที่เพิ่มสูงขึ้นจากการกำหนดตำแหน่งนั้นๆ โดยใช้ตารางแสดงค่าตอบแทนเฉลี่ยสำหรับการกำหนดตำแหน่งข้าราชการกรุงเทพมหานครสามัญ ซึ่งหากมีเหตุผลความจำเป็นอื่นใดที่ต้องกำหนดตำแหน่งและมีผลทำให้ค่าใช้จ่ายด้านบุคคลของกรุงเทพมหานครในภาพรวมเพิ่มสูงขึ้น ให้ดำเนินการได้ตามที่ ก.ก. มีมติ แต่ทั้งนี้ต้องเป็นไปตามมาตรา ๓๕ แห่งพระราชบัญญัติระเบียบบริหารงานบุคคลส่วนท้องถิ่น พ.ศ.๒๕๔๒

๒. มติ อ.ก.ก. สามัญข้าราชการสามัญ ครั้งที่ ๑/๒๕๖๑ เมื่อวันที่ ๑๘ มกราคม ๒๕๖๑ และครั้งที่ ๒/๒๕๖๑ เมื่อวันที่ ๑๕ กุมภาพันธ์ ๒๕๖๑ อนุมัติปรับปรุงการกำหนดตำแหน่งเจ้าพนักงานรังสีการแพทย์ ระดับปฏิบัติงาน หรือชำนาญงาน เป็นตำแหน่งนักรังสีการแพทย์ ระดับปฏิบัติการ หรือชำนาญการ หรือชำนาญการพิเศษ จำนวน ๘ ตำแหน่ง และตำแหน่งเจ้าพนักงานวิทยาศาสตร์การแพทย์ ระดับปฏิบัติงาน หรือชำนาญงาน เป็นตำแหน่งนักเทคนิคการแพทย์ ระดับปฏิบัติการ หรือชำนาญการ หรือชำนาญการพิเศษ จำนวน ๑๙ ตำแหน่ง ในสังกัดสำนักอนามัย โดยมีความเห็นว่าการปรับปรุง



ตำแหน่งดังกล่าว ทำให้มีค่าใช้จ่ายด้านบุคคลเพิ่มขึ้น จึงเห็นควรนำเสนอ ก.ก. พิจารณาตามความเห็นของ อ.ก.ก. สามัญข้าราชการสามัญ ต่อไป

สำนักงาน ก.ก. ได้นำเสนอ อ.ก.ก. วิสามัญเกี่ยวกับระบบราชการ การจัดส่วนราชการและค่าตอบแทน ในการประชุม ครั้งที่ ๕/๒๕๖๑ เมื่อวันที่ ๒ พฤษภาคม ๒๕๖๑ และเสนอ ก.ก. พิจารณา ในการประชุม ครั้งที่ ๕/๒๕๖๑ เมื่อวันที่ ๑๗ พฤษภาคม ๒๕๖๑ ซึ่ง ก.ก. พิจารณาแล้วเห็นว่า การปรับปรุง การกำหนดตำแหน่งเจ้าพนักงานรังสีการแพทย์ เป็นตำแหน่งนักรังสีการแพทย์ และตำแหน่ง เจ้าพนักงานวิทยาศาสตร์การแพทย์ เป็นตำแหน่งนักเทคนิคการแพทย์ ควรพิจารณาเฉพาะตำแหน่ง ที่ว่างและตำแหน่งที่ผู้ดำรงตำแหน่งมีคุณสมบัติตรงตามมาตรฐานกำหนดตำแหน่งก่อน จึงเห็นควรให้ นำเสนอ อ.ก.ก. สามัญข้าราชการสามัญพิจารณาทบทวนการกำหนดตำแหน่งดังกล่าวอีกครั้ง เนื่องจาก อ.ก.ก. สามัญข้าราชการสามัญมีอำนาจหน้าที่พิจารณากำหนดตำแหน่ง จำนวน ประเภทตำแหน่ง สายงาน และระดับของตำแหน่งของข้าราชการกรุงเทพมหานครสามัญ ตามหลักเกณฑ์ วิธีการ และ เงื่อนไขที่ ก.ก. กำหนด

๓. อ.ก.ก. สามัญข้าราชการสามัญได้พิจารณาทบทวนการกำหนดตำแหน่งนักรังสีการแพทย์ และนักเทคนิคการแพทย์ ในการประชุมครั้งที่ ๘/๒๕๖๑ เมื่อวันที่ ๑๗ ธันวาคม ๒๕๖๑ โดยมี สาระสำคัญและเหตุผลความจำเป็นในการเสนอขอทบทวนการปรับปรุงการกำหนดตำแหน่ง ดังนี้

๓.๑ เหตุผลความจำเป็นในการขอปรับปรุงจากตำแหน่งเจ้าพนักงานรังสีการแพทย์ เป็นตำแหน่งนักรังสีการแพทย์

(๑) ปัจจุบันไม่มีสถาบันการศึกษาใดที่เปิดการเรียนการสอนในระดับประกาศนียบัตร หรืออนุปริญญาทางรังสีเทคนิคหรือทางรังสีการแพทย์แล้ว

(๒) มาตรา ๒๖ มาตรา ๓๐ และมาตรา ๙๒ แห่งพระราชบัญญัติพลังงานนิวเคลียร์เพื่อสันติ พ.ศ.๒๕๕๙ บัญญัติให้นิติบุคคลผู้ขอรับใบอนุญาตมีไว้ในครอบครองหรือใช้เครื่องกำเนิดรังสี ต้องจัดให้มีเจ้าหน้าที่ความปลอดภัยทางรังสีปฏิบัติหน้าที่ประจำอยู่อย่างน้อยหนึ่งคน ตลอดเวลาที่เปิดทำการในสถานที่ทำการของผู้รับใบอนุญาต นอกจากนี้การปฏิบัติงานในฐานะเจ้าหน้าที่ความปลอดภัยทางรังสี จะต้องเป็นผู้มีคุณสมบัติตามข้อ ๓ แห่งประกาศคณะกรรมการพลังงานปรมาณูเพื่อสันติ เรื่อง มาตรฐานการรับรองเจ้าหน้าที่ความปลอดภัยทางรังสี ออกตามความในพระราชบัญญัติพลังงานปรมาณูเพื่อสันติ พ.ศ.๒๕๐๔ พ.ศ.๒๕๔๙ ที่กำหนดให้ต้องมีวุฒิการศึกษาไม่ต่ำกว่าปริญญาตรี ด้านวิทยาศาสตร์หรือวิศวกรรมศาสตร์หรือเทียบเท่าขึ้นไป และมาตรา ๑๑ แห่งพระราชกฤษฎีกา กำหนดให้สาขาวิชาเทคนิคเป็นสาขาการประกอบโรคศิลปะ ตามพระราชบัญญัติการประกอบโรคศิลปะ พ.ศ. ๒๕๔๒ พ.ศ. ๒๕๔๕ บัญญัติให้ผู้ขอขึ้นทะเบียนและรับใบอนุญาตเป็นผู้ประกอบโรคศิลปะสาขาวิชาเทคนิค ต้องมีความรู้ในวิชาชีพ คือ เป็นผู้ได้รับปริญญาหรือประกาศนียบัตรเทียบเท่าปริญญาสาขาวิชาเทคนิค จากสถาบันการศึกษาที่คณะกรรมการวิชาชีพสาขาวิชาเทคนิครับรอง จึงมีผลกระทบต่อ การกำหนดตำแหน่งผู้ปฏิบัติงานในศูนย์บริการสาธารณสุขที่ให้บริการตรวจทางด้านรังสีวิทยา ที่กำหนดกรอบ อัตรากำลังเป็นตำแหน่งเจ้าพนักงานรังสีการแพทย์ ซึ่งเป็นตำแหน่งที่ไม่สามารถขอใบอนุญาตผู้ประกอบโรคศิลปะสาขาวิชาเทคนิค และไม่สามารถปฏิบัติงานในฐานะเจ้าหน้าที่ความปลอดภัยทางรังสีระดับกลาง โดยตำแหน่งได้ เพราะเป็นตำแหน่งประเภททั่วไปที่กำหนดคุณวุฒิการศึกษาต่ำกว่าระดับปริญญาตรี

(๓) ปัจจุบันสำนักอนามัยกำหนดตำแหน่งเจ้าพนักงานรังสีการแพทย์ไว้ดังนี้



	จำนวน ตำแหน่งตาม กรอบ	ตำแหน่ง ว่าง	วุฒิผู้ดำรงตำแหน่ง	
			ตรงตาม มาตรฐานฯ	ไม่ตรงตาม มาตรฐานฯ
๑. กองควบคุมโรคเอดส์ วัณโรค และโรคติดต่อทางเพศสัมพันธ์	๒	-	๒	-
๒. ศูนย์บริการสาธารณสุข (๘ แห่ง)	๖	๒	๓	๑
รวม	๘	๒	๕	๑

๓.๒ เหตุผลความจำเป็นในการขอปรับปรุงจากตำแหน่งเจ้าพนักงานวิทยาศาสตร์การแพทย์ เป็นตำแหน่งนักเทคนิคการแพทย์

(๑) ตำแหน่งเจ้าพนักงานวิทยาศาสตร์การแพทย์ ในสังกัดสำนักอนามัย ได้รับมอบหมายให้ปฏิบัติงานเกี่ยวกับการวิเคราะห์ ทดสอบหาสารต่างๆ เพาะเลี้ยง ทดสอบหาชนิดและความไวของเชื้อโรค ซึ่งเป็นการปฏิบัติงานภายใต้การควบคุมดูแลของนักเทคนิคการแพทย์ โดยเจ้าพนักงานวิทยาศาสตร์การแพทย์ ในสังกัดสำนักงานชั้นสูตรสาธารณสุข มีหน้าที่รับผิดชอบการตรวจวิเคราะห์ น้ำ อาหาร อากาศ การพัฒนาเทคนิคและวิธีการต่างๆ อย่างต่อเนื่อง การตรวจทางห้องปฏิบัติการชั้นสูตรสาธารณสุข เพื่อเป็นข้อมูลสนับสนุนด้านการแพทย์ ให้บริการแก่ศูนย์บริการสาธารณสุข ๖๘ แห่ง และศูนย์บริการสาธารณสุขสาขา ๗๖ แห่ง รวมถึงกองและสำนักงานในสังกัดสำนักอนามัย ฝ่ายสุขภาพและสิ่งแวดล้อม ในสังกัดสำนักงานเขต โรงพยาบาลในสังกัดสำนักการแพทย์ และส่วนราชการอื่นๆ ทั้งในและนอกกรุงเทพมหานคร ส่วนตำแหน่งเจ้าพนักงานวิทยาศาสตร์การแพทย์ ในสังกัดศูนย์บริการสาธารณสุข ปฏิบัติหน้าที่ในฐานะเครือข่ายห้องปฏิบัติการทางด้านชั้นสูตรสาธารณสุขของสำนักอนามัย โดยให้บริการตรวจทางห้องปฏิบัติการ ๓๘ รายการ เพื่อเพิ่มความสะดวกรวดเร็วในการให้บริการแก่ประชาชน แต่การให้บริการตรวจวิเคราะห์ดังกล่าวนี้ เจ้าพนักงานวิทยาศาสตร์การแพทย์ไม่สามารถรายงานผลการตรวจวิเคราะห์ทางห้องปฏิบัติการชั้นสูตรสาธารณสุขได้เหมือนกับตำแหน่งนักเทคนิคการแพทย์ เนื่องจากตามมาตรา ๓ แห่งพระราชบัญญัติวิชาชีพเทคนิคการแพทย์ พ.ศ. ๒๕๔๗ บัญญัติให้การรายงานผลการตรวจโดยวิธีทางวิทยาศาสตร์และเทคโนโลยี เพื่อประกอบการวินิจฉัย การติดตาม การรักษา การพยากรณ์โรค และการป้องกันโรค หรือเพื่อการประเมินภาวะสุขภาพ เป็นหน้าที่ของวิชาชีพเทคนิคการแพทย์ จึงทำให้ปัจจุบันสำนักอนามัยต้องใช้วิธีจ้างนักเทคนิคการแพทย์ชั่วคราวเพื่อทำหน้าที่รายงานผลการตรวจวิเคราะห์ทางชั้นสูตรสาธารณสุขดังกล่าว ตามที่กฎหมายกำหนด

(๒) กรมวิทยาศาสตร์การแพทย์ กระทรวงสาธารณสุข เปิดการเรียนการสอนในหลักสูตรเจ้าพนักงานวิทยาศาสตร์การแพทย์เพียงแห่งเดียว โดยรับจากผู้ปฏิบัติงานในสังกัดกระทรวงสาธารณสุขเท่านั้น และมีเงื่อนไขให้กลับไปปฏิบัติราชการที่หน่วยงานส่งมาศึกษา ประกอบกับไม่มีผู้ใดประสงค์จะโอนมาสังกัดกรุงเทพมหานคร เนื่องจากกระทรวงสาธารณสุขมีความประสงค์ให้บรรจุลูกจ้างที่มีคุณสมบัติดังกล่าวได้รับการบรรจุเป็นข้าราชการ

(๓) สำนักอนามัยได้มีการเปิดสอบคัดเลือกในตำแหน่งเจ้าพนักงานวิทยาศาสตร์การแพทย์ ๓ ครั้ง ในปี ๒๕๕๖ ๒๕๕๘ และ ๒๕๖๐ โดยปี ๒๕๕๖ มีผู้สอบแข่งขัน จำนวน ๑ คน



แต่สอบไม่ผ่าน ปี ๒๕๕๘ มีผู้สอบแข่งขัน จำนวน ๓ คน แต่สอบไม่ผ่านเช่นกัน ส่วนปี ๒๕๖๐ มีผู้สอบแข่งขัน จำนวน ๒ คน สอบผ่าน จำนวน ๑ คน

(๔) ปัจจุบันสำนักอนามัยกำหนดตำแหน่งเจ้าพนักงานวิทยาศาสตร์การแพทย์ไว้ดังนี้

	จำนวนตำแหน่งตามกรอบ	ตำแหน่งว่าง	วุฒิผู้ดำรงตำแหน่ง	
			ตรงตามมาตรฐานฯ	ไม่ตรงตามมาตรฐานฯ
๑. สำนักงานชั้นสูตรสาธารณสุข	๑๐	๔	๒	๔
๒. ศูนย์บริการสาธารณสุข (๑๓ แห่ง)	๙	๒	๓	๔
รวม	๑๙	๖	๕	๘

๓.๓ พระราชบัญญัติสถานพยาบาล พ.ศ.๒๕๔๑ และที่แก้ไขเพิ่มเติม ได้บัญญัติหน้าที่ความรับผิดชอบ และบทกำหนดโทษของสถานพยาบาลในการควบคุมและดูแลให้ผู้ประกอบวิชาชีพในสถานพยาบาลปฏิบัติหน้าที่ตามกฎหมาย และมีให้ประกอบวิชาชีพผิดไปจากสาขา ชั้น หรือแผน ที่ผู้รับอนุญาตได้แจ้งไว้ในการขอรับใบอนุญาต รวมถึงจัดให้มีผู้ประกอบวิชาชีพในสถานพยาบาลตามวิชาชีพ และจำนวนที่กำหนดในกฎกระทรวง ตลอดเวลาทำการซึ่งหากผู้ดำเนินการ หรือผู้รับอนุญาตฝ่าฝืนไม่ปฏิบัติตามจะต้องระวางโทษปรับหรือจำคุกแล้วแต่กรณี

๓.๔ ระวางโทษของการปฏิบัติงานโดยผู้ไม่มีใบอนุญาตประกอบวิชาชีพ ตามพระราชบัญญัติ-การประกอบโรคศิลปะ พ.ศ.๒๕๔๒

มาตรา ๓๐ ห้ามมิให้ผู้ใดทำการประกอบโรคศิลปะ หรือกระทำด้วยประการใดๆ ให้ผู้อื่นเข้าใจว่าตนเป็นผู้มีสิทธิทำการประกอบโรคศิลปะ โดยมีได้ขึ้นทะเบียนและรับใบอนุญาต

ฯลฯ

ฯลฯ

มาตรา ๕๗ ผู้ซึ่งมิได้เป็นผู้ประกอบโรคศิลปะทำการประกอบโรคศิลปะอันเป็นการฝ่าฝืนมาตรา ๓๐ ต้องระวางโทษจำคุกไม่เกินสามปี หรือปรับไม่เกินสามหมื่นบาท หรือทั้งจำทั้งปรับ

ผู้ซึ่งมิได้เป็นผู้ประกอบโรคศิลปะผู้ใดกระทำด้วยประการใดๆ ให้ผู้อื่นเข้าใจว่า ตนเป็นผู้มีสิทธิทำการประกอบโรคศิลปะอันเป็นการฝ่าฝืนมาตรา ๓๐ ต้องระวางโทษจำคุกไม่เกินสองปี หรือปรับไม่เกินสองหมื่นบาท หรือทั้งจำทั้งปรับ

๔. ค่าใช้จ่ายในการปรับปรุงการกำหนดตำแหน่งเจ้าพนักงานรังสีการแพทย์ เป็นตำแหน่งนักรังสีการแพทย์ และตำแหน่งเจ้าพนักงานวิทยาศาสตร์การแพทย์ เป็นตำแหน่งนักเทคนิคการแพทย์ต่อตำแหน่งต่อปีเป็นเงิน จำนวน ๓๓๓,๑๒๐ บาท (สามแสนสามหมื่นสามพันหนึ่งร้อยยี่สิบบาทถ้วน) ดังนั้น มีผลทำให้ค่าใช้จ่ายด้านบุคคลเพิ่มขึ้นต่อปีเป็นเงิน ดังนี้

๔.๑ กรณีปรับปรุงทุกตำแหน่งตามกรอบอัตรากำลัง จำนวน ๒๗ ตำแหน่ง ตามมติ อ.ก.ก.สามัญข้าราชการสามัญ ครั้งที่ ๑/๒๕๖๑ เมื่อวันที่ ๑๘ มกราคม ๒๕๖๑ และครั้งที่ ๒/๒๕๖๑ เมื่อวันที่ ๑๕ กุมภาพันธ์ ๒๕๖๑ ทำให้ค่าใช้จ่ายด้านบุคคลเพิ่มขึ้นต่อปีเป็นเงิน จำนวน ๘,๙๔๔,๒๔๐ บาท (แปดล้านเก้าแสนเก้าหมื่นสี่พันสองร้อยสี่สิบบาทถ้วน)



๔.๒ กรณีปรับปรุงเฉพาะตำแหน่งที่ว่าง และตำแหน่งที่ผู้ดำรงตำแหน่งมีคุณสมบัติตรงตามมาตรฐานกำหนดตำแหน่ง จำนวน ๑๘ ตำแหน่ง ตามที่ ก.ก. ได้มีความเห็นเป็นประเด็นสำคัญในการพิจารณาไว้ในการประชุม ครั้งที่ ๕/๒๕๖๑ เมื่อวันที่ ๑๗ พฤษภาคม ๒๕๖๑ ทำให้ค่าใช้จ่ายด้านบุคคลเพิ่มขึ้นต่อปีเป็นเงินจำนวน ๕,๙๙๖,๑๖๐ บาท (ห้าล้านเก้าแสนเก้าหมื่นหกพันหนึ่งร้อยหกสิบบาทถ้วน)

ความเห็น อ.ก.ก. สามัญข้าราชการสามัญ เห็นควรปรับปรุงการกำหนดตำแหน่งดังกล่าวทุกตำแหน่งตามกรอบอัตรากำลังของทั้ง ๒ ตำแหน่ง เนื่องจากค่าใช้จ่ายสำหรับตำแหน่งที่ผู้ดำรงตำแหน่งไม่มีคุณสมบัติตรงตามมาตรฐานกำหนดตำแหน่ง ยังไม่เกิดขึ้นจริงจนกว่าจะเป็นไปตามเงื่อนไขที่กำหนด โดย นางสาวทัศนีย์ ดุสิตสุทธิรัตน์ อ.ก.ก. ผู้ทรงคุณวุฒิมีความเห็นว่าควรพิจารณาเฉพาะตำแหน่งที่ว่าง และตำแหน่งที่ผู้ดำรงตำแหน่งมีคุณสมบัติตรงตามมาตรฐานกำหนดตำแหน่งก่อน และหากมีตำแหน่งว่างหรือผู้ดำรงตำแหน่งมีคุณสมบัติตรงตามมาตรฐานกำหนดตำแหน่งเมื่อใดให้นำเสนอ อ.ก.ก. สามัญข้าราชการสามัญพิจารณาทบทวนการกำหนดตำแหน่งดังกล่าวอีกครั้ง เนื่องจากการปรับปรุงตำแหน่งดังกล่าวทำให้มีค่าใช้จ่ายด้านบุคคลภาพรวมเพิ่มขึ้น

มติ อ.ก.ก. สามัญข้าราชการสามัญ ในการประชุมครั้งที่ ๘/๒๕๖๑ เมื่อวันที่ ๑๗ ธันวาคม ๒๕๖๑ อนุมัติปรับปรุงการกำหนดตำแหน่งในสังกัดสำนักอนามัย จำนวน ๒๗ ตำแหน่ง ดังนี้

๑. ปรับปรุงการกำหนดตำแหน่งเจ้าพนักงานรังสีการแพทย์ ระดับปฏิบัติงาน หรือชำนาญงาน เป็นตำแหน่งนักรังสีการแพทย์ ระดับปฏิบัติการ หรือชำนาญการ หรือชำนาญการพิเศษ จำนวน ๘ ตำแหน่ง โดยมีเงื่อนไขของตำแหน่ง ดังนี้

๑.๑ กรณีตำแหน่งว่าง จำนวน ๒ ตำแหน่ง กำหนดเป็นตำแหน่งนักรังสีการแพทย์ ประเภทวิชาการ ระดับปฏิบัติการ หรือชำนาญการ หรือชำนาญการพิเศษ

๑.๒ กรณีมีผู้ดำรงตำแหน่ง จำนวน ๖ ตำแหน่ง ขอกำหนดเงื่อนไขของตำแหน่งเป็น “เมื่อผู้ดำรงตำแหน่งพ้นจากตำแหน่งเมื่อใด หรือผู้ดำรงตำแหน่งมีคุณสมบัติตรงตามคุณสมบัติเฉพาะสำหรับตำแหน่ง และผ่านการคัดเลือกตามหลักเกณฑ์ และวิธีการที่ ก.ก. กำหนด ให้กำหนดเป็นตำแหน่งนักรังสีการแพทย์ ประเภทวิชาการ ระดับปฏิบัติการ หรือชำนาญการ หรือชำนาญการพิเศษ”

๒. ปรับปรุงการกำหนดตำแหน่งเจ้าพนักงานวิทยาศาสตร์การแพทย์ ระดับปฏิบัติงาน หรือชำนาญงาน เป็นตำแหน่งนักเทคนิคการแพทย์ ระดับปฏิบัติการ หรือชำนาญการ หรือชำนาญการพิเศษ จำนวน ๑๙ ตำแหน่ง โดยมีเงื่อนไขของตำแหน่ง ดังนี้

๒.๑ กรณีตำแหน่งว่าง จำนวน ๖ ตำแหน่ง กำหนดเป็นตำแหน่งนักเทคนิคการแพทย์ ประเภทวิชาการ ระดับปฏิบัติการ หรือชำนาญการ หรือชำนาญการพิเศษ

๒.๒ กรณีมีผู้ดำรงตำแหน่ง จำนวน ๑๓ ตำแหน่ง ขอกำหนดเงื่อนไขของตำแหน่งเป็น “เมื่อผู้ดำรงตำแหน่งพ้นจากตำแหน่งเมื่อใด หรือผู้ดำรงตำแหน่งมีคุณสมบัติตรงตามคุณสมบัติเฉพาะสำหรับตำแหน่ง และผ่านการคัดเลือกตามหลักเกณฑ์ และวิธีการที่ ก.ก. กำหนด ให้กำหนดเป็นตำแหน่งนักเทคนิคการแพทย์ ประเภทวิชาการ ระดับปฏิบัติการ หรือชำนาญการ หรือชำนาญการพิเศษ”

ความเห็นของ ...

ความเห็นของสำนักงาน ก.ก. พิจารณาแล้วเพื่อให้เป็นไปตามแนวทางการพิจารณากำหนดตำแหน่งของข้าราชการกรุงเทพมหานครสามัญ กรณีการกำหนดตำแหน่งที่มีผลทำให้ค่าใช้จ่ายด้านบุคคลของหน่วยงานเพิ่มขึ้น ตามมติ ก.ก. ครั้งที่ ๕/๒๕๖๑ เมื่อวันที่ ๑๗ พฤษภาคม ๒๕๖๑ จึงเห็นควรนำเสนอ ก.ก. ให้ความเห็นชอบการดำเนินการปรับปรุงการกำหนดตำแหน่งที่มีผลทำให้ค่าใช้จ่ายด้านบุคคลในภาพรวมของกรุงเทพมหานครเพิ่มสูงขึ้นในสังกัดสำนักอนามัย จำนวน ๒๗ ตำแหน่ง ตามมติ อ.ก.ก. สามัญข้าราชการสามัญ ครั้งที่ ๘/๒๕๖๑ เมื่อวันที่ ๑๗ ธันวาคม ๒๕๖๑

ประเด็นสำคัญในการพิจารณาของ ก.ก.

๑. หลักเกณฑ์และเงื่อนไขการกำหนดตำแหน่งที่กรุงเทพมหานครใช้ในการปรับปรุงการกำหนดตำแหน่งจากประเภททั่วไปเป็นประเภทวิชาการ เพื่อไม่ให้ค่าใช้จ่ายด้านบุคคลของหน่วยงานเพิ่มขึ้น ให้นำตำแหน่งว่างที่มีเงินมายุบเลิก อาจนำตำแหน่งว่าง ๒ ตำแหน่งมายุบรวมแล้วกำหนดเป็น ๑ ตำแหน่ง โดยคำนวณค่าใช้จ่ายตามตารางแสดงค่าตอบแทนเฉลี่ยสำหรับการกำหนดตำแหน่งข้าราชการกรุงเทพมหานครสามัญ แต่หากมีเหตุผลความจำเป็นอื่นใดโดยพิจารณาจากความจำเป็นในเรื่องความขาดแคลนของตำแหน่ง ลักษณะของงาน และปริมาณงาน ที่ทำให้ต้องกำหนดตำแหน่งและมีผลทำให้ค่าใช้จ่ายด้านบุคคลของกรุงเทพมหานครในภาพรวมเพิ่มสูงขึ้น ก็ให้ดำเนินการได้ตามที่ ก.ก. มีมติ

๒. กรณีการขอปรับปรุงการกำหนดตำแหน่งเจ้าพนักงานรังสีการแพทย์ ระดับปฏิบัติงาน หรือชำนาญงาน เป็นตำแหน่งนักรังสีการแพทย์ ระดับปฏิบัติการ หรือชำนาญการ หรือชำนาญการพิเศษ ที่ประชุมเห็นควรให้มีการปรับปรุงการกำหนดตำแหน่ง เนื่องจากปัจจุบันไม่มีสถาบันการศึกษาที่เปิดการเรียนการสอนในระดับประกาศนียบัตรหรืออนุปริญญาทางรังสีเทคนิคหรือทางรังสีการแพทย์แล้ว

๓. กรณีการขอปรับปรุงการกำหนดตำแหน่งเจ้าพนักงานวิทยาศาสตร์การแพทย์ ระดับปฏิบัติงาน หรือชำนาญงาน เป็นตำแหน่งนักเทคนิคการแพทย์ ระดับปฏิบัติการ หรือชำนาญการ หรือชำนาญการพิเศษ เห็นควรอนุมัติเฉพาะตำแหน่งว่าง จำนวน ๖ ตำแหน่ง ส่วนตำแหน่งที่มีผู้ดำรงตำแหน่ง จำนวน ๑๓ ตำแหน่ง ที่ประชุมเห็นควรให้สำนักงาน ก.ก. ศึกษาเพิ่มเติมเกี่ยวกับข้อมูลสถาบันการศึกษาที่เปิดการเรียนการสอนในหลักสูตรประกาศนียบัตรเจ้าพนักงานวิทยาศาสตร์การแพทย์ เพื่อนำเสนอ ก.ก. พิจารณาอีกครั้งหนึ่ง และให้เชิญผู้แทนของสำนักอนามัยเข้าร่วมชี้แจง

มติที่ประชุม เห็นชอบ ดังนี้

๑. ปรับปรุงการกำหนดตำแหน่งเจ้าพนักงานรังสีการแพทย์ ระดับปฏิบัติงาน หรือชำนาญงาน เป็นตำแหน่งนักรังสีการแพทย์ ระดับปฏิบัติการ หรือชำนาญการ หรือชำนาญการพิเศษ จำนวน ๘ ตำแหน่ง โดยมีเงื่อนไขของตำแหน่ง ดังนี้

๑.๑ กรณีตำแหน่งว่าง จำนวน ๒ ตำแหน่ง กำหนดเป็นตำแหน่งนักรังสีการแพทย์ ประเภทวิชาการ ระดับปฏิบัติการ หรือชำนาญการ หรือชำนาญการพิเศษ

๑.๒ กรณีมีผู้ดำรงตำแหน่ง จำนวน ๖ ตำแหน่ง ขอกำหนดเงื่อนไขของตำแหน่ง เป็น “เมื่อผู้ดำรงตำแหน่งพ้นจากตำแหน่งเมื่อใด หรือผู้ดำรงตำแหน่งมีคุณสมบัติตรงตามคุณสมบัติเฉพาะ



สำหรับตำแหน่ง และผ่านการคัดเลือกตามหลักเกณฑ์ และวิธีการที่ ก.ก. กำหนด ให้กำหนดเป็นตำแหน่ง
นักรังสีการแพทย์ ประเภทวิชาการ ระดับปฏิบัติการ หรือชำนาญการ หรือชำนาญการพิเศษ”

๒. ปรับปรุงการกำหนดตำแหน่งเจ้าพนักงานวิทยาศาสตร์การแพทย์ ระดับปฏิบัติงาน
หรือชำนาญงาน เป็นตำแหน่งนักเทคนิคการแพทย์ ระดับปฏิบัติการ หรือชำนาญการ หรือชำนาญการพิเศษ
เฉพาะตำแหน่งว่าง จำนวน ๖ ตำแหน่ง

๓. ให้สำนักงาน ก.ก. ศึกษาข้อมูลเพิ่มเติมสำหรับตำแหน่งเจ้าพนักงานวิทยาศาสตร์-
การแพทย์ จำนวน ๑๓ ตำแหน่ง ที่มีผู้ดำรงตำแหน่ง ตามประเด็นสำคัญในการพิจารณาของ ก.ก. ข้อ ๓
แล้วนำเสนอ ก.ก. พิจารณาอีกครั้งหนึ่ง

ระเบียบวาระที่ ๔ เรื่องเพื่อพิจารณา

เรื่องที่ ๔.๑ ขอให้กำหนดตำแหน่งเพื่อรองรับการดำเนินการตามคำวินิจฉัยของ ก.พ.ค.กรุงเทพมหานคร

กรุงเทพมหานครเสนอขอให้ ก.ก. กำหนดตำแหน่งเพื่อรองรับการดำเนินการตามคำวินิจฉัยของ
ก.พ.ค. กรุงเทพมหานคร

สาระสำคัญของเรื่อง

๑. ข้อกฎหมาย

พระราชบัญญัติระเบียบข้าราชการกรุงเทพมหานครและบุคลากรกรุงเทพมหานคร พ.ศ. ๒๕๕๔
มาตรา ๑๔ (๕) กำหนดให้ ก.ก. มีอำนาจหน้าที่ให้ความเห็นชอบกรอบอัตรากำลังของ
หน่วยงานในกรุงเทพมหานคร

มาตรา ๑๘ (๕) กำหนดให้ อ.ก.ก.สามัญข้าราชการสามัญ มีอำนาจหน้าที่
พิจารณากำหนดตำแหน่ง จำนวน ประเภทตำแหน่ง สายงานและระดับของตำแหน่งของข้าราชการ-
กรุงเทพมหานครสามัญ โดยต้องคำนึงถึงประสิทธิภาพ ประสิทธิผล ความไม่ซ้ำซ้อนและความประหยัด
เป็นหลัก ทั้งนี้ ตามหลักเกณฑ์ วิธีการและเงื่อนไขที่ ก.ก. กำหนด และต้องเป็นไปตามกรอบอัตรากำลังและ
มาตรฐานกำหนดตำแหน่งที่ ก.ก. กำหนด

มาตรา ๖๒ เมื่อ ก.พ.ค.กรุงเทพมหานคร พิจารณาวินิจฉัยอุทธรณ์แล้วให้ผู้บังคับบัญชา
ซึ่งมีอำนาจสั่งบรรจุตามมาตรา ๕๒ มาตรา ๕๓ หรือมาตรา ๕๔ แล้วแต่กรณีดำเนินการให้เป็นไปตาม
คำวินิจฉัยนั้นภายในสามสิบวันนับแต่วันที่ ก.พ.ค.กรุงเทพมหานครมีคำวินิจฉัย

ในกรณีที่ผู้อุทธรณ์ไม่เห็นด้วยกับคำวินิจฉัยอุทธรณ์ของ ก.พ.ค.กรุงเทพมหานคร
ให้ฟ้องคดีต่อศาลปกครองภายในเก้าสิบวันนับแต่วันที่ทราบหรือถือว่าทราบคำวินิจฉัยอุทธรณ์

ผู้บังคับบัญชาผู้ใดไม่ปฏิบัติตามวรรคหนึ่ง ให้ถือว่าเป็นการจงใจละเว้นการปฏิบัติหน้าที่
โดยมิชอบ เพื่อให้เกิดความเสียหายแก่บุคคลอื่น

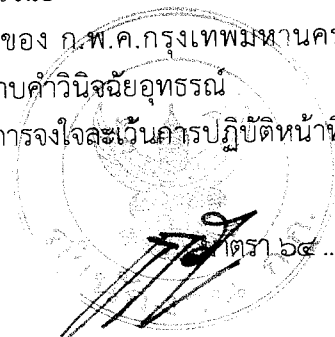

มาตรา ๖๔ วรรคสาม เมื่อ ก.พ.ค.กรุงเทพมหานคร ได้พิจารณาวินิจฉัยเรื่องร้องทุกข์
ประการใดแล้วให้ผู้ว่าราชการกรุงเทพมหานคร ปลัดกรุงเทพมหานคร หรือผู้บังคับบัญชา แล้วแต่กรณี
ดำเนินการให้เป็นไปตามคำวินิจฉัยของ ก.พ.ค.กรุงเทพมหานคร

๒. ข้อเท็จจริง

๒.๑ ก.พ.ค.กรุงเทพมหานคร ได้มีหนังสือ ลับ ที่

พิจารณาเรื่องร้องทุกข์ของ

มีความเห็นสรุปได้ว่า คณะกรรมการคัดเลือกประเมินให้คะแนนโดยไม่ปรากฏเอกสารหลักฐานหรือ
เหตุผลว่ามีการให้คะแนนองค์ประกอบย่อยอย่างไร และใช้วิธีปิดคะแนนที่มีข้อกำหนดของ ก.ก. จึงเกิด
การได้เปรียบเสียเปรียบกัน เป็นการใช้ดุลยพินิจให้คะแนนประเมินตามอำเภอใจ จึงเป็นการประเมินที่มีขอบ
ดิ่งนั้นเมื่อนำผลการประเมินที่เกิดจากเกณฑ์และการประเมินที่ไม่ชอบด้วยกฎหมายไปพิจารณาแต่งตั้ง
ข้าราชการให้ดำรงตำแหน่งตามคำสั่งกรุงเทพมหานคร ที่

และคำสั่งกรุงเทพมหานครที่

ทำให้คำสั่งดังกล่าวไม่ชอบ

ด้วยกฎหมาย รวมทั้งมีผลให้การแต่งตั้งดังกล่าวเป็นการใช้ดุลยพินิจที่ไม่ชอบด้วยกฎหมายไปด้วย จึงมี
คำวินิจฉัยให้ยกเลิกคำสั่งกรุงเทพมหานครซึ่งเลื่อนข้าราชการกรุงเทพมหานครสามัญ จำนวน ๔ ราย ให้ดำรง
ตำแหน่ง

ระดับชำนาญการพิเศษ โดยให้มีผลย้อนหลังไปนับแต่วันที่ได้รับแต่งตั้ง แล้ว

ให้ดำเนินการคัดเลือกและแต่งตั้งเฉพาะข้าราชการกรุงเทพมหานครสามัญ ผู้ที่สมัครเข้ารับการคัดเลือก
เดิมทุกคนที่เคยสมัครเข้ารับการคัดเลือกเพื่อเลื่อนและแต่งตั้งให้ดำรงตำแหน่ง

ชำนาญการพิเศษตามคำสั่งทั้งสองคำสั่งให้เป็นไปตามหลักเกณฑ์ที่ถูกต้องและเป็นธรรมให้แล้วเสร็จ
ภายใน ๖๐ วัน นับแต่วันที่รับคำวินิจฉัย

๒.๒ ก.พ.ค.กรุงเทพมหานคร ได้มีหนังสือ ลับ

พิจารณาเรื่องร้องทุกข์ของ

มีความเห็นสรุปได้ว่า คณะกรรมการคัดเลือกตัดสินสิทธิ์การให้คะแนนในแบบแสดงผลงานของผู้ร้องทุกข์
ในการกระทำผิดเงื่อนไข กรณีให้ผู้ช่วยผู้อำนวยการเขตลงนามในแบบแสดงผลงานแทนในระดับหัวหน้าฝ่าย
เข้าข่ายการเลือกปฏิบัติโดยไม่เป็นธรรม และกรรมการมิได้พิจารณากำหนดองค์ประกอบย่อยและ
น้ำหนักคะแนนในแต่ละองค์ประกอบให้ชัด เป็นการประเมินที่เข้าข่ายเป็นการประเมินโดยใช้ดุลยพินิจ
ไม่อยู่บนพื้นฐานของข้อเท็จจริง ดังนั้น เมื่อนำผลการประเมินที่เกิดจากเกณฑ์และการประเมินที่ไม่ชอบ
ด้วยกฎหมายไปพิจารณาแต่งตั้งข้าราชการให้ดำรงตำแหน่งตามคำสั่งกรุงเทพมหานคร

ทำให้คำสั่งดังกล่าวไม่ชอบด้วยกฎหมาย รวมทั้งมีผลให้การแต่งตั้งดังกล่าว

เป็นการใช้ดุลยพินิจที่ไม่ชอบด้วยกฎหมายไปด้วย จึงมีคำวินิจฉัยให้ยกเลิกคำสั่งกรุงเทพมหานครซึ่งเลื่อน
ข้าราชการกรุงเทพมหานครสามัญจำนวน ๗ ราย ให้ดำรงตำแหน่ง

ระดับชำนาญการ-

พิเศษ โดยให้มีผลย้อนหลังไปนับแต่วันที่ได้รับแต่งตั้ง แล้วให้ดำเนินการคัดเลือกผู้ซึ่งเคยเป็นผู้สมัครเข้า
รับการคัดเลือกเดิมที่มีคุณสมบัติทุกคน รวมทั้งผู้ได้รับการคัดเลือกทั้ง ๗ ราย และผู้ร้องทุกข์เสียใหม่
ให้ถูกต้องเป็นธรรมตามหลักเกณฑ์ที่กำหนดให้แล้วเสร็จภายใน ๖๐ วัน นับแต่วันที่รับคำวินิจฉัย

๒.๓ มติ ก.ก. ครั้งที่ ๙/๒๕๕๖ เมื่อวันที่ ๒๓ กันยายน ๒๕๕๖ เห็นชอบกำหนด

แนวทางการดำเนินการกรณี ก.พ.ค.กรุงเทพมหานคร มีคำวินิจฉัย หรือ ก.ก. มีมติให้ยกเลิกคำสั่งแต่งตั้ง
ข้าราชการกรุงเทพมหานครสามัญ ซึ่งในกรณีที่ไม้อาจดำเนินการแต่งตั้งข้าราชการผู้นั้นกลับไปดำรง
ตำแหน่งเดิม หรือตำแหน่งอื่นในประเภทและระดับเดียวกันได้ ให้นำเสนอ ก.ก. เพื่อกำหนด

กรอปปี้ด้วยคำสั่ง

กรอบอัตรากำลังชั่วคราวและอาศัยอำนาจตามมาตรา ๑๘ (๕) แห่งพระราชบัญญัติระเบียบข้าราชการกรุงเทพมหานครและบุคลากรกรุงเทพมหานคร พ.ศ. ๒๕๕๔ ให้ อ.ก.ก. สามัญข้าราชการสามัญเป็นผู้พิจารณากำหนดตำแหน่งเพื่อแต่งตั้งข้าราชการผู้นั้นเป็นการเฉพาะราย เมื่อข้าราชการผู้นั้นพ้นจากตำแหน่งเมื่อใดให้ยุบเลิกตำแหน่งดังกล่าว

ความเห็นของสำนักงาน ก.ก. พิจารณาแล้วเห็นว่า กรณีนี้ต้องดำเนินการตามคำวินิจฉัยของ ก.พ.ค. กรุงเทพมหานคร ตามมาตรา ๖๔ วรรคสาม แห่งพระราชบัญญัติระเบียบข้าราชการกรุงเทพมหานครและบุคลากรกรุงเทพมหานคร พ.ศ. ๒๕๕๔ ประกอบกับมติ ก.ก. ครั้งที่ ๙/๒๕๕๖ เมื่อวันที่ ๒๓ กันยายน ๒๕๕๖ จึงเห็นควรเสนอขอความเห็นชอบเพื่อนำเสนอ ก.ก. กำหนดกรอบอัตรากำลังชั่วคราว โดยอาศัยอำนาจตามมาตรา ๑๔ (๕) แห่งพระราชบัญญัติระเบียบข้าราชการกรุงเทพมหานครและบุคลากรกรุงเทพมหานคร พ.ศ. ๒๕๕๔ เพื่อรองรับผู้ที่ถูกยกเลิกคำสั่งแต่งตั้งข้าราชการกรุงเทพมหานครสามัญ ตามคำวินิจฉัยของ ก.พ.ค. กรุงเทพมหานคร เป็นการเฉพาะราย โดยกำหนดเป็นตำแหน่งประเภทวิชาการ ระดับชำนาญการ ทั้ง ๙ ตำแหน่ง เนื่องจากในช่วงเวลาที่ ก.พ.ค. กรุงเทพมหานคร มีคำวินิจฉัยให้ยกเลิกคำสั่ง โดยมีผลย้อนหลังไปจนถึงวันที่ได้รับแต่งตั้งนั้น มีผู้ดำรงตำแหน่งทดแทนแล้ว และไม่มีตำแหน่งประเภทวิชาการ ระดับชำนาญการ ว่างต่อเนืองที่จะสามารถนำมาแต่งตั้งข้าราชการทั้ง ๙ ราย ให้ดำรงตำแหน่งได้ ทั้งนี้ เมื่อข้าราชการผู้นั้นพ้นจากตำแหน่งเมื่อใด ให้ยุบเลิกตำแหน่งดังกล่าว

อ.ก.ก. วิสามัญเกี่ยวกับระบบราชการ การจัดส่วนราชการและค่าตอบแทน ในการประชุมครั้งที่ ๒/๒๕๖๒ เมื่อวันที่ ๑๓ กุมภาพันธ์ ๒๕๖๒ มีมติดังนี้

๑. เห็นชอบให้นำเสนอ ก.ก. ขอกำหนดกรอบอัตรากำลังชั่วคราว เพื่อรองรับผู้ที่ถูกยกเลิกคำสั่งแต่งตั้งข้าราชการกรุงเทพมหานครสามัญ ตามคำวินิจฉัยของ ก.พ.ค. กรุงเทพมหานคร เป็นการเฉพาะราย โดยกำหนดเป็นตำแหน่งประเภทวิชาการ ระดับชำนาญการ จำนวน ๙ ตำแหน่ง ทั้งนี้ เมื่อข้าราชการผู้นั้นพ้นจากตำแหน่งเมื่อใด ให้ยุบเลิกกรอบอัตรากำลังชั่วคราวดังกล่าว

๒.ให้นำมติที่ประชุมรับรองแล้วไปดำเนินการต่อโดยไม่ต้องรอรับรองรายงานการประชุมในที่ประชุม

ข้อสังเกตของ ก.ก. ให้ฝ่ายเลขานุการศึกษากฎ ระเบียบ หลักเกณฑ์ต่าง ๆ ตามแนวทางการกำหนดเกณฑ์การประเมินบุคคลเพื่อเลื่อนและแต่งตั้งข้าราชการกรุงเทพมหานครสามัญว่า มีความถูกต้องเหมาะสม และเป็นธรรมหรือไม่ เพื่อที่จะสามารถแก้ไขปัญหาการถูกยกเลิกคำสั่งแต่งตั้งข้าราชการกรุงเทพมหานครสามัญ ตามคำวินิจฉัยของ ก.พ.ค. กรุงเทพมหานคร

มติที่ประชุม

๑. เห็นชอบให้กำหนดกรอบอัตรากำลังชั่วคราว เพื่อรองรับผู้ที่ถูกยกเลิก คำสั่งแต่งตั้งข้าราชการกรุงเทพมหานครสามัญ ตามคำวินิจฉัยของ ก.พ.ค. กรุงเทพมหานคร เป็นการเฉพาะราย โดยกำหนดเป็นตำแหน่งประเภทวิชาการ ระดับชำนาญการ จำนวน ๙ ตำแหน่ง ทั้งนี้ เมื่อข้าราชการผู้นั้นพ้นจากตำแหน่งเมื่อใด ให้ยุบเลิกกรอบอัตรากำลังชั่วคราวดังกล่าว

๒.ให้นำมติที่ประชุมไปดำเนินการต่อโดยไม่ต้องรอรับรองรายงานการประชุม



เรื่องที่ ๔.๒ การพิจารณาคุณสมบัติการศึกษาตำแหน่งนักเทคนิคการแพทย์ และการมอบอำนาจการพิจารณาคุณสมบัติการศึกษาระดับปริญญาในสาขาวิชาที่เห็นว่ามีความรู้เทียบได้ในระดับเดียวกับสาขาวิชาที่กำหนดในมาตรฐานกำหนดตำแหน่งข้าราชการกรุงเทพมหานครสามัญ

สำนักงาน ก.ก. เสนอขอให้ ก.ก. พิจารณา ดังนี้

๑. รับรองคุณสมบัติการศึกษาวิชาศาสตรมหาบัณฑิต สาขาวิชาชีวเคมีคลินิกและอนุทางการแพทย์ จากจุฬาลงกรณ์มหาวิทยาลัย ของข้าราชการกรุงเทพมหานคร นายธีรพงษ์ เลิศวิทยพันธ์ ตำแหน่งนักเทคนิคการแพทย์ปฏิบัติการ (ตำแหน่งเลขที่ รพก. ๓๖๓) กลุ่มงานเทคนิคการแพทย์ กลุ่มภารกิจด้านบริการตติยภูมิ โรงพยาบาลกลาง สำนักงานการแพทย์ เป็นไปตามที่ ก.พ.รับรองรับรองไว้แล้ว คือ สาขาวิชาวิทยาศาสตร์การแพทย์ ทางชีวเคมี และทางชีวเคมีคลินิกและอนุทางการแพทย์ และเทียบเพิ่มเป็นสาขาวิชาเทคนิคการแพทย์ อีกสาขาวิชาหนึ่ง เป็นการเฉพาะราย

๒. มอบอำนาจให้ อ.ก.ก. วิสามัญเกี่ยวกับการสรรหา พัฒนาบุคลากร และการประเมินทำการแทน ก.ก. ในการพิจารณาคุณสมบัติการศึกษาระดับปริญญาในสาขาวิชาที่เห็นว่ามีความรู้เทียบได้ในระดับเดียวกันกับสาขาวิชาที่กำหนดในมาตรฐานกำหนดตำแหน่งข้าราชการกรุงเทพมหานครสามัญ เพิ่มเติมจากรายการแสดงสายงานและตำแหน่ง จำนวน ๖๔ สายงาน ที่กำหนดไว้ในหนังสือสำนักงาน ก.พ. ที่ นร ๑๐๐๘/ว ๑๓ ลงวันที่ ๑๗ มิถุนายน ๒๕๕๔

สาระสำคัญของเรื่อง

๑. มาตรา ๘ (๑๐) แห่งพระราชบัญญัติระเบียบข้าราชการพลเรือน พ.ศ. ๒๕๕๑ บัญญัติให้ ก.พ. มีอำนาจหน้าที่กำหนดหลักเกณฑ์และวิธีการเพื่อรับรองคุณสมบัติของผู้ได้รับปริญญา ประกาศนียบัตรวิชาชีพ หรือคุณวุฒิอย่างอื่น เพื่อประโยชน์ในการบรรจุและแต่งตั้งบุคคลเป็นข้าราชการพลเรือน และการกำหนดอัตราเงินเดือนหรือค่าตอบแทน รวมทั้งระดับตำแหน่งและประเภทตำแหน่งสำหรับคุณวุฒิดังกล่าว

๒. พระราชบัญญัติระเบียบข้าราชการกรุงเทพมหานครและบุคลากรกรุงเทพมหานคร พ.ศ. ๒๕๕๔ มาตรา ๔๔ กำหนดว่า การบริหารทรัพยากรบุคคลของกรุงเทพมหานครให้เป็นไปตามที่บัญญัติไว้ในพระราชบัญญัตินี้ หรือตามที่กำหนดในพระราชกฤษฎีกา เว้นแต่กรณีที่มีได้บัญญัติไว้ในพระราชบัญญัตินี้ หรือมิได้กำหนดไว้ในพระราชกฤษฎีกา ให้นำกฎหมายว่าด้วยระเบียบข้าราชการพลเรือนมาใช้บังคับกับการบริหารทรัพยากรบุคคลของข้าราชการกรุงเทพมหานครสามัญ กฎหมายว่าด้วยระเบียบข้าราชการครูและบุคลากรทางการศึกษามาใช้บังคับกับการบริหารทรัพยากรบุคคลของข้าราชการครูและบุคลากรทางการศึกษา-กรุงเทพมหานคร และกฎหมายว่าด้วยระเบียบข้าราชการพลเรือนในสถาบันอุดมศึกษามาใช้บังคับกับการบริหารทรัพยากรบุคคลของข้าราชการกรุงเทพมหานครในสถาบันอุดมศึกษาโดยอนุโลม

ในการนำกฎหมายตามวรรคหนึ่งมาใช้บังคับโดยอนุโลม ให้อำนาจหน้าที่ของคณะกรรมการ ก.พ. ก.ค.ศ. และ ก.พ.อ. เป็นอำนาจหน้าที่ของ ก.ก. สำหรับผู้ใช้อำนาจหน้าที่อื่นให้เป็นไปตามที่ ก.ก. กำหนด โดยคำนึงถึงตำแหน่งผู้ใช้อำนาจหรือการปฏิบัติหน้าที่ที่กำหนดไว้ในกฎหมายนั้นด้วย

๓. พระราชบัญญัติระเบียบข้าราชการกรุงเทพมหานครและบุคลากรกรุงเทพมหานคร พ.ศ. ๒๕๕๔ ไม่ได้กำหนดเกี่ยวกับการพิจารณารับรองคุณสมบัติของข้าราชการกรุงเทพมหานครไว้ แต่เนื่องด้วย มาตรา ๔๔ แห่งพระราชบัญญัติฯ ดังกล่าว กำหนดว่ากรณีใดที่มีได้บัญญัติไว้ในพระราชบัญญัตินี้ หรือมิได้กำหนดไว้ในพระราชกฤษฎีกา ให้นำกฎหมายว่าด้วยระเบียบข้าราชการพลเรือนมาใช้บังคับกับการบริหารทรัพยากรบุคคลของข้าราชการกรุงเทพมหานครสามัญโดยอนุโลม โดยให้อำนาจหน้าที่ของ ก.พ.

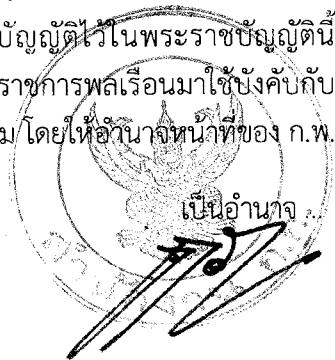

เป็นอำนาจหน้าที่ของ ก.ก. และโดยที่พระราชบัญญัติระเบียบข้าราชการพลเรือน พ.ศ. ๒๕๕๑ กำหนดให้ ก.พ. มีอำนาจหน้าที่ในการพิจารณารับรองคุณวุฒิ ดังนั้น ก.ก. จึงมีอำนาจหน้าที่ในการพิจารณารับรองคุณวุฒิด้วย และ ก.ก. ได้มอบอำนาจให้ อ.ก.ก. วิสามัญเกี่ยวกับการสรรหา พัฒนาบุคลากร และการประเมินทำการ แทน ก.ก. ในเรื่องการพิจารณารับรองคุณวุฒิของข้าราชการกรุงเทพมหานคร

๔. มติ ก.ก. ครั้งที่ ๑๑/๒๕๕๘ เมื่อวันที่ ๑๗ ธันวาคม ๒๕๕๘ เห็นชอบการแต่งตั้ง อนุกรรมการวิสามัญเกี่ยวกับการสรรหา พัฒนาบุคลากร และการประเมิน และมอบให้ มีอำนาจหน้าที่ ทำการแทน ก.ก. ในเรื่องต่างๆ ได้แก่ วางระบบ การสรรหาและเลือกสรรบุคคล การพัฒนาข้าราชการ การบริหารผลงานระดับหน่วยงานและบุคคล การพิจารณาคุณสมบัติและประเมินผลงานของบุคคล เพื่อแต่งตั้งให้ดำรงตำแหน่ง และเพื่อรับเงินประจำตำแหน่งสำหรับตำแหน่งประเภทวิชาการ การพัฒนาระบบข้อมูลบุคคล การพิจารณารับรองคุณวุฒิของข้าราชการกรุงเทพมหานคร การจัดระบบทะเบียนประวัติข้าราชการกรุงเทพมหานคร การขึ้นบัญชีผู้สอบแข่งขันได้ไว้ตามเดิม ยกเว้นข้าราชการครูและบุคลากรทางการศึกษากรุงเทพมหานคร และการแต่งตั้งคณะกรรมการหรือคณะกรรมการเฉพาะกิจ เพื่อทำหน้าที่ช่วย อ.ก.ก. วิสามัญ

๕. หนังสือสำนักงาน ก.พ. ที่ นร ๑๐๐๘/ว ๑๓ ลงวันที่ ๑๗ มิถุนายน ๒๕๕๔ เรื่อง การปรับปรุงมาตรฐานกำหนดตำแหน่งประเภทวิชาการ แจ้งหน่วยงานว่า ก.พ. มีมติให้ปรับปรุง มาตรฐานกำหนดตำแหน่งประเภทวิชาการ จำนวน ๘๗ สายงาน และให้ อ.ก.พ. กรม เป็นผู้พิจารณา คุณวุฒิการศึกษาระดับปริญญาเป็นคุณสมบัติเฉพาะสำหรับตำแหน่ง สำหรับปริญญาในสาขาวิชาที่เห็นว่า มีความรู้เทียบได้ในระดับเดียวกันกับสาขาวิชาที่กำหนดไว้ในมาตรฐานกำหนดตำแหน่ง ซึ่งมีความ เหมาะสมกับหน้าที่ความรับผิดชอบและลักษณะงานที่ปฏิบัติ ตามรายการแสดงสายงานและตำแหน่ง จำนวน ๖๔ สายงาน

๖. ข้าราชการกรุงเทพมหานคร ราย นายธีรพงษ์ เลิศวิทยาพนธ์ ตำแหน่งนักเทคนิค- การแพทย์ปฏิบัติการ ได้รับคุณวุฒิวิทยาศาสตร์มหาบัณฑิต สาขาวิชาชีวเคมีคลินิกและอนุทาง- การแพทย์ จากจุฬาลงกรณ์มหาวิทยาลัย ก.พ.รับรองเป็น สาขาวิชาวิทยาศาสตร์การแพทย์ ทางชีวเคมี และทางชีวเคมีคลินิกและอนุทางการแพทย์ ตามหนังสือสำนักงาน ก.พ. ที่ นร. ๑๐๐๔.๓/ว ๑๔ ลงวันที่ ๑๐ กันยายน ๒๕๕๕ โดยมาตรฐานกำหนดตำแหน่งนักเทคนิคการแพทย์ปฏิบัติการ ได้กำหนด คุณสมบัติเฉพาะ สำหรับตำแหน่งในส่วนของคุณวุฒิไว้ว่า “ได้รับปริญญาโทหรือคุณวุฒิอย่างอื่นที่เทียบ ได้ในระดับเดียวกันในสาขาวิชาเทคนิคการแพทย์ และได้รับใบอนุญาตเป็นผู้ประกอบโรคศิลปะ สาขา เทคนิคการแพทย์ หรือได้รับใบอนุญาตเป็นผู้ประกอบวิชาชีพเทคนิคการแพทย์ของสภาเทคนิค- การแพทย์” ซึ่งพิจารณาจากรายวิชาที่ระบุไว้ในหลักสูตรและใบระเบียบผลการเรียน เป็นการศึกษาเชิงลึก ต่อเนื่องในสาขาวิชาเทคนิคการแพทย์ในระดับปริญญาตรี โดยศึกษาเกี่ยวกับชีวเคมีหรือโครงสร้าง โมเลกุลของเซลล์และยีน ซึ่งทำให้เข้าใจกลไกสาเหตุของการเกิดโรค การดำเนินโรค และการเกิดพยาธิ สภาพต่าง ๆ ซึ่งจะนำไปสู่การวินิจฉัยโรค การพยากรณ์โรค และการป้องกันรักษา รวมถึงศึกษาเกี่ยวกับ เทคโนโลยีสำหรับการวิเคราะห์ทางห้องปฏิบัติการ โดยนับได้ ๑๙ หน่วยกิต พิจารณาประกอบกับ วิทยานิพนธ์ เรื่อง “การโคลนยีน soluble receptor for advanced glycation end products (sRAGE) และการศึกษาผลกระทบของการแสดงออกของยีนที่มีต่อเซลล์มะเร็งตับ”

โดยที่ประชุม อ.ก.ก. วิสามัญเกี่ยวกับการสรรหา พัฒนาบุคลากร และการประเมิน ครั้งที่ ๑/๒๕๖๒ เมื่อวันที่ ๒๔ มกราคม ๒๕๖๒ ได้พิจารณาคุณวุฒิการศึกษาของข้าราชการกรุงเทพมหานครสามัญ

ลาย นายธีรพงษ์ ...

ราย นายธีรพงษ์ เลิศวิทยาพนธ์ ตำแหน่งนักเทคนิคการแพทย์ปฏิบัติการ โดยพิจารณาตามแนวทางหนังสือสำนักงาน ก.พ. ที่ นร ๑๐๐๘/ว ๑๓ ลงวันที่ ๑๗ มิถุนายน ๒๕๕๔ ที่กรุงเทพมหานครนำมาปรับใช้โดยอนุโลม ซึ่งสายงานเทคนิคการแพทย์ ไม่ได้อยู่ในรายการแสดงสายงานและตำแหน่ง จำนวน ๖๔ สายงานที่ให้ อ.ก.พ.กรม เป็นผู้พิจารณาคุณวุฒิการศึกษาระดับปริญญาเป็นคุณสมบัติเฉพาะสำหรับตำแหน่งตามหนังสือสำนักงาน ก.พ. ดังกล่าว อ.ก.ก.วิสามัญเกี่ยวกับการสรรหาฯ จึงไม่สามารถดำเนินการได้เนื่องจากเดิม อ.ก.ก. วิสามัญเกี่ยวกับการสรรหาฯ ได้รับมอบอำนาจให้ทำการแทน ก.ก. ในการพิจารณารับรองคุณวุฒิของข้าราชการกรุงเทพมหานคร แต่ปัจจุบันหลักสูตรการศึกษามีสาขาวิชาอื่นเพิ่มขึ้นอีกมาก โดยเฉพาะในบริบทของการจัดการมหานคร ดังนั้นเพื่อมิให้ต้องนำเสนอ ก.ก. พิจารณาเป็นราย ๆ ไปทุกคราว อ.ก.ก.ฯ จึงได้มีมติให้เสนอ ก.ก. พิจารณารับรองคุณวุฒิของข้าราชการกรุงเทพมหานครสามัญ ราย นายธีรพงษ์ เลิศวิทยาพนธ์ เพื่อพิจารณารับรองคุณวุฒิการศึกษาดังกล่าวเป็นสาขาวิชาเทคนิคการแพทย์ อีกสาขาหนึ่ง เพื่อประโยชน์ของข้าราชการ และประโยชน์ต่อการพัฒนางานของกรุงเทพมหานคร และได้มีมติเห็นชอบให้เสนอ ก.ก. มอบอำนาจให้ อ.ก.ก. วิสามัญเกี่ยวกับการสรรหาพัฒนาบุคลากร และการประเมิน ทำการแทน ก.ก. ในการพิจารณาเทียบสาขาวิชา ซึ่งเห็นว่ามีความรู้เทียบได้ในระดับเดียวกันกับสาขาวิชาที่กำหนดไว้ในมาตรฐานกำหนดตำแหน่งนอกจากรายการแสดงสายงานและตำแหน่ง จำนวน ๖๔ สายงาน ตามหนังสือสำนักงาน ก.พ. ที่ นร ๑๐๐๘/ว๑๓ ลงวันที่ ๑๗ มิถุนายน ๒๕๕๔

ความเห็นของสำนักงาน ก.ก. พิจารณาแล้วมีความเห็นว่า เนื่องจากกรุงเทพมหานครได้นำหนังสือสำนักงาน ก.พ. ที่ นร ๑๐๐๘/ว ๑๓ ลงวันที่ ๑๗ มิถุนายน ๒๕๕๔ เรื่องการปรับปรุงมาตรฐานกำหนดตำแหน่งประเภทวิชาการ มาปรับใช้โดยอนุโลม ซึ่งตามหนังสือดังกล่าวได้ให้ อ.ก.พ. กรม เป็นผู้พิจารณาคุณวุฒิการศึกษาระดับปริญญาเป็นคุณสมบัติเฉพาะสำหรับตำแหน่ง สำหรับปริญญาในสาขาวิชาที่เห็นว่ามีความรู้เทียบได้ในระดับเดียวกันกับสาขาวิชาที่กำหนดไว้ในมาตรฐานกำหนดตำแหน่ง ซึ่งมีความเหมาะสมกับหน้าที่ความรับผิดชอบและลักษณะงานที่ปฏิบัติ ตามรายการแสดงสายงานและตำแหน่ง จำนวน ๖๔ สายงาน ซึ่งสายงานเทคนิคการแพทย์ มิได้ปรากฏใน ๖๔ สายงานดังกล่าว ทั้งนี้ ในปัจจุบันสถาบันการศึกษาได้มีการปรับปรุงพัฒนาหลักสูตรการศึกษาให้มีความทันสมัยมีสาขาวิชาที่หลากหลายมากขึ้น บางสาขาวิชาเป็นการศึกษาเชิงลึกต่อเนื่องจากสาขาวิชาที่ศึกษาในระดับปริญญาตรี ประกอบกับเพื่อมิให้ต้องนำเสนอ ก.ก. พิจารณาคคุณวุฒิกรณีเช่นเดียวกับ ราย นายธีรพงษ์ ฯ โดยพิจารณาเป็นราย ๆ ไปทุกคราว ดังนั้น เพื่อประโยชน์ของกรุงเทพมหานคร สำนักงาน ก.ก. จึงเสนอขอความเห็นชอบ ก.ก. ดังนี้

๑. รับรองคุณวุฒิการศึกษาวิทยาศาสตร์มหาบัณฑิต สาขาวิชาชีวเคมีคลินิกและอนุ-
ทางการแพทย์ จากจุฬาลงกรณ์มหาวิทยาลัย ของข้าราชการกรุงเทพมหานคร ราย นายธีรพงษ์ เลิศวิทยาพนธ์
เป็นไปตามที่ ก.พ.รับรองรับรองไว้แล้วคือ สาขาวิชาวิทยาศาสตร์การแพทย์ ทางชีวเคมี และทางชีวเคมี-
คลินิกและอนุทางการแพทย์ และเทียบเพิ่มเป็นสาขาวิชาเทคนิคการแพทย์ อีกสาขาวิชาหนึ่ง
เป็นการเฉพาะราย



๒. พิจารณามอบอำนาจให้ อ.ก.ก. วิสามัญเกี่ยวกับการสรรหา พัฒนาบุคลากร และการประเมิน
ทำการแทน ก.ก. ในการพิจารณาคุณวุฒิการศึกษาในระดับปริญญาในสาขาวิชาที่เห็นว่า
มีความรู้เทียบได้ในระดับเดียวกันกับสาขาวิชาที่กำหนดในมาตรฐานกำหนดตำแหน่งข้าราชการ-
กรุงเทพมหานครสามัญ เพิ่มเติมจากรายการแสดงสายงานและตำแหน่ง จำนวน ๖๔ สายงาน ที่กำหนด
ไว้ในหนังสือสำนักงาน ก.พ. ที่ นร ๑๐๐๘/ว ๑๓ ลงวันที่ ๑๗ มิถุนายน ๒๕๕๔

มติที่ประชุม

๑. รับรองคุณวุฒิการศึกษาวิทยาศาสตร์มหาบัณฑิต สาขาวิชาชีวเคมีคลินิกและอนุทาง-
การแพทย์ จากจุฬาลงกรณ์มหาวิทยาลัย ของข้าราชการกรุงเทพมหานคร นายธีรพงษ์ เลิศวิทยาพันธ์
เป็นไปตามที่ ก.พ.รับรองรับรองไว้แล้ว คือ สาขาวิชาวิทยาศาสตร์การแพทย์ ทางชีวเคมี และทางชีวเคมี-
คลินิกและอนุทางการแพทย์ และเทียบเพิ่มเป็นสาขาวิชาเทคนิคการแพทย์ อีกสาขาวิชาหนึ่ง เป็นการ
เฉพาะราย

๒. มอบอำนาจให้ อ.ก.ก. วิสามัญเกี่ยวกับการสรรหา พัฒนาบุคลากร และการประเมินทำการแทน
ก.ก. ในการพิจารณาคุณวุฒิการศึกษาในระดับปริญญาในสาขาวิชาที่เห็นว่ามีความรู้เทียบได้
ในระดับเดียวกันกับสาขาวิชาที่กำหนดในมาตรฐานกำหนดตำแหน่งข้าราชการกรุงเทพมหานครสามัญ
เพิ่มเติมจากรายการแสดงสายงานและตำแหน่ง จำนวน ๖๔ สายงาน ที่กำหนดไว้ในหนังสือสำนักงาน
ก.พ. ที่ นร ๑๐๐๘/ว ๑๓ ลงวันที่ ๑๗ มิถุนายน ๒๕๕๔

เรื่องที่ ๔.๓ การดำเนินการทางวินัยอย่างร้ายแรง ราย

ଶିଳ୍ପ

- ୧୩ - ୧୩ - ୧୩ -

ଶିଳ୍ପ

เรื่องที่ ๔.๔ การดำเนินการทางวินัยอย่างร้ายแรง ราย

តំប

- ៣០ - ៧៥ - ៤០ -

តំប

เรื่องที่ ๔.๕ การปรับปรุงและแต่งตั้งอนุกรรมการใน อ.ก.ก.วิสามัญเกี่ยวกับการสรรหา พัฒนาบุคลากรและการประเมิน

กรุงเทพมหานครเสนอขอให้พิจารณาแต่งตั้ง รองศาสตราจารย์พิพัฒน์ ไทอารี เป็น อ.ก.ก.ผู้ทรงคุณวุฒิ ใน อ.ก.ก.วิสามัญเกี่ยวกับการสรรหา พัฒนาบุคลากรและการประเมิน ซึ่งแต่งตั้งตาม ข้อ ๓ (๒) (ค) แห่งกฎ ก.ก. ว่าด้วยจำนวน คุณสมบัติ หลักเกณฑ์และวิธีการแต่งตั้ง วิธีการได้มา วาระการดำรงตำแหน่ง และการพ้นจากตำแหน่งของ อ.ก.ก.วิสามัญ พ.ศ. ๒๕๕๔ แทน นางสาวชนิษฐา สุดกังวาน ที่ขอลาออกจากการเป็น อ.ก.ก.ฯ

สาระสำคัญของเรื่อง

๑. พระราชบัญญัติระเบียบข้าราชการกรุงเทพมหานครและบุคลากรกรุงเทพมหานคร พ.ศ. ๒๕๕๔ มีบทบัญญัติที่เกี่ยวข้องกับการดำเนินการแต่งตั้ง อ.ก.ก.วิสามัญ ดังนี้
มาตรา ๒๗ ก.ก. มีอำนาจแต่งตั้งอนุกรรมการวิสามัญ เรียกโดยย่อว่า “อ.ก.ก.วิสามัญ” เพื่อปฏิบัติการอย่างหนึ่งอย่างใดตามที่ ก.ก. มอบหมาย จำนวน คุณสมบัติ หลักเกณฑ์ และวิธีการแต่งตั้ง

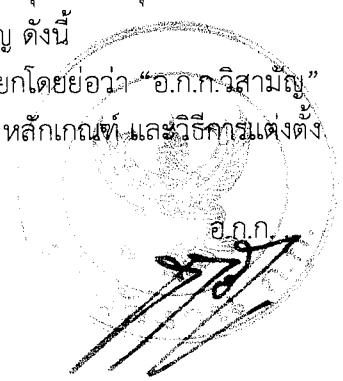

อ.ก.ก.วิสามัญ รวมตลอดทั้งวิธีการได้มา วาระการดำรงตำแหน่ง และการพ้นจากตำแหน่ง ให้เป็นไปตามที่ กำหนดในกฎ ก.ก.

๒. กฎ ก.ก. ว่าด้วยจำนวน คุณสมบัติ หลักเกณฑ์และวิธีการแต่งตั้ง วิธีการได้มาวาระ การดำรงตำแหน่ง และการพ้นจากตำแหน่งของ อ.ก.ก.วิสามัญ พ.ศ. ๒๕๕๔ บัญญัติไว้ ดังนี้

ข้อ ๒ ก.ก. อาจแต่งตั้ง อ.ก.ก.วิสามัญเพื่อปฏิบัติการอย่างหนึ่งอย่างใดตามที่ ก.ก. มอบหมายได้ตามความจำเป็นและเหมาะสม

ข้อ ๓ อ.ก.ก.วิสามัญแต่ละคณะ ประกอบด้วย

๑๑

(๒) อนุกรรมการ ซึ่งประกอบด้วย

๑๑

(ค) อนุกรรมการผู้ทรงคุณวุฒิต้องมีคุณสมบัติ และไม่มีลักษณะต้องห้าม ตามมาตรา ๘ แห่งพระราชบัญญัติระเบียบข้าราชการกรุงเทพมหานครและบุคลากรกรุงเทพมหานคร พ.ศ.๒๕๕๔ ซึ่งมีความรู้ ความสามารถ ความเชี่ยวชาญ และมีผลงานเป็นที่ประจักษ์ในด้านการ บริหารงานส่วนท้องถิ่น ด้านการบริหารทรัพยากรบุคคล ด้านระบบราชการ ด้านการบริหารและ การจัดการด้านกฎหมาย ด้านการศึกษา หรือด้านอื่นที่เป็นประโยชน์ต่อการปฏิบัติหน้าที่ของ อ.ก.ก.วิสามัญคณะนั้น จำนวนไม่น้อยกว่าสองคนแต่ไม่เกินห้าคน

๑๑

ข้อ ๔ การแต่งตั้ง อ.ก.ก.วิสามัญ ให้สำนักงาน ก.ก. พิจารณาโดยความเห็นชอบ ของผู้ว่าราชการกรุงเทพมหานคร

๑๑

๓. มติ ก.ก. ครั้งที่ ๑๑/๒๕๕๘ เมื่อวันที่ ๑๗ ธันวาคม ๒๕๕๘ อนุมัติแต่งตั้ง อ.ก.ก.วิสามัญ- เกี่ยวกับการสรรหา พัฒนาบุคลากรและการประเมิน โดยมีอำนาจหน้าที่ ดังนี้

๓.๑ ทำการแทน ก.ก. ในเรื่องต่าง ๆ ได้แก่ วางระบบ การสรรหาและเลือกสรรบุคคล การพัฒนาข้าราชการ การบริหารผลงานระดับหน่วยงานและบุคคล การพิจารณาคุณสมบัติและ ประเมินผลงานของบุคคลเพื่อแต่งตั้งให้ดำรงตำแหน่ง และเพื่อรับเงินประจำตำแหน่งสำหรับตำแหน่ง ประเภทวิชาการ การพัฒนาระบบข้อมูลบุคคล การพิจารณารับรองคุณวุฒิของข้าราชการกรุงเทพมหานคร การจัดระบบทะเบียนประวัติข้าราชการกรุงเทพมหานคร การขึ้นบัญชีผู้สอบแข่งขันได้ไว้ตามเดิม ยกเว้น ข้าราชการครูและบุคลากรทางการศึกษากรุงเทพมหานคร และการแต่งตั้งคณะกรรมการหรือ คณะกรรมการเฉพาะกิจเพื่อทำหน้าที่ช่วย อ.ก.ก.วิสามัญ

๓.๒ ทำหน้าที่ในการกลั่นกรองและให้ข้อเสนอแนะต่อ ก.ก. ในเรื่องการออกกฎ ข้อบังคับ ระเบียบ หลักเกณฑ์ วิธีการ และมาตรฐานเกี่ยวกับการบริหารทรัพยากรบุคคลของ ข้าราชการกรุงเทพมหานคร ยกเว้นข้าราชการครูและบุคลากรทางการศึกษากรุงเทพมหานคร

๓.๓ ปฏิบัติหน้าที่อื่นตามที่ ก.ก. มอบหมาย

๔. นางสาวชนิษฐา สุดกังวาล ได้ยื่นหนังสือลงวันที่ ๒๓ พฤศจิกายน ๒๕๖๑ ขอลาออกจากการเป็นอนุกรรมการผู้ทรงคุณวุฒิใน อ.ก.ก.วิสามัญเกี่ยวกับการสรรหา พัฒนาบุคลากร และการประเมิน สำนักงาน ก.ก. จึงเห็นควรแต่งตั้งรองศาสตราจารย์พิพัฒน์ ไทยอรัง เป็น อ.ก.ก.๑ แทน นางสาวชนิษฐา สุดกังวาน

นางสาวชนิษฐา สุดกังวาน ...

๕. ผู้ว่าราชการกรุงเทพมหานครได้โปรดให้ความเห็นชอบนำเสนอ ก.ก. พิจารณาแต่งตั้ง รองศาสตราจารย์พิพัฒน์ ไทยอารี เป็น อ.ก.ก.ผู้ทรงคุณวุฒิ ใน อ.ก.ก.วิสามัญเกี่ยวกับการสรรหา พัฒนาบุคลากรและการประเมิน ซึ่งแต่งตั้งตามข้อ ๓ (๒) (ค) แห่งกฎ ก.ก. ว่าด้วยจำนวน คุณสมบัติ หลักเกณฑ์และวิธีการแต่งตั้ง วิธีการได้มา วาระการดำรงตำแหน่ง และการพ้นจากตำแหน่งของ อ.ก.ก.วิสามัญ พ.ศ. ๒๕๕๔ แทน นางสาวณิชชฎา สุดกังวาล เนื่องจากขอลาออกจากการเป็น อ.ก.ก. ตามหนังสือสำนักงาน ก.ก. ที่ กท ๐๓๐๑/๔๘ ลงวันที่ ๘ มกราคม ๒๕๖๒

ความเห็นของสำนักงาน ก.ก. เพื่อให้การปฏิบัติงานของ อ.ก.ก.วิสามัญเกี่ยวกับการสรรหา พัฒนาบุคลากรและการประเมินเป็นไปด้วยความเรียบร้อยและมีประสิทธิภาพและเป็นไปตามกฎ ก.ก. ว่าด้วยจำนวน คุณสมบัติ หลักเกณฑ์และวิธีการแต่งตั้ง วิธีการได้มา วาระการดำรงตำแหน่ง และการพ้นจากตำแหน่งของ อ.ก.ก.วิสามัญ พ.ศ. ๒๕๕๔ ข้อ ๓ (๒) (ค) จึงเห็นควรนำเสนอ ก.ก. พิจารณาแต่งตั้ง รองศาสตราจารย์พิพัฒน์ ไทยอารี เป็น อ.ก.ก.ผู้ทรงคุณวุฒิ ใน อ.ก.ก.วิสามัญเกี่ยวกับการสรรหา พัฒนาบุคลากรและการประเมิน แทน นางสาวณิชชฎา สุดกังวาล ที่ขอลาออกจากการเป็น อ.ก.ก.ฯ และขอนำมติที่ประชุมไปดำเนินการ โดยไม่ต้องรอการรับรองรายงานการประชุม

มติที่ประชุม เห็นชอบให้แต่งตั้ง รองศาสตราจารย์พิพัฒน์ ไทยอารี เป็น อ.ก.ก.ผู้ทรงคุณวุฒิ ใน อ.ก.ก.วิสามัญเกี่ยวกับการสรรหา พัฒนาบุคลากรและการประเมิน แทน นางสาวณิชชฎา สุดกังวาล ที่ขอลาออกจากการเป็น อ.ก.ก.ฯ และให้นำมติที่ประชุมไปดำเนินการ โดยไม่ต้องรอการรับรองรายงานการประชุม

เรื่องที่ ๔.๖ แต่งตั้งคณะกรรมการผู้ทรงคุณวุฒิด้านการบริหารงานบุคคลตามรายชื่อที่ ก.ก. กำหนดเพิ่มเติม

กรุงเทพมหานครเสนอขอให้พิจารณาแต่งตั้งผู้ทรงคุณวุฒิที่มีความรู้ความสามารถ ความเชี่ยวชาญและประสบการณ์ที่เกี่ยวข้องกับการบริหารทรัพยากรบุคคล ตลอดจนมีความเข้าใจในการบริหารราชการของกรุงเทพมหานครเป็นอย่างดี เป็นผู้ทรงคุณวุฒิด้านการบริหารงานบุคคลตามรายชื่อที่ ก.ก. กำหนด ตามความในข้อ ๔ (๓) และข้อ ๕ (๓) แห่งกฎ ก.ก. ว่าด้วยหลักเกณฑ์และวิธีการคัดเลือกเพื่อเลื่อนและแต่งตั้งข้าราชการกรุงเทพมหานครสามัญให้ดำรงตำแหน่งประเภทบริหาร และประเภทอำนวยการระดับสูง พ.ศ. ๒๕๕๗ เพิ่มเติม

สาระสำคัญของเรื่อง

๑. มาตรา ๑๔ (๓) แห่งพระราชบัญญัติระเบียบข้าราชการกรุงเทพมหานครและบุคลากรกรุงเทพมหานคร พ.ศ. ๒๕๕๔ กำหนดให้ ก.ก. มีอำนาจหน้าที่ในการออกกฎ ก.ก. ข้อบังคับ หรือระเบียบเพื่อกำหนดหลักเกณฑ์ วิธีการ และมาตรฐานเกี่ยวกับการบริหารทรัพยากรบุคคลเพื่อปฏิบัติการตามพระราชบัญญัตินี้หรือตามกฎหมายอื่นที่พระราชบัญญัตินี้ให้นำมาใช้บังคับ กฎ ก.ก. เมื่อประกาศในราชกิจจานุเบกษาแล้วให้ใช้บังคับได้

๒. กฎ ก.ก. ว่าด้วยหลักเกณฑ์และวิธีการคัดเลือกเพื่อเลื่อนและแต่งตั้งข้าราชการกรุงเทพมหานครสามัญ ให้ดำรงตำแหน่งประเภทบริหารและประเภทอำนวยการระดับสูง พ.ศ. ๒๕๕๗ ประกาศในราชกิจจานุเบกษา เมื่อวันที่ ๑๒ มีนาคม ๒๕๕๗ และมีผลบังคับใช้ตั้งแต่วันที่ถัดจากวันประกาศในราชกิจจานุเบกษาเป็นต้นไป (๑๓ มีนาคม ๒๕๕๗ เป็นต้นไป) โดยมีสาระสำคัญเกี่ยวกับองค์ประกอบของคณะกรรมการคัดเลือก ดังนี้

“ชื่อ ล...”

“ข้อ ๔ การคัดเลือกข้าราชการเพื่อเลื่อนและแต่งตั้งให้ดำรงตำแหน่งประเภทบริหาร ยกเว้นตำแหน่งปลัดกรุงเทพมหานคร ให้ผู้ว่าราชการกรุงเทพมหานครแต่งตั้งคณะกรรมการคัดเลือก ประกอบด้วย

- | | |
|---|------------------|
| (๑) ปลัดกรุงเทพมหานคร | ประธานกรรมการ |
| (๒) ผู้ดำรงตำแหน่งประเภทบริหารระดับสูง จำนวน ๓ คน | กรรมการ |
| (๓) ผู้ทรงคุณวุฒิด้านการบริหารงานบุคคลตามรายชื่อ
ที่ ก.ก. กำหนด จำนวน ๑ คน | กรรมการ |
| (๔) ผู้อำนวยการกองการเจ้าหน้าที่ สำนักปลัดกรุงเทพมหานคร | เลขานุการ |
| (๕) เจ้าหน้าที่สังกัดกองการเจ้าหน้าที่ สำนักปลัดกรุงเทพมหานคร
ที่ผู้อำนวยการกองการเจ้าหน้าที่ สำนักปลัดกรุงเทพมหานคร
มอบหมาย จำนวน ๒ คน | ผู้ช่วยเลขานุการ |

ข้อ ๕ การคัดเลือกข้าราชการเพื่อเลื่อนและแต่งตั้งให้ดำรงตำแหน่งประเภทอำนวยการระดับสูง ให้ผู้ว่าราชการกรุงเทพมหานครแต่งตั้งคณะกรรมการคัดเลือก ประกอบด้วย

- | | |
|--|------------------|
| (๑) รองปลัดกรุงเทพมหานครที่ผู้ว่าราชการกรุงเทพมหานคร
มอบหมาย | ประธานกรรมการ |
| (๒) ผู้ดำรงตำแหน่งประเภทบริหารระดับสูง จำนวน ๓ คน | กรรมการ |
| (๓) ผู้ทรงคุณวุฒิด้านการบริหารงานบุคคลตามรายชื่อ
ที่ ก.ก. กำหนด จำนวน ๑ คน | กรรมการ |
| (๔) ผู้อำนวยการกองการเจ้าหน้าที่ สำนักปลัดกรุงเทพมหานคร | เลขานุการ |
| (๕) เจ้าหน้าที่สังกัดกองการเจ้าหน้าที่ สำนักปลัดกรุงเทพมหานคร
ที่ผู้อำนวยการกองการเจ้าหน้าที่ สำนักปลัดกรุงเทพมหานคร
มอบหมาย จำนวน ๒ คน” | ผู้ช่วยเลขานุการ |

๓. มติ ก.ก. ครั้งที่ ๔/๒๕๕๗ เมื่อวันที่ ๒๗ มีนาคม ๒๕๕๗ และครั้งที่ ๓/๒๕๕๙ เมื่อวันที่ ๒๙ มีนาคม ๒๕๕๙ เห็นชอบให้แต่งตั้งผู้ทรงคุณวุฒิที่มีความรู้ความสามารถ ความเชี่ยวชาญและประสบการณ์ที่เกี่ยวข้องกับการบริหารทรัพยากรบุคคล ตลอดจนมีความเข้าใจในการบริหารราชการของกรุงเทพมหานครเป็นอย่างดี เป็นผู้ทรงคุณวุฒิด้านการบริหารงานบุคคลตามรายชื่อที่ ก.ก. กำหนด ตามความในข้อ ๔ (๓) และข้อ ๕ (๓) แห่งกฎ ก.ก. ว่าด้วยหลักเกณฑ์และวิธีการคัดเลือกเพื่อเลื่อนและแต่งตั้งข้าราชการกรุงเทพมหานครสามัญให้ดำรงตำแหน่งประเภทบริหารและประเภทอำนวยการระดับสูง พ.ศ. ๒๕๕๗ จำนวน ๙ ราย

๔. นายสุวพร เจริญรังษี มีหนังสือ ลงวันที่ ๙ ตุลาคม ๒๕๖๑ ขอลาออกจากการเป็นผู้ทรงคุณวุฒิด้านการบริหารงานบุคคลของกรุงเทพมหานคร ตามบัญชีรายชื่อที่ ก.ก. กำหนด เพื่อให้การปฏิบัติหน้าที่คณะกรรมการพิทักษ์ระบบคุณธรรมเป็นไปด้วยความโปร่งใส เป็นธรรม เนื่องด้วยได้รับการคัดเลือกเป็นคณะกรรมการพิทักษ์ระบบคุณธรรม (ก.พ.ค.กรุงเทพมหานคร) ตามประกาศคณะกรรมการคัดเลือกกรรมการ ก.พ.ค. กรุงเทพมหานคร เรื่อง ผลการคัดเลือกบุคคลเพื่อดำรงตำแหน่งกรรมการ ก.พ.ค. กรุงเทพมหานคร ลงวันที่ ๒๘ กันยายน ๒๕๖๑

๕. ผู้ว่าราชการกรุงเทพมหานครได้ให้ความเห็นชอบการแต่งตั้งคณะกรรมการผู้ทรงคุณวุฒิด้านการบริหารงานบุคคลตามรายชื่อที่ ก.ก. กำหนดเพิ่มเติม เมื่อวันที่ ๕ กุมภาพันธ์ ๒๕๖๒



ตามหนังสือสำนักงาน ก.ก. ที่ กท ๐๓๐๒/๒๖๘๘ ลงวันที่ ๑๑ ธันวาคม ๒๕๖๑

๖. มติ ก.ก. ครั้งที่ ๑๑/๒๕๕๘ เมื่อวันที่ ๑๗ ธันวาคม ๒๕๕๘ เห็นชอบการแต่งตั้งอนุกรรมการ-
วิสามัญคณะต่าง ๆ โดยมอบอำนาจให้ อ.ก.ก. วิสามัญเกี่ยวกับการสรรหา พัฒนาบุคลากร และการประเมิน
มีอำนาจหน้าที่ในการทำการแทน ก.ก. เพื่อทำหน้าที่ในการกลั่นกรองและให้ข้อเสนอแนะต่อ ก.ก. ในเรื่องการ
ออกกฎ ข้อบังคับ ระเบียบ หลักเกณฑ์ วิธีการและมาตรฐานเกี่ยวกับการบริหารทรัพยากรบุคคลของ
ข้าราชการกรุงเทพมหานคร ยกเว้นข้าราชการครูและบุคลากรทางการศึกษากรุงเทพมหานคร

ความเห็นของสำนักงาน ก.ก. พิจารณาแล้วมีความเห็นว่า เนื่องจากมีผู้ทรงคุณวุฒิบางรายขอลาออก บางราย
มีภารกิจมาก ไม่สะดวกในการปฏิบัติหน้าที่ผู้ทรงคุณวุฒิด้านการบริหารงานบุคคลของกรุงเทพมหานคร
ดังนั้น เพื่อให้การบริหารงานบุคคลของกรุงเทพมหานครมีประสิทธิภาพ มีความพร้อมและมีความ
คล่องตัวในทางปฏิบัติ จึงเห็นควรนำเสนอ ก.ก. เพื่อยกเลิกรายชื่อผู้ทรงคุณวุฒิด้านการบริหารงานบุคคล
ราย นายสุพร เจริญรังษี และแต่งตั้งผู้ทรงคุณวุฒิที่มีความรู้ความสามารถ ความเชี่ยวชาญและ
ประสบการณ์ที่เกี่ยวข้องกับการบริหารทรัพยากรบุคคล ตลอดจนมีความเข้าใจในการบริหารราชการของ
กรุงเทพมหานครเป็นอย่างดี เป็นผู้ทรงคุณวุฒิด้านการบริหารงานบุคคล ตามรายชื่อที่ ก.ก. กำหนดเพิ่มเติม
จำนวน ๒ ราย ดังนี้

- | | |
|----------------------------|--|
| ๑. นายชุมพล ชาวเกาะ | เคยดำรงตำแหน่งผู้ตรวจราชการกรุงเทพมหานคร |
| ๒. นางสาวฐานิตา แพรววนิชย์ | เคยดำรงตำแหน่งผู้อำนวยการสำนักการศึกษา |

อ.ก.ก. วิสามัญเกี่ยวกับการสรรหา พัฒนาบุคลากร และการประเมิน ในการประชุม ครั้งที่ ๒/๒๕๖๒
เมื่อวันที่ ๑๓ กุมภาพันธ์ ๒๕๖๒ มีมติเห็นชอบให้นำเสนอ ก.ก. เพื่อแต่งตั้งคณะกรรมการผู้ทรงคุณวุฒิ
ด้านการบริหารงานบุคคล ตามรายชื่อที่ ก.ก. กำหนดเพิ่มเติม จำนวน ๒ ราย ดังนี้

- | | |
|----------------------------|--|
| ๑. นายชุมพล ชาวเกาะ | เคยดำรงตำแหน่งผู้ตรวจราชการกรุงเทพมหานคร |
| ๒. นางสาวฐานิตา แพรววนิชย์ | เคยดำรงตำแหน่งผู้อำนวยการสำนักการศึกษา |

โดยให้นำมติที่ประชุมไปดำเนินการต่อไปได้ โดยไม่ต้องรอรับรองรายงานการประชุม

มติที่ประชุม ๑. เห็นชอบให้แต่งตั้งคณะกรรมการผู้ทรงคุณวุฒิด้านการบริหารงานบุคคล ตามรายชื่อ
ที่ ก.ก. กำหนดเพิ่มเติม จำนวน ๒ ราย ดังนี้

- | | |
|-----------------------------|--|
| ๑.๑ นายชุมพล ชาวเกาะ | เคยดำรงตำแหน่งผู้ตรวจราชการกรุงเทพมหานคร |
| ๑.๒ นางสาวฐานิตา แพรววนิชย์ | เคยดำรงตำแหน่งผู้อำนวยการสำนักการศึกษา |

- ๒.ให้นำมติที่ประชุมไปดำเนินการต่อไปได้ โดยไม่ต้องรอรับรองรายงานการประชุม

ระเบียบวาระที่ ๕ เรื่องเพื่อทราบ

เรื่องที่ ๕.๑ การดำเนินการตามข้อสังเกต ก.ก. (การดำเนินการทางวินัยอย่างร้ายแรงในภาพรวม ของกรุงเทพมหานคร)

๑. ก.ก. ในการประชุมครั้งที่ ๑๑/๒๕๖๑ เมื่อวันที่ ๑๕ พฤศจิกายน ๒๕๖๑ พิจารณา
ระเบียบวาระที่ ๓ เรื่องพิจารณาการดำเนินการทางวินัยอย่างร้ายแรง
ข้าราชการครูและบุคลากรทางการศึกษากรุงเทพมหานคร ตำแหน่ง

และมีมติให้กรุงเทพมหานครรับข้อสังเกตทั้ง ๖ ข้อ ไปพิจารณาดำเนินการ

และนำกลับมา ..

และนำกลับมารายงานที่ประชุม ก.ก. อีกครั้งหนึ่ง โดยข้อสังเกตของ ก.ก. ได้รายงานต่อ ก.ก. แล้ว ในการประชุม ก.ก. ครั้งที่ ๑๒/๒๕๖๑ เมื่อวันที่ ๒๐ ธันวาคม ๒๕๖๑

๒. กระบวนการติดตามเร่งรัดสำนวนตามข้อสังเกต ๔ สำนักงาน ก.ก. ได้มีหนังสือ ด่วนที่สุด ที่ กท ๐๓๐๖/๒๖๑๑ ลงวันที่ ๓๐ พฤศจิกายน ๒๕๖๑ เวียนแจ้งหน่วยงานและส่วนราชการในสังกัด สำนักปลัดกรุงเทพมหานคร เรื่องการดำเนินการตามข้อสังเกตของ ก.ก. โดยให้สำรวจข้อมูล การดำเนินการทางวินัยที่อยู่ในระหว่างการพิจารณา ตามแบบสำรวจที่กำหนดให้สำนักงาน ก.ก. ภายใน วันที่ ๗ ธันวาคม ๒๕๖๑ และขอให้แจ้งข้อมูลฯ ดังกล่าวที่ค้างอยู่ในระหว่างการพิจารณาให้สำนักงาน ก.ก. ทราบ ทุกวันที่ ๗ ของเดือน เพื่อรวบรวมรายงานให้ปลัดกรุงเทพมหานคร และ ก.ก. ทราบต่อไป

๓. สำนักงาน ก.ก. ได้ตรวจสอบแล้วปรากฏว่า การรายงานตามแบบสำรวจ วันที่ ๗ ธันวาคม ๒๕๖๑ มีการรายงาน จำนวน ๓๙ หน่วยงาน และมีหน่วยงาน จำนวน ๓๐ หน่วยงาน ที่ยังไม่ได้รายงานผลการสำรวจข้อมูลตามข้อสังเกต ก.ก.

๔. ปลัดกรุงเทพมหานครให้ความเห็นชอบ เมื่อวันที่ ๒๘ ธันวาคม ๒๕๖๑ ตามหนังสือ สำนักงาน ก.ก. ที่ กท ๐๓๐๖/๒๑๕ ลงวันที่ ๒๖ ธันวาคม ๒๕๖๑ เร่งรัดหน่วยงานให้ดำเนินการสำรวจ สำนวนการดำเนินการทางวินัยตามข้อสังเกตของ ก.ก. โดยให้จัดส่งผลสำรวจข้อมูลให้สำนักงาน ก.ก. ภายในวันที่ ๔ มกราคม ๒๕๖๒

๕. กองวินัยและเสริมสร้างจริยธรรมได้มีหนังสือ ที่ กท ๐๓๐๖/๑๔๐ ลงวันที่ ๒๕ มกราคม ๒๕๖๒ รายงานการตรวจสอบแล้วปรากฏว่ามี ๘ หน่วยงาน และ ๑ ส่วนราชการในสังกัดสำนักปลัด- กรุงเทพมหานคร ที่ยังไม่ได้รายงานผลสำรวจข้อมูล

๖. สำนักงาน ก.ก. ได้สั่งการท้ายหนังสือดังกล่าว

๖.๑ ให้ส่งข้อมูลวันที่ ๓๑ มกราคม ๒๕๖๒ เรื่องยังไม่ได้เสนอไปปลัดกรุงเทพมหานคร สั่งการ ควรเปลี่ยนเวลาใหม่เป็นภายในวันที่ ๑๕ กุมภาพันธ์ ๒๕๖๒

๖.๒ ขอให้หน่วยงานจัดทำบัญชีสำนวนที่ค้างอยู่ระหว่างการพิจารณาแยกเป็นรายปี ระบุชื่อผู้ถูกกล่าวหา โดยเฉพาะกรณีวินัยอย่างร้ายแรง ให้แยกฐานความผิดเหมือนที่สำนักงาน ก.ก. จัดทำด้วย

๖.๓ สำนักงานเขตพระนครมีสำนวนวินัยอย่างร้ายแรงที่ค้างอยู่ระหว่างการพิจารณา ถึง ๓๘ เรื่อง ควรเสนอให้ปลัดกรุงเทพมหานครให้เร่งรัดด้วย

๗. สำนักงาน ก.ก. ได้มีหนังสือ ที่ กท ๐๓๐๖/๒๒๖ ลงวันที่ ๑ กุมภาพันธ์ ๒๕๖๒ เรียนปลัดกรุงเทพมหานครในเรื่องข้างต้นเพื่อเร่งรัดหน่วยงานให้ดำเนินการสำรวจสำนวนการดำเนินการ- ทางวินัยตามข้อสังเกต ก.ก. ซึ่งปลัดกรุงเทพมหานครให้ความเห็นชอบ เมื่อวันที่ ๖ กุมภาพันธ์ ๒๕๖๒ ขณะนี้ สำนักงาน ก.ก. ได้ดำเนินการตามปลัดกรุงเทพมหานครสั่งการเรียบร้อยแล้ว

มติที่ประชุม รับทราบ



เรื่องที่ ๕.๒ รายงานการดำเนินการแทน ก.ก. ของ อ.ก.ก.วิสามันท์ ฯ

ด้วย ก.ก. มีมติในการประชุมครั้งที่ ๑๐/๒๕๓๕ เมื่อวันที่ ๒๓ ธันวาคม ๒๕๓๕ ให้สำนักงาน ก.ก. รายงานผลการดำเนินการแทน ก.ก. ของ อ.ก.ก.วิสามันท์ฯ และหน่วยงาน เสนอ ก.ก. เพื่อทราบ สำนักงาน ก.ก. ขอรายงานผลการดำเนินการแทน ก.ก. ของ อ.ก.ก.วิสามันท์ฯ ดังนี้

๑. อ.ก.ก.วิสามันท์เกี่ยวกับวินัยและการออกจากราชการ ในการประชุมครั้งที่ ๑๒/๒๕๖๑

๒. อ.ก.ก.วิสามันท์เกี่ยวกับการศึกษา ในการประชุมครั้งที่ ๑/๒๕๖๒ เมื่อวันที่ ๓ มกราคม ๒๕๖๒ ได้พิจารณากำหนดให้ข้าราชการครูและบุคลากรทางการศึกษากรุงเทพมหานครเลื่อนเป็นวิทยฐานะชำนาญการพิเศษ

- สายงานบริหารสถานศึกษา จำนวน ๑ ราย (อนุมัติให้ผ่านการประเมิน จำนวน ๑ ราย)
- สายงานการสอน จำนวน ๒๔ ราย (อนุมัติให้ผ่านการประเมิน จำนวน ๑๐ ราย ไม่อนุมัติ

ให้ผ่านการประเมิน จำนวน ๑๔ ราย)

(รายละเอียดตามเอกสารแนบท้าย)

๓. อ.ก.ก.วิสามันท์เกี่ยวกับการสรรหา พัฒนาบุคลากรและการประเมิน

๓.๑ ในการประชุมครั้งที่ ๙/๒๕๖๑ เมื่อวันที่ ๒๒ พฤศจิกายน ๒๕๖๑ ได้มีมติ ดังนี้

๓.๑.๑ อนุมัติให้ นายโกวิทย์ จุฬรัตน์ ตำแหน่งวิศวกรไฟฟ้าชำนาญการด้านวางแผน และโครงการ (ตำแหน่งเลขที่ กทจ.๒๕) กลุ่มงานเทคโนโลยีจราจร สำนักการจราจรและขนส่ง ใช้ใบอนุญาตเป็นผู้ประกอบวิชาชีพวิศวกรรมควบคุม ประเภทภาคีวิศวกร แทนประเภทสามัญวิศวกร เป็นคุณสมบัติของบุคคล ในการขอประเมินเพื่อแต่งตั้งให้ดำรงตำแหน่งประเภทวิชาการ ระดับชำนาญการพิเศษ ตามความเห็นของคณะกรรมการผู้ทรงคุณวุฒิ สาขาวิศวกรรมศาสตร์ และให้สำนักงาน ก.ก. นำข้อสังเกตของ อ.ก.ก. ไปพิจารณาปรับปรุงหลักเกณฑ์และวิธีการประเมินบุคคลให้มีความเหมาะสมต่อไป

๓.๑.๒ รับทราบรายงานผลการพิจารณาของคณะกรรมการประเมินผลงานของผู้ขอรับการประเมินบุคคลเพื่อแต่งตั้งให้ดำรงตำแหน่งระดับชำนาญการพิเศษ ดังนี้

- เดือนกรกฎาคม ...

- เดือนกรกฎาคม ๒๕๖๑ จำนวน ๑๑ ราย โดยผลการพิจารณาผ่านการประเมิน
จำนวน ๑๐ ราย ไม่ผ่านการประเมิน จำนวน ๑ ราย

- เดือนสิงหาคม ๒๕๖๑ จำนวน ๑๒ ราย โดยผลการพิจารณาผ่านการประเมิน
จำนวน ๑๑ ราย ไม่ผ่านการประเมิน จำนวน ๑ ราย

- เดือนกันยายน ๒๕๖๑ จำนวน ๗ ราย โดยผลการพิจารณาผ่านการประเมิน
จำนวน ๗ ราย

(รายละเอียดตามเอกสารแนบท้าย)

๓.๒ ในการประชุมครั้งที่ ๑/๒๕๖๒ เมื่อวันที่ ๒๔ มกราคม ๒๕๖๒ ได้มีมติ ดังนี้

๓.๒.๑ รับรองคุณวุฒิการศึกษาของข้าราชการกรุงเทพมหานครสามัญ จำนวน ๔ ราย
และพิจารณาให้เป็นไปตามประกาศรับสมัครสอบคัดเลือกเพื่อบรรจุและแต่งตั้งบุคคลเข้ารับราชการเป็น
ข้าราชการกรุงเทพมหานครสามัญ สังกัดสำนักอนามัย ครั้งที่ ๑/๒๕๖๑ ลงวันที่ ๑๘ มิถุนายน ๒๕๖๑
ตำแหน่งนักจิตวิทยาปฏิบัติการ จำนวน ๓ ราย

(รายละเอียดตามเอกสารแนบท้าย)

๓.๒.๒ รับทราบรายงานผลการพิจารณาของคณะกรรมการประเมินผลงานของ
ผู้ขอรับการประเมินบุคคลเพื่อแต่งตั้งให้ดำรงตำแหน่งระดับชำนาญการพิเศษ ประจำเดือนตุลาคม
๒๕๖๑ จำนวน ๗ ราย โดยผลการพิจารณาผ่านการประเมินทั้ง ๗ ราย

(รายละเอียดตามเอกสารแนบท้าย)

๔. อ.ก.ก.วิสามัญเกี่ยวกับระบบราชการ การจัดส่วนราชการและค่าตอบแทน ในการประชุม
ครั้งที่ ๑/๒๕๖๒ เมื่อวันที่ ๑๐ มกราคม ๒๕๖๒ มีมติให้ปรับระยะเวลาการดำรงตำแหน่งในสายงานอื่น
ที่เกี่ยวข้องกันตามมาตรฐานกำหนดตำแหน่งของข้าราชการกรุงเทพมหานครสามัญ จำนวน ๒ ราย

(รายละเอียดตามเอกสารแนบท้าย)

๕. อ.ก.ก.วิสามัญเกี่ยวกับกฎหมายและระเบียบ ในการประชุมครั้งที่ ๑/๒๕๖๒ เมื่อวันที่
๒๓ มกราคม ๒๕๖๒ ซึ่งฝ่ายเลขานุการได้มีหนังสือเวียนแจ้งให้ประธาน อ.ก.ก. และ อ.ก.ก.พิจารณารับรอง
รายงานการประชุมดังกล่าว และไม่มีข้อแก้ไขแต่ประการใด จำนวน ๒ เรื่อง ดังนี้

๕.๑ เรื่อง แนวทางการเยียวยาและแก้ไขหรือดำเนินกรณีกฎ ก.พ.ค. กรุงเทพมหานคร
มีคำวินิจฉัยชี้ให้เพิกถอนแต่งตั้งข้าราชการกรุงเทพมหานคร

๕.๒ เรื่อง แจ้งผลคำพิพากษาศาลปกครองกลาง

(รายละเอียดตามเอกสารแนบท้าย)

๖. อ.ก.ก.วิสามัญเกี่ยวกับบุคลากรกรุงเทพมหานคร ในการประชุมครั้งที่ ๔/๒๕๖๑ เมื่อวันที่
๒๑ ธันวาคม ๒๕๖๑ ได้พิจารณายกเลิกและแก้ไขประกาศอำนวยการวิสามัญเกี่ยวกับบุคลากร-
กรุงเทพมหานคร เรื่อง ให้ลูกจ้างประจำกรุงเทพมหานครพ้นจากราชการเพราะอายุครบหกสิบปีบริบูรณ์
(ครบเกษียณอายุ) ในสิ้นปีงบประมาณ พ.ศ. ๒๕๖๑ เฉพาะราย โดยมีมติเห็นชอบ ดังนี้

๖.๑ ยกเลิกประกาศอำนวยการวิสามัญเกี่ยวกับบุคลากรกรุงเทพมหานคร เรื่อง
ให้ลูกจ้างประจำกรุงเทพมหานครพ้นจากราชการเพราะอายุครบหกสิบปีบริบูรณ์(ครบเกษียณอายุ)
ในสิ้นปีงบประมาณ พ.ศ. ๒๕๖๑ เป็นการเฉพาะราย จำนวน ๑ ราย ในลำดับที่ ๘๕๐ เนื่องจากได้รับ
อนุญาตให้ลาออกจากราชการ

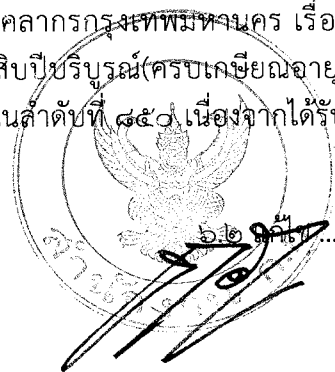

๖.๒ แก้ไขประกาศอนุกรรมการวิสามัญเกี่ยวกับบุคลากรกรุงเทพมหานคร เรื่อง ให้ลูกจ้างประจำกรุงเทพมหานครพ้นจากราชการเพราะอายุครบหกสิบปีบริบูรณ์ (ครบเกษียณอายุ) ในสิ้นปีงบประมาณ พ.ศ. ๒๕๖๑ เป็นการเฉพาะราย จำนวน ๖ รายในลำดับที่ ๑๙ ๑๗๙ ๒๒๘ ๓๕๓ ๕๖๖ และ ๘๐๕ เนื่องจากได้รับการแต่งตั้งปรับระดับชั้นงานที่สูงขึ้น

มติที่ประชุม รับทราบ

เรื่องที่ ๕.๓ รายงานการดำเนินการตามคำพิพากษาของศาลปกครองกลาง ในคดีหมายเลขดำที่
กรณีการเพิกถอนคำสั่งแต่งตั้งข้าราชการกรุงเทพมหานครในสังกัด

สำนักงาน ก.ก. ขอรายงานการดำเนินการตามคำพิพากษาของศาลปกครอง ในคดีหมายเลขดำที่ _____ ระหว่าง _____ ที่ ๑ กับพวกรวม ๔ คน ผู้ฟ้องคดี กรุงเทพมหานคร ที่ ๑ กับพวกรวม ๕ คน ผู้ถูกฟ้องคดี (คณะกรรมการข้าราชการกรุงเทพมหานครและบุคลากรกรุงเทพมหานคร เป็นผู้ถูกฟ้องคดีที่ ๓) โดยพิพากษาให้เพิกถอนคำสั่งสำนักที่ _____ เรื่อง แต่งตั้งข้าราชการให้ดำรงตำแหน่งตามพระราชบัญญัติระเบียบข้าราชการกรุงเทพมหานครและบุคลากรกรุงเทพมหานคร พ.ศ. ๒๕๕๔ เฉพาะในส่วนของผู้ฟ้องคดีทั้งสี่ โดยให้มีผลย้อนหลังไปนับตั้งแต่วันที่ มีคำสั่ง รวมทั้งมีข้อสังเกตเกี่ยวกับแนวทางหรือวิธีการดำเนินการให้เป็นไปตามคำพิพากษาว่าให้ออกคำสั่งใหม่ โดยกำหนดตำแหน่งผู้ฟ้องคดีทั้งสี่ เป็นตำแหน่งประเภทวิชาการ ในตำแหน่ง _____ ระดับชำนาญการ และให้มีผลย้อนหลังไปนับตั้งแต่วันที่ ๑๕ สิงหาคม ๒๕๕๔ เป็นต้นไป

สาระสำคัญของเรื่อง

๑. การประชุม ก.ก. ครั้งที่ ๖/๒๕๖๑ เมื่อวันที่ ๒๑ มิถุนายน ๒๕๖๑ มีมติไม่อุทธรณ์คดีหมายเลขดำที่ _____ และให้นำเรียนผู้ว่าราชการกรุงเทพมหานครต่อไป ซึ่งสำนักงานกฎหมายและคดีได้นำเรียนผู้ว่าราชการกรุงเทพมหานครเรียบร้อยแล้ว ตามหนังสือสำนักงานกฎหมายและคดี ที่ _____

๒. สำนักงาน ก.ก. ได้มีหนังสือด่วนที่สุด ที่ _____ ส่งบัญชีแสดงรายละเอียดการกำหนดตำแหน่ง (บัญชี ๑) ฉบับแก้ไข ตามที่ศาลปกครองได้มีคำพิพากษาเมื่อวันที่ ๒ พฤษภาคม ๒๕๖๑ พิจารณาให้เพิกถอนคำสั่งแต่งตั้ง _____

ซึ่งก่อนวันที่ ๑๕ สิงหาคม ๒๕๕๔ โดยให้กำหนดตำแหน่งทั้งสี่ _____ และเป็นตำแหน่ง _____ ประเภทวิชาการ ระดับชำนาญการ และให้มีผลย้อนไป _____ ตั้งแต่วันที่ ๑๕ สิงหาคม ๒๕๕๔

๓. สำนัก _____ ได้มีคำสั่งที่ _____ แก้ไขคำสั่ง _____ โดยแต่งตั้ง _____ ให้ดำรงตำแหน่ง _____ _____ วิชากร ระดับชำนาญการ ตั้งแต่วันที่ ๑๕ สิงหาคม ๒๕๕๔

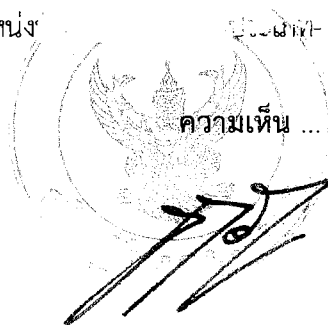

ความเห็นสำนักงาน ก.ก. พิจารณาแล้วเห็นว่า สำนัก ได้ดำเนินการแต่งตั้ง ให้ดำรงตำแหน่ง
ประภทวิชากการ ระดับชำนาญการ ตั้งแต่วันที่ ๑๕ สิงหาคม ๒๕๕๔ ตามคำพิพากษา
ของศาลปกครองในคดี
รายงาน ก.ก. เพื่อทราบ
เรียบร้อยแล้ว จึงเห็นควร

มติที่ประชุม รับทราบ

**เรื่องที่ ๕.๔ รายงานสรุปผลการสำรวจข้อมูลรายการค่าใช้จ่ายเงินเดือน ประโยชน์ตอบแทนอื่น และ
เงินค่าจ้างของข้าราชการและลูกจ้างกรุงเทพมหานคร ประจำปีงบประมาณ พ.ศ. ๒๕๖๑ (งวดการรายงาน
ครั้งที่ ๓ รายได้และรายจ่ายที่เกิดขึ้นจริง ห้วงเดือนเมษายน - กันยายน)**

สำนักงาน ก.ก. ขอรายงานสรุปผลการสำรวจและรวบรวมข้อมูลรายการค่าใช้จ่ายเงินเดือน
ประโยชน์ตอบแทนอื่นและเงินค่าจ้างของข้าราชการและลูกจ้างกรุงเทพมหานคร ประจำปีงบประมาณ
พ.ศ. ๒๕๖๑ (งวดการรายงานครั้งที่ ๓ รายได้และรายจ่ายที่เกิดขึ้นจริงห้วงเดือนเมษายน - กันยายน)

สาระสำคัญของเรื่อง

๑. กระทรวงมหาดไทย โดยสำนักงาน ก.ก. มีหนังสือที่ มท ๐๒๒๕.๔/๔๘๔ ลงวันที่
๑๑ มกราคม ๒๕๕๕ ส่งคู่มือการสำรวจและรวบรวมข้อมูลรายการค่าใช้จ่ายเงินเดือน ประโยชน์ตอบแทนอื่น
และเงินค่าจ้างของพนักงานส่วนท้องถิ่นและลูกจ้าง เพื่อให้กรุงเทพมหานครใช้เป็นเครื่องมือในการกำกับ
และตรวจสอบการใช้จ่ายงบประมาณให้เป็นไปตามที่กำหนดในมาตรา ๓๕ แห่งพระราชบัญญัติ
ระเบียบบริหารงานบุคคลส่วนท้องถิ่น พ.ศ. ๒๕๔๒ อย่างเป็นระบบและเป็นไปในแนวทางเดียวกัน

๒. มติ ก.ก. ครั้งที่ ๔/๒๕๕๕ เมื่อวันที่ ๒๒ เมษายน ๒๕๕๕ เห็นชอบให้กรุงเทพมหานคร
ถือปฏิบัติตามแนวทางของคู่มือการสำรวจและรวบรวมข้อมูลรายการค่าใช้จ่ายเงินเดือน ประโยชน์-
ตอบแทนอื่น และเงินค่าจ้างของพนักงานส่วนท้องถิ่นและลูกจ้าง ทั้งนี้ สำนักงาน ก.ก. รับผิดชอบในการ
สำรวจและรวบรวมข้อมูลพร้อมจัดทำแบบสรุปผลการสำรวจข้อมูลค่าใช้จ่ายเงินเดือน ประโยชน์-
ตอบแทนอื่น และเงินค่าจ้างของข้าราชการกรุงเทพมหานครและลูกจ้างกรุงเทพมหานครเสนอผู้บริหาร
กรุงเทพมหานครเพื่อทราบและรายงาน ก.ก. และ ก.ธ. ทราบ

ความเห็นของสำนักงาน ก.ก.

สำนักงาน ก.ก. ได้สำรวจและรวบรวมข้อมูลรายการค่าใช้จ่ายเงินเดือน ประโยชน์-
ตอบแทนอื่น และเงินค่าจ้างของข้าราชการและลูกจ้างกรุงเทพมหานคร ประจำปีงบประมาณ พ.ศ. ๒๕๖๑
ในงวดการรายงาน ครั้งที่ ๓ รายได้และรายจ่ายที่เกิดขึ้นจริงห้วงเดือนเมษายน - กันยายน และจัดทำ
แบบสรุปผลการสำรวจข้อมูลรายการค่าใช้จ่ายเงินเดือน ประโยชน์ตอบแทนอื่น และเงินค่าจ้างฯ ดังกล่าว
ปรากฏ ดังนี้

งวดการรายงานครั้งที่ ๓ (รายได้และรายจ่ายที่เกิดขึ้นจริง ห้วงเดือนเมษายน - กันยายน ๒๕๖๑)

๑. รายได้กรุงเทพมหานครทั้งสิ้น จำนวน ๕๒,๒๗๑,๔๘๗,๖๖๐.๗๘ บาท (ห้าหมื่นสองพัน
สองร้อยเจ็ดสิบเอ็ดล้านสี่แสนเก้าหมื่นเจ็ดพันหกร้อยหกสิบบาทเจ็ดสิบแปดสตางค์) ประกอบด้วย

๑.๑) รายได้กรุงเทพมหานครจัดเก็บจริง จำนวน ๔๕,๕๗๑,๐๔๔,๒๘๑.๘๘ บาท
(สี่หมื่นห้าพันห้าร้อยเจ็ดสิบเอ็ดล้านสี่หมื่นสี่พันสองร้อยแปดสิบบาทเก้าสิบบาทเจ็ดสตางค์)

๑.๒) รายได้ ...

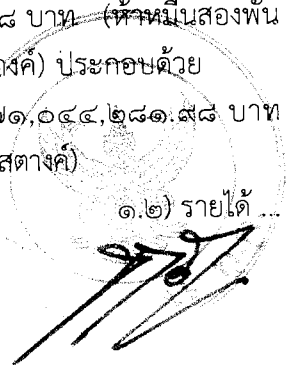

๑๒) รายได้จากเงินอุดหนุนทั่วไป และเงินอุดหนุนเฉพาะกิจ จำนวน ๖,๗๐๐,๔๕๓,๓๗๘.๘๐ บาท (หกพันเจ็ดร้อยสี่แสนห้าพันสามร้อยเจ็ดสิบแปดบาทแปดสิบสตางค์)

๒. รายการค่าใช้จ่ายเงินเดือน ประโยชน์ตอบแทนอื่น และเงินค่าจ้างของข้าราชการและลูกจ้างกรุงเทพมหานคร จำนวน ๑๑,๕๒๖,๖๓๖,๖๙๔.๓๒ บาท (หนึ่งหมื่นหนึ่งพันห้าร้อยยี่สิบหกพันหกแสนสามหมื่นหกพันหกร้อยเก้าสิบสี่บาทสามสิบสองสตางค์) หรือคิดเป็นร้อยละ ๑๔.๖๘ ของงบประมาณรายจ่ายประจำปีงบประมาณ พ.ศ. ๒๕๖๑ จำนวน ๗๘,๕๐๐,๐๐๐,๐๐๐ บาท (เจ็ดหมื่นแปดพันห้าร้อยล้านบาทถ้วน)

งบประมาณรายจ่ายประจำปีงบประมาณ พ.ศ. ๒๕๖๑ จำนวน ๗๘,๕๐๐,๐๐๐,๐๐๐ บาท (เจ็ดหมื่นแปดพันห้าร้อยล้านบาทถ้วน) มีค่าใช้จ่ายเงินเดือน ประโยชน์ตอบแทนฯ รวมทั้งสิ้น ๒๖,๑๗๘,๐๙๘,๙๘๒.๔๒ บาท (สองหมื่นหกพันหนึ่งร้อยเจ็ดสิบแปดล้านเก้าหมื่นแปดพันเก้าร้อยแปดสิบสองบาทสี่สิบสองสตางค์) คิดเป็นร้อยละ ๓๓.๓๕ ทั้งนี้ ค่าใช้จ่ายเงินเดือน ประโยชน์ตอบแทนฯ ย้อนหลัง ๓ ปี ในปีงบประมาณ พ.ศ. ๒๕๖๐ คิดเป็นร้อยละ ๓๔.๗๐ ปีงบประมาณ พ.ศ. ๒๕๕๙ คิดเป็นร้อยละ ๓๑.๘๕ และปีงบประมาณพ.ศ. ๒๕๕๘ คิดเป็นร้อยละ ๓๖.๒๒

อ.ก.ก.วิสามัญเกี่ยวกับระบบราชการ การจัดส่วนราชการและค่าตอบแทน ในการประชุมครั้งที่ ๑/๒๕๖๒ เมื่อวันที่ ๑๐ มกราคม ๒๕๖๒ มีมติรับทราบ

มติที่ประชุม รับทราบ

เรื่องที่ ๕.๕ ประกาศคณะกรรมการมาตรฐานการบริหารงานบุคคลส่วนท้องถิ่น เรื่อง การกำหนดค่าใช้จ่ายเงินเดือน ประโยชน์ตอบแทนอื่น และค่าจ้างของข้าราชการหรือพนักงานส่วนท้องถิ่น ลูกจ้าง และพนักงานจ้าง (ฉบับที่ ๓)

ด้วยคณะกรรมการมาตรฐานการบริหารงานบุคคลส่วนท้องถิ่น ได้มีประกาศคณะกรรมการมาตรฐานการบริหารงานบุคคลส่วนท้องถิ่น เรื่อง การกำหนดรายการค่าใช้จ่ายเงินเดือน ประโยชน์ตอบแทนอื่น และค่าจ้างของข้าราชการหรือพนักงานส่วนท้องถิ่น ลูกจ้าง และพนักงานจ้าง (ฉบับที่ ๓) ประกาศ ณ วันที่ ๑๘ ธันวาคม พ.ศ. ๒๕๖๑ เพิ่มเติมรายการค่าใช้จ่าย “เงินสมทบกองทุนเงินทดแทนตามกฎหมายว่าด้วยเงินทดแทน” เป็นรายการที่ ๒๑ ของบัญชีรายการค่าใช้จ่ายประโยชน์ตอบแทนอื่นของข้าราชการหรือพนักงานส่วนท้องถิ่น ลูกจ้าง และพนักงานจ้าง (รายละเอียดตามเอกสารแนบท้าย) โดยสำนักงาน ก.ก. ได้แจ้งให้สำนักงานกรุงเทพมหานครและสำนักงานการคลังให้เริ่มรายงานค่าใช้จ่ายดังกล่าว ตั้งแต่งวดการรายงานครั้งที่ ๒ ของปีงบประมาณ พ.ศ. ๒๕๖๒ เป็นต้นไปแล้ว

อ.ก.ก.วิสามัญเกี่ยวกับระบบราชการ การจัดส่วนราชการและค่าตอบแทน ในการประชุมครั้งที่ ๒/๒๕๖๒ เมื่อวันที่ ๑๓ กุมภาพันธ์ ๒๕๖๒ มีมติรับทราบ โดยมีข้อสังเกตให้สำนักงาน ก.ก. วิเคราะห์การเพิ่ม “เงินสมทบกองทุนเงินทดแทน ตามกฎหมายว่าด้วยเงินทดแทน” เป็น รายการที่ ๒๑ ของรายการค่าใช้จ่ายเงินเดือน ประโยชน์ตอบแทนอื่นฯ ว่ามีผลกระทบต่อค่าใช้จ่ายด้านบุคคลของกรุงเทพมหานครอย่างไร

มติที่ประชุม รับทราบ



**เรื่องที่ ๕.๖ การดำเนินการกำหนดกรอบอัตรากำลังชั่วคราวรองรับการให้ยกเลิกคำสั่ง
กรุงเทพมหานครตามคำวินิจฉัยของ ก.พ.ค. กรุงเทพมหานคร**

สำนักงาน ก.ก. ขอรายงานการดำเนินการกำหนดกรอบอัตรากำลังชั่วคราวรองรับการให้
ยกเลิกคำสั่งกรุงเทพมหานคร ตามคำวินิจฉัยของ
ก.พ.ค. กรุงเทพมหานครการดำเนินการตามคำวินิจฉัยของ ก.พ.ค. กรุงเทพมหานคร

สาระสำคัญของเรื่อง

๑. สำนักงานการเจ้าหน้าที่ สำนักปลัดกรุงเทพมหานคร ได้มีหนังสือที่
ถึงสำนักงาน ก.ก. แจ้งความเห็นปลัดกรุงเทพมหานครซึ่งเห็นชอบให้สำนักงาน ก.ก.
นำเรื่องเสนอ ก.ก. ขออนุมัติกรอบอัตรากำลังชั่วคราวของตำแหน่งประเภทอำนวยการ ระดับต้น
เพื่อรองรับการยกเลิกคำสั่งกรุงเทพมหานครที่ ตามคำวินิจฉัย
ของ ก.พ.ค. กรุงเทพมหานคร จำนวน ๒ ตำแหน่ง ตามคำพิพากษาศาลปกครองกลาง

๒. กรุงเทพมหานครได้มีคำสั่งที่ แต่งตั้งผู้ดำรง
ตำแหน่ง มีผลตั้งแต่วันที่ ๔ มกราคม ๒๕๕๖ ซึ่ง ก.พ.ค.กรุงเทพมหานครได้มีคำวินิจฉัยให้
ยกเลิกคำสั่งแต่งตั้งดังกล่าวบางส่วนเฉพาะรายในตำแหน่ง ย้อนหลังไปถึงวันที่ได้
ออกคำสั่ง แล้วดำเนินการพิจารณาคัดเลือกทั้ง ๒๑ ตำแหน่งเสียใหม่ ให้แล้วเสร็จภายใน ๖๐ วัน นับแต่
วันที่ได้รับคำวินิจฉัย ซึ่ง ก.ก. ได้มีมติครั้งที่ ๙/๒๕๕๖ เมื่อวันที่ ๒๓ กันยายน ๒๕๕๖ กำหนด
กรอบอัตรากำลังชั่วคราวรองรับผู้ถูกยกเลิกคำสั่งแต่งตั้งข้าราชการกรุงเทพมหานครสามัญตามคำวินิจฉัย
ของ ก.พ.ค.กรุงเทพมหานคร เป็นการเฉพาะราย ตามประกาศสำนักนายกรัฐมนตรี ลงวันที่
คำสั่งกรุงเทพมหานครที่

โดย อ.ก.ก. สามัญข้าราชการสามัญได้กำหนดตำแหน่งชั่วคราวสำหรับรองรับผู้ถูกยกเลิกคำสั่งในตำแหน่ง

๓. ต่อมาผู้ถูกยกเลิกคำสั่งทั้ง ๒๑ ราย ได้ดำเนินการฟ้อง ก.พ.ค.กรุงเทพมหานคร โดยได้
ขอให้ศาลปกครองกลางมีคำพิพากษาหรือคำสั่งดังนี้

๓.๑ เพิกถอนคำวินิจฉัยของ ก.พ.ค.กรุงเทพมหานคร

๓.๒ ทูลเกล้าหรือระงับการปฏิบัติตามคำวินิจฉัยร้องทุกข์ของ ก.พ.ค.กรุงเทพมหานคร
ไว้ก่อน จนกว่าจะมีคำพิพากษาหรือคำสั่งเป็นอย่างอื่นและศาลได้มีคำสั่งทูลเกล้าหรือระงับการบังคับตามคำวินิจฉัย
ของ ก.พ.ค.กรุงเทพมหานคร

ไว้เป็นการชั่วคราวจนกว่าศาลจะมีคำพิพากษาหรือคำสั่งเป็นอย่างอื่น

๔. อ.ก.ก. วิสามัญเกี่ยวกับระบบราชการ การจัดส่วนราชการและค่าตอบแทน ในการประชุม
ครั้งที่ ๒/๒๕๖๑ เมื่อวันที่ ๗ กุมภาพันธ์ ๒๕๖๑ มีประเด็นสำคัญในการพิจารณาเรื่องดังกล่าว โดยสรุป
สาระสำคัญได้ว่า กรอบอัตรากำลังชั่วคราวที่ ก.ก. กำหนดในการประชุมครั้งที่ ๙/๒๕๕๖ เมื่อวันที่
๒๓ กันยายน ๒๕๕๖ นั้น ยังไม่ได้นำมาใช้และยังไม่ได้มีการยกเลิก ประกอบกับยังไม่มีกรณียุติมาตรฐาน

กำหนด ...

โดยพิจารณาจากผู้เข้ารับการคัดเลือกกรายเดิมรวมทั้งผู้ร้องทุกข์ เสมือนว่ายังไม่มีการคัดเลือกในตำแหน่งดังกล่าว หากผลการพิจารณาปรากฏว่าผู้ร้องทุกข์ผ่านการคัดเลือกสมควรได้รับการเลื่อนและแต่งตั้งให้ดำรงตำแหน่งพิพาท ก็สมควรดำเนินการแต่งตั้งให้ดำรงตำแหน่งโดยให้ได้รับสิทธิประโยชน์อันพึงมีพึงได้ตามกฎหมาย โดยให้มีผลในทางนิตินัยเท่านั้น เพราะตามความเป็นจริงไม่สามารถย้อนเวลาให้กลับไปปฏิบัติหน้าที่ในตำแหน่งที่มีการคัดเลือกได้จริงอีกแล้ว

๗. มติ ก.ก. ครั้งที่ ๑/๒๕๖๒ เมื่อวันที่ ๑๗ มกราคม ๒๕๖๒ พิจารณาเรื่องหารือ กรณีการดำเนินการตามคำพิพากษาศาลปกครองกลางแล้ว มีมติรับทราบมติและข้อเสนอแนะของ อ.ก.ก. วิสามัญเกี่ยวกับกฎหมายและระเบียบ โดยให้กรุงเทพมหานครดำเนินการ ดังนี้

๗.๑ กรณีข้าราชการกรุงเทพมหานครที่ได้รับการแต่งตั้งที่เกษียณอายุราชการไปแล้ว กรุงเทพมหานครอาจไม่จำเป็นต้องยกเลิกคำสั่งแต่งตั้ง เนื่องจากไม่มีเหตุจำต้องยกเลิกคำสั่งแต่งตั้งในขณะนี้ เพราะผู้เกษียณอายุราชการไม่มีสถานภาพเป็นข้าราชการกรุงเทพมหานครแล้ว ตามมติ ก.ก. ครั้งที่ ๑๐/๒๕๕๖ เมื่อวันที่ ๑๗ ตุลาคม ๒๕๕๖

๗.๒ กรณีข้าราชการกรุงเทพมหานครที่ได้รับการแต่งตั้งที่ยังรับราชการอยู่ ให้นำข้อมูลมาพิจารณาอย่างละเอียดว่าจะต้องมีการเพิกถอนอย่างไร ถึงเมื่อไร ถ้าจะเพิกถอนย้อนหลังต้องทำอย่างไร โดยให้สำนักงานการเจ้าหน้าที่ สำนักปลัดกรุงเทพมหานคร ดำเนินการต่อไป

ความเห็นของสำนักงาน ก.ก. เพื่อให้เป็นไปตามมาตรา ๖๔ วรรคสาม แห่งพระราชบัญญัติระเบียบข้าราชการกรุงเทพมหานครและบุคลากรกรุงเทพมหานคร พ.ศ. ๒๕๕๔ “เมื่อ ก.พ.ค.กรุงเทพมหานครได้พิจารณาวินิจฉัยเรื่องร้องทุกข์ประการใดแล้ว ให้ผู้ว่าราชการกรุงเทพมหานคร ปลัดกรุงเทพมหานครหรือผู้บังคับบัญชา แล้วแต่กรณี ดำเนินการให้เป็นไปตามคำวินิจฉัยของ ก.พ.ค. กรุงเทพมหานคร” ดังนั้นหากผู้ฟ้องคดีมีความประสงค์ไม่อุทธรณ์ต่อคำพิพากษาของศาลปกครองกลางหรือขอทุเลาหรือระงับการบังคับตามคำวินิจฉัยของ ก.พ.ค.กรุงเทพมหานคร ระหว่างอุทธรณ์ต่อศาลปกครองสูงสุดไว้ก่อนจนกว่าจะมีคำพิพากษาหรือมีคำสั่งเป็นอย่างอื่นแล้วศาลปกครองสูงสุดมีคำสั่งไม่ทุเลาหรือระงับ กรุงเทพมหานครต้องดำเนินการกำหนดกรอบอัตรากำลังชั่วคราวเพื่อรองรับผู้ถูกยกเลิกคำสั่งแต่งตั้งดังกล่าว แต่เนื่องจาก ก.ก. ได้มีมติครั้งที่ ๙/๒๕๕๖ เมื่อวันที่ ๒๓ กันยายน ๒๕๕๖ กำหนดกรอบอัตรากำลังชั่วคราวรองรับผู้ถูกยกเลิกคำสั่งแต่งตั้งไว้แล้ว จึงหารือ อ.ก.ก. วิสามัญเกี่ยวกับระบบราชการ การจัดส่วนราชการและค่าตอบแทน ครั้งที่ ๒/๒๕๖๑ เมื่อวันที่ ๗ กุมภาพันธ์ ๒๕๖๑ ว่าจะสามารถนำกรอบอัตรากำลังชั่วคราว ตามมติ ก.ก. ครั้งที่ ๙/๒๕๕๖ เมื่อวันที่ ๒๓ กันยายน ๒๕๕๖ มาดำเนินการแต่งตั้งผู้ถูกยกเลิกคำสั่งเป็นการเฉพาะรายได้หรือไม่ ซึ่ง อ.ก.ก. ได้พิจารณาแล้วมีมติให้กรุงเทพมหานครสามารถใช้กรอบอัตรากำลังชั่วคราวที่ ก.ก. กำหนดไว้ เพื่อรองรับผู้ถูกยกเลิกคำสั่งแต่งตั้ง ตามมติ ก.ก. ครั้งที่ ๙/๒๕๕๖ เมื่อวันที่ ๒๓ กันยายน ๒๕๕๖ ได้ และให้รายงานให้ ก.ก. ทราบแล้วในการประชุมครั้งที่ ๑/๒๕๖๒ เมื่อวันที่ ๑๗ มกราคม ๒๕๖๒ ซึ่งสำนักงาน ก.ก. จักได้แจ้งให้สำนักงานการเจ้าหน้าที่ สำนักปลัดกรุงเทพมหานคร ทราบต่อไป

มติที่ประชุม รับทราบ



ระเบียบวาระที่ ๒ เรื่องอื่นๆ

เรื่อง การรับรองคุณวุฒิการศึกษาตำแหน่งนักวิชาการสุขาภิบาล ราย นางสาวทัศนิมา สุวรรณพันธ์

ข้าราชการกรุงเทพมหานคร ราย นางสาวทัศนิมา สุวรรณพันธ์ ได้รับคุณวุฒิการศึกษา Master of Science (Environmental Engineering and Management) จากสถาบันเทคโนโลยีแห่งเอเชีย (Asian- Institute of Technology) โดยมติ อ.ก.ก. วิสามัญเกี่ยวกับการสรรหา พัฒนาบุคลากร และการประเมิน ได้พิจารณาในการประชุม ครั้งที่ ๙/๒๕๖๑ เมื่อวันที่ ๒๒ พฤศจิกายน ๒๕๖๑ รับรองคุณวุฒิการศึกษา ดังกล่าวเป็นสาขาวิชาวิศวกรรมศาสตร์ ทางวิศวกรรมสิ่งแวดล้อม เป็นการเฉพาะราย ทั้งนี้ ไม่สามารถใช้ผลการรับรองและกำหนดคุณวุฒิดังกล่าวในการย้ายไปดำรงตำแหน่งในสายงานวิศวกรรมได้ ซึ่ง ก.ก. ได้รับทราบมติดังกล่าว ในการประชุมครั้งที่ ๑/๒๕๖๒ เมื่อวันที่ ๑๗ มกราคม ๒๕๖๒ แล้ว แต่เพื่อให้เป็นไปตามมติ อ.ก.ก. วิสามัญเกี่ยวกับการสรรหา พัฒนาบุคลากร และการประเมิน ครั้งที่ ๑/๒๕๖๒ เมื่อวันที่ ๒๔ มกราคม ๒๕๖๒ ซึ่งสายงานวิชาการสุขาภิบาลไม่ได้อยู่ในรายการแสดงสายงานและตำแหน่ง จำนวน ๖๔ สายงาน ที่ให้ อ.ก.พ. กรม เป็นผู้พิจารณาคณวุฒิกศีกษาระดับปริญญาเป็นคุณสมบัติเฉพาะสำหรับตำแหน่ง ตามหนังสือสำนักงาน ก.พ. ที่ นร ๑๐๐๘/ว๑๓ ลงวันที่ ๑๗ มิถุนายน ๒๕๕๔ เช่นเดียวกับกับสายงานเทคนิคการแพทย์ ที่ อ.ก.ก. ฯ ได้มีมติเสนอให้ ก.ก. มอบอำนาจให้ อ.ก.ก. ฯ ในการพิจารณาคณวุฒิกศีกษาระดับปริญญาในสาขาวิชาที่เห็นว่ามีความรู้เทียบได้ในระดับเดียวกันกับสาขาวิชาที่กำหนดไว้ในมาตรฐานกำหนดตำแหน่ง เพิ่มเติมจากรายการแสดงสายงาน และตำแหน่ง จำนวน ๖๔ สายงาน ดังนั้น เพื่อให้การพิจารณารับรองคุณวุฒิของนางสาวทัศนิมา ฯ เป็นไปตามหลักการเดียวกัน และเพื่อประโยชน์ของข้าราชการจึงเห็นควรเสนอ ก.ก. พิจารณารับรองคุณวุฒิการศึกษาดังกล่าว เป็นสาขาวิชาวิศวกรรมศาสตร์ ทางวิศวกรรมสิ่งแวดล้อม เป็นการเฉพาะราย ทั้งนี้ ไม่สามารถใช้ผลการรับรองและกำหนดคุณวุฒิดังกล่าวในการย้ายไปดำรงตำแหน่งในสายงานวิศวกรรมได้ โดยมีผลในวันที่ อ.ก.ก. ฯ มีมติในการประชุมครั้งที่ ๙/๒๕๖๑ เมื่อวันที่ ๒๒ พฤศจิกายน ๒๕๖๑

มติที่ประชุม รับรองคุณวุฒิการศึกษา Master of Science (Environmental Engineering and Management) จากสถาบันเทคโนโลยีแห่งเอเชีย (Asian Institute of Technology) ของข้าราชการกรุงเทพมหานครสามัญ ราย นางสาวทัศนิมา สุวรรณพันธ์ เป็นสาขาวิชาวิศวกรรมศาสตร์ทางวิศวกรรมสิ่งแวดล้อม เป็นการเฉพาะราย ทั้งนี้ ไม่สามารถใช้ผลการรับรองและกำหนดคุณวุฒิดังกล่าวในการย้ายไปดำรงตำแหน่งในสายงานวิศวกรรมได้ โดยมีผลในวันที่ อ.ก.ก. วิสามัญเกี่ยวกับการสรรหา พัฒนาบุคลากร และการประเมิน มีมติในการประชุมครั้งที่ ๙/๒๕๖๑ เมื่อวันที่ ๒๒ พฤศจิกายน ๒๕๖๑

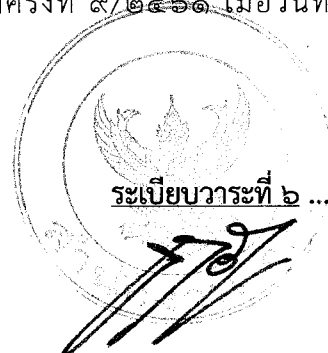

ระเบียบวาระที่ ๗ เรื่องกำหนดวันประชุมคณะกรรมการข้าราชการกรุงเทพมหานครและ
บุคลากรกรุงเทพมหานคร
การประชุม ก.ก. ครั้งต่อไป ครั้งที่ ๓/๒๕๖๒ กำหนดในวันพฤหัสบดีที่
๒๑ มีนาคม ๒๕๖๒ เวลา ๐๙.๓๐ น.

มติที่ประชุม เห็นชอบ

เลิกประชุมเวลา ๑๑.๕๐ น.



(นายกองชัย พงษ์เสริม)
หัวหน้าสำนักงาน ก.ก.
กรรมการและเลขานุการ
ผู้จดยางงานการประชุม

สรุปผลการกำหนดให้ข้าราชการครูและบุคลากรทางการศึกษากรุงเทพมหานคร
 เลื่อนเป็นวิทยฐานะเชี่ยวชาญและชำนาญการพิเศษ (แยกตามกลุ่มสาระ)
 ในการประชุม อ.ก.ก.วิสามัญเกี่ยวกับการศึกษา ครั้งที่ ๑/๒๕๖๒ เมื่อวันที่ ๓ มกราคม ๒๕๖๒

ลำดับ	เรื่อง	เสนอ (ราย)	ผ่าน (ราย)	ไม่ผ่าน (ราย)	ปรับปรุง (ราย)	หมายเหตุ
๑	สายงานการบริหารสถานศึกษา เลื่อนเป็นวิทยฐานะ รองผู้อำนวยการชำนาญการพิเศษ	๑	๑	-	-	
๒	สายงานการสอน เลื่อนเป็นวิทยฐานะครูชำนาญการพิเศษ กลุ่มสาระการเรียนรู้การงานอาชีพและเทคโนโลยี	๑	๑	-	-	
๓	สายงานการสอน เลื่อนเป็นวิทยฐานะครูชำนาญการพิเศษ กลุ่มสาระการเรียนรู้ต่างประเทศ (ภาษาอังกฤษ)	๑	๑	-	-	
๔	สายงานการสอน เลื่อนเป็นวิทยฐานะครูชำนาญการพิเศษ กลุ่มสาระการเรียนรู้วิทยาศาสตร์	๙	-	๙	-	
๕	สายงานการสอน เลื่อนเป็นวิทยฐานะครูชำนาญการพิเศษ กลุ่มสาระการเรียนรู้สังคมศึกษา ศาสนาและวัฒนธรรม	๓	๓	-	-	
๖	สายงานการสอน เลื่อนเป็นวิทยฐานะครูชำนาญการพิเศษ กลุ่มสาระการเรียนรู้สุขศึกษา พลศึกษาและกิจกรรมพัฒนาผู้เรียน (ลูกเสือ ยุวกาชาด)	๑๐	๕	๕	-	
	รวม	๒๕	๑๑	๑๔	-	

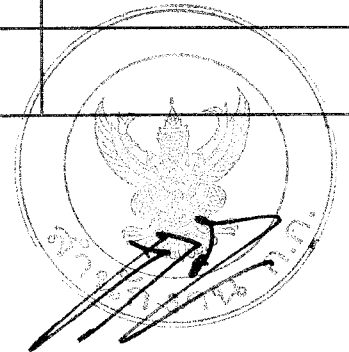

บัญชีสรุปผลการประเมินบุคคล
เพื่อแต่งตั้งให้ดำรงตำแหน่งประเภทวิชาการ ระดับชำนาญการพิเศษ
ตามพระราชบัญญัติระเบียบข้าราชการกรุงเทพมหานครและบุคลากรกรุงเทพมหานคร พ.ศ.๒๕๕๔
ประจำเดือนกรกฎาคม ๒๕๖๑

ลำดับที่	ตำแหน่งที่ขอประเมิน	ผู้ผ่านการประเมิน	ผู้ไม่ผ่านการประเมิน	รวม
๑	นายแพทย์ชำนาญการพิเศษ	๑	-	๑
๒	นักเทคนิคการแพทย์ชำนาญการพิเศษ	๒	-	๒
๓	เภสัชกรชำนาญการพิเศษ	๒	-	๒
๔	นักรังสีการแพทย์ชำนาญการพิเศษ	๒	-	๒
๕	วิศวกรโยธาชำนาญการพิเศษ	๑	-	๑
๖	พยาบาลวิชาชีพชำนาญการพิเศษ	๒	๑	๓
รวมทั้งสิ้น		๑๐	๑	๑๑

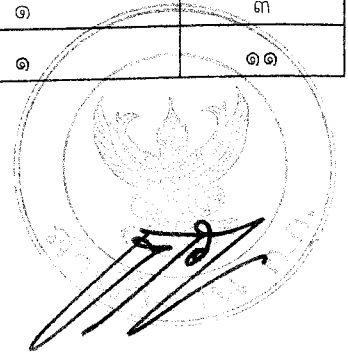

บัญชีสรุปผลการประเมินบุคคล
เพื่อแต่งตั้งให้ดำรงตำแหน่งประเภทวิชาการ ระดับชำนาญการพิเศษ
ตามพระราชบัญญัติระเบียบข้าราชการกรุงเทพมหานครและบุคลากรกรุงเทพมหานคร พ.ศ.๒๕๕๔
ประจำเดือนกรกฎาคม ๒๕๖๑

ลำดับ ที่	ชื่อ - สกุล ตำแหน่ง/หน่วยงานที่สังกัด	ตำแหน่ง/หน่วยงานที่ขอประเมิน	ผลการพิจารณา (ผ่าน/ไม่ผ่าน) (ร้อยละ)	วันที่มีผลในการประเมิน ไม่ก่อนวันที่	หมายเหตุ
๑.	เรืออากาศโทหญิงเกศรา โกสัลล์ประไพ นายแพทย์ชำนาญการ (ด้านเวชกรรม สาขาจักษุวิทยา) (ตำแหน่งเลขที่ รพจ.๒๒๘) กลุ่มงานจักษุวิทยา กลุ่มภารกิจด้านบริการตติยภูมิ โรงพยาบาลเจริญกรุงประชารักษ์ สำนักงานการแพทย์	นายแพทย์ชำนาญการพิเศษ (ด้านเวชกรรม สาขาจักษุวิทยา) ในตำแหน่งเลขที่และส่วนราชการเดิม	ผ่าน (๙๐.๐๐)	๓ มีนาคม ๒๕๖๑ (ส่งถึงสำนักงาน ก.ก. เมื่อ วันที่ ๒๓ กุมภาพันธ์ ๒๕๖๑ แก้ไข ๑ ครั้ง รวมระยะเวลา ที่ใช้ ๘ วัน)	มติคณะกรรมการประเมิน ผลงานด้านการแพทย์ ๑๑ (รับผิดชอบสายงานแพทย์ ด้านเวชกรรม สาขาจักษุวิทยา) ในการประชุมครั้งที่ ๑/๒๕๖๑ เมื่อวันที่ ๑๕ มิถุนายน ๒๕๖๑ (ผลงานมีคุณภาพเหมาะสม กับระดับตำแหน่งที่ขอประเมิน)
๒.	นายสรวิษฐ์ จิตรนอก นักเทคนิคการแพทย์ชำนาญการ (ด้านบริการทางวิชาการ) (ตำแหน่งเลขที่ รพล.๗๐) กลุ่มงานชั้นสูตรโรคกลาง และธนาคารเลือด กลุ่มภารกิจด้านบริการตติยภูมิ- ระดับสูง โรงพยาบาลลาดกระบัง- กรุงเทพมหานคร สำนักงานการแพทย์	นักเทคนิคการแพทย์ชำนาญการพิเศษ (ด้านบริการทางวิชาการ) ในตำแหน่งเลขที่และส่วนราชการเดิม	ผ่าน (๘๒.๓๓)	๑๓ กุมภาพันธ์ ๒๕๖๑ (ส่งถึงสำนักงาน ก.ก. เมื่อ วันที่ ๗ กุมภาพันธ์ ๒๕๖๑ แก้ไข ๑ ครั้ง รวมระยะเวลา ที่ใช้ ๖ วัน)	มติคณะกรรมการประเมิน ผลงานด้านเทคนิคการแพทย์ (รับผิดชอบสายงานเทคนิค การแพทย์) ในการประชุมครั้งที่ ๓/๒๕๖๑ เมื่อวันที่ ๑๔ มิถุนายน ๒๕๖๑ (ผลงานมีคุณภาพเหมาะสม กับระดับตำแหน่งที่ขอประเมิน)
๓.	นางสาวจารุณี รัตนดากุล นักเทคนิคการแพทย์ชำนาญการ (ด้านบริการทางวิชาการ) (ตำแหน่งเลขที่ สขส.๑๖) กลุ่มภูมิคุ้มกันวิทยา สำนักงานชั้นสูตรสาธารณสุข สำนักอนามัย	นักเทคนิคการแพทย์ชำนาญการพิเศษ (ด้านบริการทางวิชาการ) ในตำแหน่งเลขที่และส่วนราชการเดิม	ผ่าน (๘๗.๖๖)	๑๓ เมษายน ๒๕๖๑ (ส่งถึงสำนักงาน ก.ก. เมื่อ วันที่ ๔ เมษายน ๒๕๖๑ แก้ไข ๑ ครั้ง รวมระยะเวลา ที่ใช้ ๙ วัน)	มติคณะกรรมการประเมิน ผลงานด้านเทคนิคการแพทย์ (รับผิดชอบสายงานเทคนิค การแพทย์) ในการประชุมครั้งที่ ๓/๒๕๖๑ เมื่อวันที่ ๑๔ มิถุนายน ๒๕๖๑ (ผลงานมีคุณภาพเหมาะสม กับระดับตำแหน่งที่ขอประเมิน)
๔.	นางสาวอนงค์จิตต์ ใตวานิชกุล เภสัชกรชำนาญการ (ด้านเภสัชกรรมคลินิก) (ตำแหน่งเลขที่ รพส.๑๔๔) กลุ่มงานเภสัชกรรม กลุ่มภารกิจด้านบริการตติยภูมิ- ระดับสูง โรงพยาบาลศิริธร สำนักงานการแพทย์	เภสัชกรชำนาญการพิเศษ (ด้านเภสัชกรรมคลินิก) ในตำแหน่งเลขที่และส่วนราชการเดิม	ผ่าน (๘๑.๖๗)	๒๐ พฤษภาคม ๒๕๖๐ (ส่งถึงสำนักงาน ก.ก. เมื่อ วันที่ ๑๗ มกราคม ๒๕๖๐ แก้ไข ๓ ครั้ง รวมระยะเวลา ที่ใช้ ๑๒๓ วัน)	มติคณะกรรมการประเมิน ผลงานด้านเภสัชกรรม (รับผิดชอบสายงานเภสัชกรรม) ในการประชุมครั้งที่ ๔/๒๕๖๑ เมื่อวันที่ ๒๘ พฤษภาคม ๒๕๖๑ (ผลงานมีคุณภาพเหมาะสม กับระดับตำแหน่งที่ขอประเมิน)

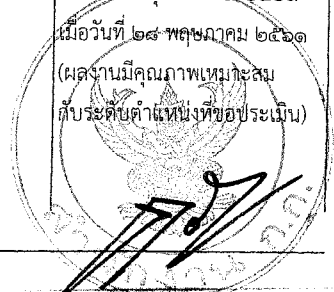

ลำดับ ที่	ชื่อ - สกุล ตำแหน่ง/หน่วยงานที่สังกัด	ตำแหน่ง/หน่วยงานที่ขอประเมิน	ผลการพิจารณา (ผ่าน/ไม่ผ่าน) (ร้อยละ)	วันที่มีผลในการประเมิน ไม่ก่อนวันที่	หมายเหตุ
๕.	นางสาวสุวีรัตน์ ลำเลา เภสัชกรชำนาญการ (ด้านเภสัชกรรมคลินิก) (ตำแหน่งเลขที่ รพท.๑๑๐) กลุ่มงานเภสัชกรรม กลุ่มภารกิจด้านบริการทุติยภูมิ- ระดับสูง โรงพยาบาลหลวงพ่อทวีศักดิ์ ชุติพันธ์ อุตศ สำนักงานแพทย์	เภสัชกรชำนาญการพิเศษ (ด้านเภสัชกรรมคลินิก) ในตำแหน่งเลขที่และส่วนราชการเดิม	ผ่าน (๘๓.๐๐)	๕ ธันวาคม ๒๕๖๐ (ส่งถึงสำนักงาน ก.ก. เมื่อ วันที่ ๔ ธันวาคม ๒๕๖๐ แก้ไข ๑ ครั้ง รวมระยะ เวลาที่ใช้ ๑ วัน)	มติคณะกรรมการประเมิน ผลงานด้านเภสัชกรรม (รับผิดชอบสายงานเภสัชกรรม) ในการประชุมครั้งที่ ๔/๒๕๖๑ เมื่อวันที่ ๒๘ พฤษภาคม ๒๕๖๑ (ผลงานมีคุณภาพเหมาะสม กับระดับตำแหน่งที่ขอประเมิน)
๖.	นางปราณี มลกระวี นักรังสีการแพทย์ชำนาญการ (ด้านบริการทางวิชาการ) (ตำแหน่งเลขที่ รพท.๘๔) กลุ่มงานรังสีวิทยา กลุ่มภารกิจด้านบริการทุติยภูมิ- ระดับสูง โรงพยาบาลเวชการุณย์รัศมี สำนักงานแพทย์	นักรังสีการแพทย์ชำนาญการพิเศษ (ด้านบริการทางวิชาการ) ในตำแหน่งเลขที่และส่วนราชการเดิม	ผ่าน (๘๒.๓๓)	๒๔ ธันวาคม ๒๕๖๐ (ส่งถึงสำนักงาน ก.ก. เมื่อ วันที่ ๒๖ มิถุนายน ๒๕๖๐ แก้ไข ๒ ครั้ง รวมระยะ เวลาที่ใช้ ๑๘๑ วัน)	มติคณะกรรมการประเมิน ผลงานด้านรังสีการแพทย์ (รับผิดชอบสายงานรังสีการแพทย์) ในการประชุมครั้งที่ ๒/๒๕๖๑ เมื่อวันที่ ๒๕ พฤษภาคม ๒๕๖๑ (ผลงานมีคุณภาพเหมาะสม กับระดับตำแหน่งที่ขอประเมิน)
๗.	นางณัฐรินพร นิลพงษ์ นักรังสีการแพทย์ชำนาญการ (ด้านบริการทางวิชาการ) (ตำแหน่งเลขที่ รพท.๕๖) กลุ่มงานรังสีวิทยา กลุ่มภารกิจด้านบริการทุติยภูมิ- ระดับสูง โรงพยาบาลลาดกระบัง- กรุงเทพมหานคร สำนักงานแพทย์	นักรังสีการแพทย์ชำนาญการพิเศษ (ด้านบริการทางวิชาการ) ในตำแหน่งเลขที่และส่วนราชการเดิม	ผ่าน (๗๘.๐๐)	๑๙ กุมภาพันธ์ ๒๕๖๑ (ส่งถึงสำนักงาน ก.ก. เมื่อ วันที่ ๒๒ พฤศจิกายน ๒๕๖๐ แก้ไข ๒ ครั้ง รวมระยะเวลาที่ใช้ ๘๙ วัน)	มติคณะกรรมการประเมิน ผลงานด้านรังสีการแพทย์ (รับผิดชอบสายงานรังสีการแพทย์) ในการประชุมครั้งที่ ๒/๒๕๖๑ เมื่อวันที่ ๒๕ พฤษภาคม ๒๕๖๑ (ผลงานมีคุณภาพเหมาะสม กับระดับตำแหน่งที่ขอประเมิน)
๘.	นายพัฒนเทพ เครือชะเอม วิศวกรโยธาชำนาญการ (ด้านออกแบบและคำนวณ) (ตำแหน่งเลขที่ สอ๒.๗๒) กลุ่มงานวิศวกรรมอาคาร สำนักงานออกแบบ สำนักงานโยธา	วิศวกรโยธาชำนาญการพิเศษ (ด้านออกแบบและคำนวณ) ในตำแหน่งเลขที่และส่วนราชการเดิม	ผ่าน (๙๒.๓๓)	๘ มิถุนายน ๒๕๖๑ (ส่งถึงสำนักงาน ก.ก. เมื่อ วันที่ ๒๘ พฤษภาคม ๒๕๖๑ แก้ไข ๑ ครั้ง รวมระยะ เวลาที่ใช้ ๑๑ วัน)	มติคณะกรรมการประเมิน ผลงานด้านวิศวกรรมโยธา ในการประชุมครั้งที่ ๒/๒๕๖๑ เมื่อวันที่ ๑๐ กรกฎาคม ๒๕๖๑ (ผลงานมีคุณภาพเหมาะสม กับระดับตำแหน่งที่ขอประเมิน)



ลำดับ ที่	ชื่อ - สกุล ตำแหน่ง/หน่วยงานที่สังกัด	ตำแหน่ง/หน่วยงานที่ขอประเมิน	ผลการพิจารณา (ผ่าน/ไม่ผ่าน) (ร้อยละ)	วันที่มีผลในการประเมิน ไม่ก่อนวันที่	หมายเหตุ
๙.	นางอำไพ พิพัฒน์สมพร พยาบาลวิชาชีพชำนาญการ (ด้านการพยาบาล) (ตำแหน่งเลขที่ ศบส.(๑๗)๑๐) กลุ่มงานการพยาบาล และการบริหารทั่วไป ศูนย์บริการสาธารณสุข ๑๗ ประชานิเวศน์ สำนักอนามัย	พยาบาลวิชาชีพชำนาญการพิเศษ (ด้านการพยาบาลทั่วไป) ในตำแหน่งเลขที่และส่วนราชการเดิม	ผ่าน (๘๓.๐๐)	๒๔ กุมภาพันธ์ ๒๕๖๑ (ส่งถึงสำนักงาน ก.ก. เมื่อ วันที่ ๒๐ เมษายน ๒๕๖๐ แก้ไข ๒ ครั้ง รวมระยะเวลา ที่ใช้ ๓๑๐ วัน)	มติคณะกรรมการประเมิน ผลงานด้านพยาบาลวิชาชีพ ๓ ในการประชุมครั้งที่ ๗/๒๕๖๑ เมื่อวันที่ ๑๙ กรกฎาคม ๒๕๖๑ (ผลงานมีคุณภาพเหมาะสม กับระดับตำแหน่งที่ขอประเมิน)
๑๐.	นางนันต์ย์ อินทรการณเวช พยาบาลวิชาชีพชำนาญการ (ด้านการพยาบาล) (ตำแหน่งเลขที่ ศบส.(๕๐)๙) กลุ่มงานการพยาบาล และการบริหารทั่วไป ศูนย์บริการสาธารณสุข ๕๐ บึงกุ่ม สำนักอนามัย	พยาบาลวิชาชีพชำนาญการพิเศษ (ด้านการพยาบาลทั่วไป) ในตำแหน่งเลขที่และส่วนราชการเดิม	ผ่าน (๗๘.๐๐)	๑๔ มีนาคม ๒๕๖๑ (ส่งถึงสำนักงาน ก.ก. เมื่อ วันที่ ๑๕ พฤศจิกายน ๒๕๖๐ แก้ไข ๒ ครั้ง รวมระยะเวลา ที่ใช้ ๑๑๙ วัน)	มติคณะกรรมการประเมิน ผลงานด้านพยาบาลวิชาชีพ ๓ ในการประชุมครั้งที่ ๗/๒๕๖๑ เมื่อวันที่ ๑๙ กรกฎาคม ๒๕๖๑ (ผลงานมีคุณภาพเหมาะสม กับระดับตำแหน่งที่ขอประเมิน)
๑๑	นางสาวจุฑามาศ ยุทธชนะ พยาบาลวิชาชีพชำนาญการ (ด้านการพยาบาล) (ตำแหน่งเลขที่ รพท.๗๕๔) ฝ่ายการพยาบาล กลุ่มภารกิจด้านการพยาบาล โรงพยาบาลกลาง สำนักการแพทย์	พยาบาลวิชาชีพชำนาญการพิเศษ (ด้านการพยาบาลผู้ป่วยหนัก) ในตำแหน่งเลขที่และส่วนราชการเดิม	ไม่ผ่าน (๕๘.๐๐)	-	มติคณะกรรมการประเมิน ผลงานด้านพยาบาลวิชาชีพ ๑ ในการประชุมครั้งที่ ๗/๒๕๖๑ เมื่อวันที่ ๒๖ กรกฎาคม ๒๕๖๑ (ผลงานมีคุณภาพไม่เหมาะสมกับ ระดับตำแหน่งที่ขอประเมิน เนื่องจากผลงานที่เสนอทั้งสองเรื่อง ยังมีเนื้อหาสาระไม่ครอบคลุม ครบถ้วน ประกอบกับสำนัก- การแพทย์ได้มีหนังสือที่ กท ๐๖๐๐/๕๐๐๓ ลงวันที่ ๒๗ มิถุนายน ๒๕๖๑ แจ้งว่า นางสาวจุฑามาศ ยุทธชนะ มีความ ประสงค์ขอยกเลิกการขอประเมิน บุคคลฯ)



บัญชีสรุปผลการประเมินบุคคล
เพื่อแต่งตั้งให้ดำรงตำแหน่งประเภทวิชาการ ระดับชำนาญการพิเศษ
ตามพระราชบัญญัติระเบียบข้าราชการกรุงเทพมหานครและบุคลากรกรุงเทพมหานคร พ.ศ.๒๕๕๔
ประจำเดือนสิงหาคม ๒๕๖๑

ลำดับที่	ตำแหน่งที่ขอประเมิน	ผู้ผ่านการประเมิน	ผู้ไม่ผ่านการประเมิน	รวม
๑	นายแพทย์ชำนาญการพิเศษ	๒	-	๒
๒	ทันตแพทย์ชำนาญการพิเศษ	๓	-	๓
๓	เภสัชกรชำนาญการพิเศษ	๑	-	๑
๔	พยาบาลวิชาชีพชำนาญการพิเศษ	๔	๑	๕
๕	นักจัดการงานทั่วไปชำนาญการพิเศษ	๑	-	๑
รวมทั้งสิ้น		๑๑	๑	๑๒

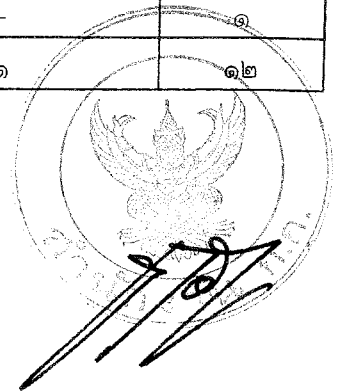

บัญชีสรุปผลการประเมินบุคคล
เพื่อแต่งตั้งให้ดำรงตำแหน่งประเภทวิชาการ ระดับชำนาญการพิเศษ
ตามพระราชบัญญัติระเบียบข้าราชการกรุงเทพมหานครและบุคลากรกรุงเทพมหานคร พ.ศ.๒๕๕๔
ประจำเดือนสิงหาคม ๒๕๖๑

ลำดับ ที่	ชื่อ - สกุล ตำแหน่ง/หน่วยงานที่สังกัด	ตำแหน่ง/หน่วยงานที่ขอประเมิน	ผลการพิจารณา (ผ่าน/ไม่ผ่าน) (ร้อยละ)	วันที่มีผลในการประเมิน ไม่ก่อนวันที่	หมายเหตุ
๑.	นายชาญ สุภาพโสภณ นายแพทย์ชำนาญการ (ตำแหน่งเลขที่ รพว.๕๔) กลุ่มงานอายุรกรรม กลุ่มภารกิจด้านบริการหัตถิยภูมิ- ระดับสูง โรงพยาบาลเวชการุณย์รัศมี สำนักการแพทย์	นายแพทย์ชำนาญการพิเศษ (ด้านเวชกรรม สาขาอายุรกรรม) ในตำแหน่งเลขที่และส่วนราชการเดิม	ผ่าน (๗๗.๖๗)	๑๗ กันยายน ๒๕๖๐ (ส่งถึงสำนักงาน ก.ก. เมื่อ วันที่ ๑๖ มีนาคม ๒๕๖๐ แก้ไข ๒ ครั้ง รวมระยะเวลา ที่ใช้ ๑๘๕ วัน)	มติคณะกรรมการประเมิน ผลงานด้านการแพทย์ ๑ (รับผิดชอบสายงานแพทย์ ด้านเวชกรรม สาขาอายุรกรรม) ในการประชุมครั้งที่ ๒/๒๕๖๑ เมื่อวันที่ ๙ กรกฎาคม ๒๕๖๑ (ผลงานมีคุณภาพเหมาะสม กับระดับตำแหน่งที่ขอประเมิน)
๒.	นางสาวนิศาตร์ม เจริญศรี นายแพทย์ชำนาญการ (ตำแหน่งเลขที่ รพจ.๑๕๘) กลุ่มงานอายุรกรรม กลุ่มภารกิจด้านบริการหัตถิยภูมิ โรงพยาบาลเจริญกรุงประชารักษ์ สำนักการแพทย์	นายแพทย์ชำนาญการพิเศษ (ด้านเวชกรรม สาขาอายุรกรรม) ในตำแหน่งเลขที่และส่วนราชการเดิม	ผ่าน (๙๐.๐๐)	๒๒ พฤษภาคม ๒๕๖๑ (ส่งถึงสำนักงาน ก.ก. เมื่อ วันที่ ๙ พฤษภาคม ๒๕๖๑ แก้ไข ๑ ครั้ง รวมระยะเวลา ที่ใช้ ๑๓ วัน)	มติคณะกรรมการประเมิน ผลงานด้านการแพทย์ ๑ (รับผิดชอบสายงานแพทย์ ด้านเวชกรรม สาขาอายุรกรรม) ในการประชุมครั้งที่ ๒/๒๕๖๑ เมื่อวันที่ ๙ กรกฎาคม ๒๕๖๑ (ผลงานมีคุณภาพเหมาะสม กับระดับตำแหน่งที่ขอประเมิน)
๓.	นางสาวประไพพันธ์ ทองพิศ ทันตแพทย์ชำนาญการ (ด้านทันตกรรม) (ตำแหน่งเลขที่ รพท.๙๑) กลุ่มภารกิจด้านบริการหัตถิยภูมิ- ระดับสูง โรงพยาบาลหลวงพ่อกวักัดดี ชุตินธร อูทิศ สำนักการแพทย์	ทันตแพทย์ชำนาญการพิเศษ (ด้านทันตกรรม) ในตำแหน่งเลขที่และส่วนราชการเดิม	ผ่าน (๗๙.๕๙)	๑๗ พฤศจิกายน ๒๕๖๐ (ส่งถึงสำนักงาน ก.ก. เมื่อ วันที่ ๙ พฤศจิกายน ๒๕๖๐ แก้ไข ๑ ครั้ง รวมระยะเวลา ที่ใช้ ๘ วัน)	มติคณะกรรมการประเมิน ผลงานด้านทันตแพทย์ (รับผิดชอบสายงานทันตแพทย์) ในการประชุมครั้งที่ ๒/๒๕๖๑ เมื่อวันที่ ๒๙ มิถุนายน ๒๕๖๑ (ผลงานมีคุณภาพเหมาะสม กับระดับตำแหน่งที่ขอประเมิน)
๔.	นายเฉลิมพงศ์ ตั้งวิจิตรสกุล ทันตแพทย์ชำนาญการ (ด้านทันตสาธารณสุข) (ตำแหน่งเลขที่ กทส.๑๖) กลุ่มงานแผนงานและวิชาการ กองทันตสาธารณสุข สำนักอนามัย	ทันตแพทย์ชำนาญการพิเศษ (ด้านทันตสาธารณสุข) ในตำแหน่งเลขที่และส่วนราชการเดิม	ผ่าน (๘๐.๖๗)	๒๐ มีนาคม ๒๕๖๑ (ส่งถึงสำนักงาน ก.ก. เมื่อ วันที่ ๑๒ มีนาคม ๒๕๖๑ แก้ไข ๑ ครั้ง รวมระยะเวลา ที่ใช้ ๘ วัน)	มติคณะกรรมการประเมิน ผลงานด้านทันตแพทย์ (รับผิดชอบสายงานทันตแพทย์) ในการประชุมครั้งที่ ๒/๒๕๖๑ เมื่อวันที่ ๒๙ มิถุนายน ๒๕๖๑ (ผลงานมีคุณภาพเหมาะสม กับระดับตำแหน่งที่ขอประเมิน)



ลำดับ ที่	ชื่อ - สกุล ตำแหน่ง/หน่วยงานที่สังกัด	ตำแหน่ง/หน่วยงานที่ขอประเมิน	ผลการพิจารณา (ผ่าน/ไม่ผ่าน) (ร้อยละ)	วันที่มีผลในการประเมิน ไม่ก่อนวันที่	หมายเหตุ
๕.	นางสาวเนตรระวี อิศราดีสัยกุล ทันตแพทย์ชำนาญการ (ด้านทันตสาธารณสุข) (ตำแหน่งเลขที่ กทส.๒๑๓) กลุ่มงานบริการทันตสาธารณสุข ๖ กองทันตสาธารณสุข สำนักอนามัย	ทันตแพทย์ชำนาญการพิเศษ (ด้านทันตสาธารณสุข) ในตำแหน่งเลขที่และส่วนราชการเดิม	ผ่าน (๘๑.๖๖)	๓ พฤษภาคม ๒๕๖๑ (ส่งถึงสำนักงาน ก.ก. เมื่อ วันที่ ๒๕ เมษายน ๒๕๖๑ แก้ไข ๑ ครั้ง รวมระยะเวลา ที่ใช้ ๘ วัน)	มติคณะกรรมการประเมิน ผลงานด้านทันตแพทย์ (รับผิดชอบสายงานทันตแพทย์) ในการประชุมครั้งที่ ๒/๒๕๖๑ เมื่อวันที่ ๒๙ มิถุนายน ๒๕๖๑ (ผลงานมีคุณภาพเหมาะสม กับระดับตำแหน่งที่ขอประเมิน)
๖.	นางปัทมา ฉายศิริโชติ เภสัชกรชำนาญการ (ด้านเภสัชกรรมคลินิก) (ตำแหน่งเลขที่ ศบส.(๓๓)๓๓) กลุ่มงานบริการสุขภาพ ศูนย์บริการสาธารณสุข ๓๓ วัดหงส์รัตนาราม สำนักอนามัย	เภสัชกรชำนาญการพิเศษ (ด้านเภสัชกรรมคลินิก) ในตำแหน่งเลขที่และส่วนราชการเดิม	ผ่าน (๘๓.๖๗)	๒ กันยายน ๒๕๖๐ (ส่งถึงสำนักงาน ก.ก. เมื่อ วันที่ ๒๖ มิถุนายน ๒๕๖๐ แก้ไข ๒ ครั้ง รวมระยะเวลา ที่ใช้ ๖๘ วัน)	มติคณะกรรมการประเมิน ผลงานด้านเภสัชกรรม (รับผิดชอบสายงานเภสัชกรรม) ในการประชุมครั้งที่ ๕/๒๕๖๑ เมื่อวันที่ ๒๘ มิถุนายน ๒๕๖๑ (ผลงานมีคุณภาพเหมาะสม กับระดับตำแหน่งที่ขอประเมิน)
๗.	นางสาวละมุล พานิช พยาบาลวิชาชีพชำนาญการ (ด้านการพยาบาล) (ตำแหน่งเลขที่ รพว.๑๗๔) ฝ่ายการพยาบาล กลุ่มภารกิจด้านการพยาบาล โรงพยาบาลเวชการุณย์รัศมี สำนักการแพทย์	พยาบาลวิชาชีพชำนาญการพิเศษ (ด้านการพยาบาลทั่วไป) ในตำแหน่งเลขที่และส่วนราชการเดิม	ผ่าน (๗๕.๓๓)	๑๐ ธันวาคม ๒๕๖๐ (ส่งถึงสำนักงาน ก.ก. เมื่อ วันที่ ๒๔ กรกฎาคม ๒๕๖๐ แก้ไข ๒ ครั้ง รวมระยะเวลา ที่ใช้ ๑๓๙ วัน)	มติคณะกรรมการประเมิน ผลงานด้านพยาบาลวิชาชีพ ๒ ในการประชุมครั้งที่ ๘/๒๕๖๑ เมื่อวันที่ ๒๐ กรกฎาคม ๒๕๖๑ (ผลงานมีคุณภาพเหมาะสม กับระดับตำแหน่งที่ขอประเมิน)
๘.	นางสาวสุภาวดี ชัยมงคล พยาบาลวิชาชีพชำนาญการ (ด้านการพยาบาล) (ตำแหน่งเลขที่ รพก.๒๑๔) ฝ่ายการพยาบาล (มติ ก.ก. ครั้งที่ ๙/๒๕๕๙ เมื่อวันที่ ๑๗ พฤศจิกายน ๒๕๕๙ และมติ อ.ก.ก.สามัญข้าราชการ- สามัญ ครั้งที่ ๓/๒๕๖๐ เมื่อวันที่ ๒๔ เมษายน ๒๕๖๐ กำหนด เป็นตำแหน่งเลขที่ รพก.๗๘๕ ฝ่ายการพยาบาล กลุ่มภารกิจด้านการพยาบาล) โรงพยาบาลกลาง สำนักการแพทย์	พยาบาลวิชาชีพชำนาญการพิเศษ (ด้านการพยาบาลผู้คลอด) ในตำแหน่งเลขที่และส่วนราชการเดิม	ผ่าน (๗๓.๓๓)	๑๘ ธันวาคม ๒๕๖๐ (ส่งถึงสำนักงาน ก.ก. เมื่อ วันที่ ๙ มีนาคม ๒๕๖๐ แก้ไข ๓ ครั้ง รวมระยะเวลา ที่ใช้ ๒๘๔ วัน)	มติคณะกรรมการประเมิน ผลงานด้านพยาบาลวิชาชีพ ๑ ในการประชุมครั้งที่ ๗/๒๕๖๑ เมื่อวันที่ ๒๖ กรกฎาคม ๒๕๖๑ (ผลงานมีคุณภาพเหมาะสม กับระดับตำแหน่งที่ขอประเมิน)

ลำดับ ที่	ชื่อ - สกุล ตำแหน่ง/หน่วยงานที่สังกัด	ตำแหน่ง/หน่วยงานที่ขอประเมิน	ผลการพิจารณา (ผ่าน/ไม่ผ่าน) (ร้อยละ)	วันที่มีผลในการประเมิน ไม่ก่อนวันที่	หมายเหตุ
๙.	นางทิพาพร วงศ์ภักดิ์ พยาบาลวิชาชีพชำนาญการ (ด้านการพยาบาล) (ตำแหน่งเลขที่ รพก.๑๔๕) ฝ่ายการพยาบาล (มติ ก.ก. ครั้งที่ ๙/๒๕๕๙ เมื่อวันที่ ๑๗ พฤศจิกายน ๒๕๕๙ และมติ อ.ก.ก.สามัญข้าราชการ- สามัญ ครั้งที่ ๓/๒๕๖๐ เมื่อวันที่ ๒๔ เมษายน ๒๕๖๐ กำหนด เป็นตำแหน่งเลขที่ รพก.๔๔๙ ฝ่ายการพยาบาล กลุ่มภารกิจด้านการพยาบาล) โรงพยาบาลกลาง สำนักงานแพทย์	พยาบาลวิชาชีพชำนาญการพิเศษ (ด้านการพยาบาลทั่วไป) ในตำแหน่งเลขที่และส่วนราชการเดิม	ผ่าน (๗๗.๐๐)	๑๘ ธันวาคม ๒๕๖๐ (ส่งถึงสำนักงาน ก.ก. เมื่อ วันที่ ๒๐ กันยายน ๒๕๖๐ แก้ไข ๒ ครั้ง รวมระยะเวลา ที่ใช้ ๘๙ วัน)	มติคณะกรรมการประเมิน ผลงานด้านพยาบาลวิชาชีพ ๒ ในการประชุมครั้งที่ ๘/๒๕๖๑ เมื่อวันที่ ๒๐ กรกฎาคม ๒๕๖๑ (ผลงานมีคุณภาพเหมาะสม กับระดับตำแหน่งที่ขอประเมิน)
๑๐.	นางสาววิบูลย์ศรี สันธิโยธิน พยาบาลวิชาชีพชำนาญการ (ด้านการพยาบาล) (ตำแหน่งเลขที่ รพจ.๒๔๕) ฝ่ายการพยาบาล (มติ ก.ก. ครั้งที่ ๙/๒๕๕๙ เมื่อวันที่ ๑๗ พฤศจิกายน ๒๕๕๙ และมติ อ.ก.ก.สามัญข้าราชการ- สามัญ ครั้งที่ ๓/๒๕๖๐ เมื่อวันที่ ๒๔ เมษายน ๒๕๖๐ กำหนด เป็นตำแหน่งเลขที่ รพจ.๔๘๓ ฝ่ายการพยาบาล กลุ่มภารกิจด้านการพยาบาล) โรงพยาบาลเจริญกรุงประชารักษ์ สำนักงานแพทย์	พยาบาลวิชาชีพชำนาญการพิเศษ (ด้านการพยาบาลทั่วไป) ในตำแหน่งเลขที่และส่วนราชการเดิม	ผ่าน (๗๘.๓๓)	๑๑ กุมภาพันธ์ ๒๕๖๑ (ส่งถึงสำนักงาน ก.ก. เมื่อ วันที่ ๑ พฤศจิกายน ๒๕๖๐ แก้ไข ๒ ครั้ง รวมระยะเวลา ที่ใช้ ๑๐๒ วัน)	มติคณะกรรมการประเมิน ผลงานด้านพยาบาลวิชาชีพ ๑ ในการประชุมครั้งที่ ๗/๒๕๖๑ เมื่อวันที่ ๒๖ กรกฎาคม ๒๕๖๑ (ผลงานมีคุณภาพเหมาะสม กับระดับตำแหน่งที่ขอประเมิน)
๑๑.	นางอัญนิษฐ์ รุ่งจิโรจน์ พยาบาลวิชาชีพชำนาญการ (ด้านการพยาบาล) (ตำแหน่งเลขที่ ศบส.(๑๒)๑๔) กลุ่มงานการพยาบาลและ การบริหารทั่วไป ศูนย์บริการสาธารณสุข ๑๒ จันทน์เที่ยง นครพิเศษ สำนักอนามัย	พยาบาลวิชาชีพชำนาญการพิเศษ (ด้านการพยาบาลทั่วไป) ในตำแหน่งเลขที่และส่วนราชการเดิม	ไม่ผ่าน (๔๔.๓๒)	-	มติคณะกรรมการประเมิน ผลงานด้านพยาบาลวิชาชีพ ๓ ในการประชุมครั้งที่ ๘/๒๕๖๑ เมื่อวันที่ ๒๓ สิงหาคม ๒๕๖๑ (ผลงานมีคุณภาพไม่เหมาะสมกับระดับ ตำแหน่งที่ขอประเมินเนื่องจาก ผลงานที่เป็นผลการทำงาน ที่ผ่านมีข้อเสนองานประชาชน และคลุมเครืออย่างไม่สอดคล้องกับ จำนวนผู้ป่วยจิตเวชในพื้นที่ โดยแสดง สถิติปริมาณงานย้อนหลัง ๓ ปี ทั้งในส่วนสถิติด้านการบริการการเยี่ยม เพื่อควบคุมและป้องกันโรคที่บ้าน

ลำดับ ที่	ชื่อ - สกุล ตำแหน่ง/หน่วยงานที่สังกัด	ตำแหน่ง/หน่วยงานที่ขอประเมิน	ผลการพิจารณา (ผ่าน/ไม่ผ่าน) (ร้อยละ)	วันที่มีผลในการประเมิน ไม่ก่อนวันที่	หมายเหตุ
๑๒.	นางพัชรี ภูมราเสวต นักจัดการงานทั่วไปชำนาญการ (ตำแหน่งเลขที่ กรผ.๒) หัวหน้าฝ่าย ฝ่ายบริหารงานทั่วไป กองโรงงานกำจัดมูลฝอย สำนักสิ่งแวดล้อม	นักจัดการงานทั่วไปชำนาญการพิเศษ ในตำแหน่งเลขที่และส่วนราชการเดิม	ผ่าน (๘๒.๖๖)	๒๘ ธันวาคม ๒๕๖๐ (ส่งถึงสำนักงาน ก.ก. เมื่อ วันที่ ๒ พฤศจิกายน ๒๕๖๐ แก้ไข ๓ ครั้ง รวมระยะเวลา ที่ใช้ ๕๖ วัน)	(ต่อ) ในโรคภาวะแปรปรวนทางจิตและ พฤติกรรม และสถิติให้คำปรึกษา แนะนำการดูแลผู้ป่วยจิตเวช โดยระบุว่า มีผู้ป่วยจิตเภท ๑๘ ราย แต่ในผลงาน ระบุว่า มี ๔๐ ราย จึงเป็นสถิติที่ เป็นไปไม่ได้ในข้อเท็จจริง ส่วนข้อเสนอฯ นำเสนอจำนวน กลุ่มเป้าหมายไม่สอดคล้องกับจำนวน ผู้สูงอายุในพื้นที่) มติคณะกรรมการประเมินผลงาน ด้านจัดการงานทั่วไป ในการประชุมครั้งที่ ๑๐/๒๕๖๑ เมื่อวันที่ ๒๓ กรกฎาคม ๒๕๖๑ (ผลงานมีคุณภาพเหมาะสม กับระดับตำแหน่งที่ขอประเมิน)

บัญชีสรุปผลการประเมินบุคคล
เพื่อแต่งตั้งให้ดำรงตำแหน่งประเภทวิชาการ ระดับชำนาญการพิเศษ
ตามพระราชบัญญัติระเบียบข้าราชการกรุงเทพมหานครและบุคลากรกรุงเทพมหานคร พ.ศ.๒๕๕๔
ประจำเดือนกันยายน ๒๕๖๑

ลำดับที่	ตำแหน่งที่ขอประเมิน	ผู้ผ่านการประเมิน	ผู้ไม่ผ่านการประเมิน	รวม
๑	นายแพทย์ชำนาญการพิเศษ	๓	-	๓
๒	พยาบาลวิชาชีพชำนาญการพิเศษ	๑	-	๑
๓	นักจัดการงานทั่วไปชำนาญการพิเศษ	๓	-	๓
รวมทั้งสิ้น		๗	-	๗

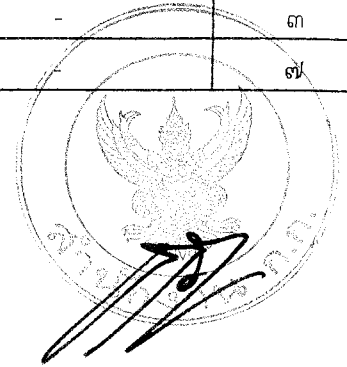

บัญชีสรุปผลการประเมินบุคคล
เพื่อแต่งตั้งให้ดำรงตำแหน่งประเภทวิชาการ ระดับชำนาญการพิเศษ
ตามพระราชบัญญัติระเบียบข้าราชการกรุงเทพมหานครและบุคลากรกรุงเทพมหานคร พ.ศ.๒๕๕๔
ประจำเดือนกันยายน ๒๕๖๑

ลำดับ ที่	ชื่อ - สกุล ตำแหน่ง/หน่วยงานที่สังกัด	ตำแหน่ง/หน่วยงานที่ขอประเมิน	ผลการพิจารณา (ผ่าน/ไม่ผ่าน) (ร้อยละ)	วันที่มีผลในการประเมิน ไม่ก่อนวันที่	หมายเหตุ
๑.	นายวรารุ อัมพรวิโรจน์กิจ นายแพทย์ชำนาญการ (ตำแหน่งเลขที่ รพต.๑๕๑) กลุ่มงานอายุรกรรม กลุ่มภารกิจด้านบริการตติยภูมิ โรงพยาบาลตากสิน สำนักการแพทย์	นายแพทย์ชำนาญการพิเศษ (ด้านเวชกรรม สาขาอายุรกรรม) ในตำแหน่งเลขที่และส่วนราชการเดิม	ผ่าน (๘๓.๓๓)	๒๐ มีนาคม ๒๕๖๑ (ส่งถึงสำนักงาน ก.ก. เมื่อ วันที่ ๑๓ กุมภาพันธ์ ๒๕๖๑ แก้ไข ๒ ครั้ง รวมระยะ เวลาที่ใช้ ๓๕ วัน)	มติคณะกรรมการประเมิน ผลงานด้านการแพทย์ ๑ (รับผิดชอบสายงานแพทย์ด้าน เวชกรรม สาขาอายุรกรรม) ในการประชุมครั้งที่ ๔/๒๕๖๑ เมื่อวันที่ ๓ กันยายน ๒๕๖๑ (ผลงานมีคุณภาพเหมาะสม กับระดับตำแหน่งที่ขอประเมิน)
๒.	นางสุกัญญา พงศ์ฤกษ์ดี นายแพทย์ชำนาญการ (ด้านเวชกรรม สาขาวิสัญญีวิทยา) (ตำแหน่งเลขที่ รพท.๒๔๔) กลุ่มงานวิสัญญีวิทยา กลุ่มภารกิจด้านบริการตติยภูมิ โรงพยาบาลเจริญกรุงประชารักษ์ สำนักการแพทย์	นายแพทย์ชำนาญการพิเศษ (ด้านเวชกรรม สาขาวิสัญญีวิทยา) ในตำแหน่งเลขที่และส่วนราชการเดิม	ผ่าน (๙๐.๓๓)	๓๑ กรกฎาคม ๒๕๖๑ (ส่งถึงสำนักงาน ก.ก. เมื่อ วันที่ ๒๖ กรกฎาคม ๒๕๖๑ แก้ไข ๑ ครั้ง รวมระยะ เวลาที่ใช้ ๕ วัน)	มติคณะกรรมการประเมิน ผลงานด้านการแพทย์ ๑๒ (รับผิดชอบสายงานแพทย์ด้าน เวชกรรม สาขาวิสัญญีวิทยา) ในการประชุมครั้งที่ ๒/๒๕๖๑ เมื่อวันที่ ๓๑ สิงหาคม ๒๕๖๑ (ผลงานมีคุณภาพเหมาะสม กับระดับตำแหน่งที่ขอประเมิน)
๓.	นางสาววรสุดา วสุรัตน์ นายแพทย์ชำนาญการ (ด้านเวชกรรม สาขาวิสัญญีวิทยา) (ตำแหน่งเลขที่ รพส.๑๖๓) กลุ่มงานวิสัญญีวิทยา กลุ่มภารกิจด้านบริการตติยภูมิ โรงพยาบาลสิรินธร สำนักการแพทย์	นายแพทย์ชำนาญการพิเศษ (ด้านเวชกรรม สาขาวิสัญญีวิทยา) ในตำแหน่งเลขที่และส่วนราชการเดิม	ผ่าน (๘๖.๖๖)	๑ สิงหาคม ๒๕๖๑ (ส่งถึงสำนักงาน ก.ก. เมื่อ วันที่ ๑๙ กรกฎาคม ๒๕๖๑ แก้ไข ๑ ครั้ง รวมระยะ เวลาที่ใช้ ๑๓ วัน)	มติคณะกรรมการประเมิน ผลงานด้านการแพทย์ ๑๒ (รับผิดชอบสายงานแพทย์ด้าน เวชกรรม สาขาวิสัญญีวิทยา) ในการประชุมครั้งที่ ๒/๒๕๖๑ เมื่อวันที่ ๓๑ สิงหาคม ๒๕๖๑ (ผลงานมีคุณภาพเหมาะสม กับระดับตำแหน่งที่ขอประเมิน)



ลำดับ ที่	ชื่อ - สกุล ตำแหน่ง/หน่วยงานที่สังกัด	ตำแหน่ง/หน่วยงานที่ขอประเมิน	ผลการพิจารณา (ผ่าน/ไม่ผ่าน) (ร้อยละ)	วันที่มีผลในการประเมิน ไม่ก่อนวันที่	หมายเหตุ
๔.	นางสาวลลิตนา ทองมานะเสถียร พยาบาลวิชาชีพชำนาญการ (ด้านการพยาบาล) (ตำแหน่งเลขที่ รพท.๓๑๒) ฝ่ายการพยาบาล (มติ ก.ก. ครั้งที่ ๙/๒๕๕๙ เมื่อวันที่ ๑๗ พฤศจิกายน ๒๕๕๙ และมติ อ.ก.ก.สามัญข้าราชการ- สามัญ ครั้งที่ ๓/๒๕๖๐ เมื่อวันที่ ๒๔ เมษายน ๒๕๖๐ กำหนด เป็นตำแหน่งเลขที่ รพท.๕๕๕ ฝ่ายการพยาบาล กลุ่มภารกิจด้านการพยาบาล) โรงพยาบาลกลาง สำนักการแพทย์	พยาบาลวิชาชีพชำนาญการพิเศษ (ด้านการพยาบาลทั่วไป) ในตำแหน่งเลขที่และส่วนราชการเดิม	ผ่าน (๗๕.๖๘)	๑๙ กุมภาพันธ์ ๒๕๖๑ (ส่งถึงสำนักงาน ก.ก. เมื่อ วันที่ ๓๐ มีนาคม ๒๕๖๐ แก้ไข ๒ ครั้ง รวมระยะเวลา ที่ใช้ ๓๒๖ วัน)	มติคณะกรรมการประเมิน ผลงานด้านพยาบาลวิชาชีพ ๑ ในการประชุมครั้งที่ ๙/๒๕๖๑ เมื่อวันที่ ๓๐ สิงหาคม ๒๕๖๑ (ผลงานมีคุณภาพเหมาะสม กับระดับตำแหน่งที่ขอประเมิน)
๕.	นางภริณภรณ์ นิยมสุข นักจัดการงานทั่วไปชำนาญการ (ตำแหน่งเลขที่ สพธ.๒) หัวหน้าฝ่าย ฝ่ายบริหารงานทั่วไป สำนักงานพัฒนาระบบสาธารณสุข สำนักอนามัย	นักจัดการงานทั่วไปชำนาญการพิเศษ ในตำแหน่งเลขที่และส่วนราชการเดิม	ผ่าน (๘๒.๖๖)	๒๔ พฤศจิกายน ๒๕๖๐ (ส่งถึงสำนักงาน ก.ก. เมื่อ วันที่ ๔ ตุลาคม ๒๕๖๐ แก้ไข ๔ ครั้ง รวมระยะเวลา ที่ใช้ ๕๑ วัน)	มติคณะกรรมการประเมินผลงาน ด้านจัดการงานทั่วไป ในการประชุมครั้งที่ ๑๑/๒๕๖๑ เมื่อวันที่ ๒๙ สิงหาคม ๒๕๖๑ (ผลงานมีคุณภาพเหมาะสม กับระดับตำแหน่งที่ขอประเมิน)
๖.	นางปุดณพิชญา รอดเปล่ง นักจัดการงานทั่วไปชำนาญการ (ตำแหน่งเลขที่ กปค.๓ ๒) หัวหน้าฝ่าย ฝ่ายบริหารงานทั่วไป กองปฏิบัติการดับเพลิง ๓ สำนักป้องกันและบรรเทา- สาธารณภัย	นักจัดการงานทั่วไปชำนาญการพิเศษ ในตำแหน่งเลขที่และส่วนราชการเดิม	ผ่าน (๘๒.๖๖)	๑๘ ธันวาคม ๒๕๖๐ (ส่งถึงสำนักงาน ก.ก. เมื่อ วันที่ ๔ กันยายน ๒๕๖๐ แก้ไข ๓ ครั้ง รวมระยะเวลา ที่ใช้ ๑๐๕ วัน)	มติคณะกรรมการประเมินผลงาน ด้านจัดการงานทั่วไป ในการประชุมครั้งที่ ๑๑/๒๕๖๑ เมื่อวันที่ ๒๙ สิงหาคม ๒๕๖๑ (ผลงานมีคุณภาพเหมาะสม กับระดับตำแหน่งที่ขอประเมิน)
๗.	นายสุนทร ธรรมมา นักจัดการงานทั่วไปชำนาญการ (ตำแหน่งเลขที่ สอบ.๒) หัวหน้าฝ่าย ฝ่ายบริหารงานทั่วไป สำนักงานออกแบบ สำนักการโยธา	นักจัดการงานทั่วไปชำนาญการพิเศษ ในตำแหน่งเลขที่และส่วนราชการเดิม	ผ่าน (๘๕.๐๐)	๒ มิถุนายน ๒๕๖๑ (ส่งถึงสำนักงาน ก.ก. เมื่อ วันที่ ๒๓ พฤษภาคม ๒๕๖๑ แก้ไข ๑ ครั้ง รวมระยะเวลา ที่ใช้ ๑๐ วัน)	มติคณะกรรมการประเมินผลงาน ด้านจัดการงานทั่วไป ในการประชุมครั้งที่ ๑๑/๒๕๖๑ เมื่อวันที่ ๒๙ สิงหาคม ๒๕๖๑ (ผลงานมีคุณภาพเหมาะสม กับระดับตำแหน่งที่ขอประเมิน)

ในการประชุม อ.ก.ก.วิสามัญเกี่ยวกับการสรรหา พัฒนาบุคลากร และการประเมิน
 ครั้งที่ ๑/๒๕๖๒ เมื่อวันที่ ๒๔ มกราคม ๒๕๖๒

บัญชีสรุปผลการรับรองคุณวุฒิการศึกษาของข้าราชการกรุงเทพมหานครสามัญ

ลำดับ ที่	ชื่อ - สกุล / ตำแหน่ง / สังกัด	คุณวุฒิ / สถาบันการศึกษา และความต้องการ	ผลการรับรองคุณวุฒิการศึกษา
๑.	นายสุทธิพงษ์ ตั้งวงศ์งาม ตำแหน่งนักวิชาการคอมพิวเตอร์ปฏิบัติการ ฝ่ายฐานข้อมูล กองควบคุมระบบ คอมพิวเตอร์ สำนักยุทธศาสตร์และ ประเมินผล	- วิทยาศาสตร์มหาบัณฑิต สาขาวิชาเทคโนโลยีสารสนเทศ มหาวิทยาลัยรามคำแหง - ขอเทียบคุณวุฒิเพื่อใช้ในการลดระยะเวลาเพื่อประเมิน บุคคลในระดับสูงขึ้น	ให้เป็นไปตามที่ ก.พ. รับรองไว้แล้ว คือ สาขาวิชา สารสนเทศศาสตร์ ทางเทคโนโลยีสารสนเทศ และ เทียบเพิ่มเป็นทางคอมพิวเตอร์ อีกทางหนึ่ง เป็นการเฉพาะราย
๒	นายอัศวิน นารี ตำแหน่งนักวิชาการคอมพิวเตอร์ปฏิบัติการ ฝ่ายบริการ ๒ กองบริการระบบ คอมพิวเตอร์ สำนักยุทธศาสตร์และ ประเมินผล	- วิทยาศาสตร์มหาบัณฑิต สาขาวิชาเทคโนโลยีสารสนเทศ มหาวิทยาลัยรามคำแหง - ขอเทียบคุณวุฒิเพื่อใช้ใน การลดระยะเวลาเพื่อประเมินบุคคลในระดับสูงขึ้น	ให้เป็นไปตามที่ ก.พ. รับรองไว้แล้ว คือ สาขาวิชา สารสนเทศศาสตร์ ทางเทคโนโลยีสารสนเทศ และ เทียบเพิ่มเป็นทางคอมพิวเตอร์ อีกทางหนึ่ง เป็นการเฉพาะราย
๓	นางผ่องทิพย์ นิตินกร ตำแหน่งเจ้าพนักงานธุรการชำนาญงาน ฝ่ายบริหารงานทั่วไป สำนักงานเศรษฐกิจการคลัง สำนักการคลัง	- ประกาศนียบัตรวิชาชีพ ประเภทวิชาพาณิชยกรรม โรงเรียนกิงพณิชยการ - ขอเทียบคุณวุฒิเพื่อใช้ในการขอย้ายไปดำรงตำแหน่ง เจ้าพนักงานการคลัง	ให้เป็นไปตามที่ ก.พ. รับรองไว้แล้วคือ สาขาวิชา พาณิชยกรรม และเทียบเพิ่มเป็นทบวงบริหารธุรกิจ อีกทางหนึ่ง เป็นการเฉพาะราย

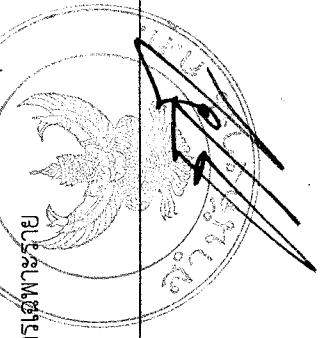

ลำดับ ที่	ชื่อ - สกุล / ตำแหน่ง / สังกัด	คุณวุฒิ / สถาบันการศึกษา และความต้องการ	ผลการรับรองคุณวุฒิการศึกษา
๔	นายสมพล วาทีสุนทร ตำแหน่งวิศวกรโยธาปฏิบัติการ กลุ่มงานพัฒนาระบบคลอง ๑ กองระบบคลอง สำนักการระบายน้ำ	- วิศวกรรมศาสตรมหาบัณฑิต สาขาวิชาวิศวกรรม และการบริหารการก่อสร้าง มหาวิทยาลัยเทคโนโลยี พระจอมเกล้าธนบุรี - ขอเทียบคุณวุฒิเพื่อรับการประเมินเลื่อนขั้นแต่งตั้งให้ ดำรงตำแหน่งระดับชำนาญการ	ให้เป็นไปตามที่ ก.พ. รับรองไว้แล้ว คือ สาขาวิชา วิศวกรรมศาสตร์ ทางวิศวกรรมโยธา และ ทางวิศวกรรมและการบริหารการก่อสร้าง ตามหนังสือที่ นร ๑๐๐๔.๓/ว ๔๑ ลงวันที่ ๓๐ กันยายน ๒๕๕๓
๕ - ๗	ผู้สอบผ่านการคัดเลือกเพื่อบรรจุและแต่งตั้ง บุคคลเข้ารับราชการเป็นข้าราชการ กรุงเทพมหานครสามัญ สังกัดสำนักอนามัย ครั้งที่ ๑๘ ตุลาคม ๒๕๕๑ ตำแหน่งประเภท วิชาการ ตำแหน่งนักจิตวิทยาปฏิบัติการ ดังนี้ ๑. นายศิริพงษ์ สอนประภา ๒. นางสาวปณิตดา คงปัญญา ๓. นางสาวเจนจิรา บุญเสรีรัฐ	- นายศิริพงษ์ สอนประภา วิทยาศาสตรบัณฑิต (จิตวิทยา) มหาวิทยาลัยเกษตรศาสตร์ - นางสาวปณิตดา คงปัญญา วิทยาศาสตรบัณฑิต (จิตวิทยา) วิทยาลัยเซนต์หลุยส์ มิสซังโรมันคาทอลิกกรุงเทพมหานคร - นางสาวเจนจิรา บุญเสรีรัฐ ศิลปศาสตรบัณฑิต (จิตวิทยา) วิชาเอกจิตวิทยาคลินิก วิทยาลัยเซนต์หลุยส์ มิสซังโรมันคาทอลิก กรุงเทพมหานคร - สำนักอนามัยมีความประสงค์ให้ สำนักงาน ก.ค. ตรวจสอบ คุณวุฒิผู้สอบผ่านการคัดเลือกในตำแหน่งดังกล่าว ว่าตรง ตามประกาศรับสมัครคัดเลือกตำแหน่งนักจิตวิทยา ปฏิบัติการหรือไม่ เพื่อบรรจุและแต่งตั้งบุคคลเข้า	ให้เป็นไปตามประกาศรับสมัครสอบคัดเลือกเพื่อ บรรจุและแต่งตั้งบุคคลเข้ารับราชการเป็นข้าราชการ กรุงเทพมหานครสามัญ สังกัดสำนักอนามัย ครั้งที่ ๑/๒๕๕๑ ลงวันที่ ๑๘ มิถุนายน ๒๕๕๑ ตำแหน่งนักจิตวิทยาปฏิบัติการ ที่กำหนด คุณสมบัติเฉพาะสำหรับตำแหน่ง ในส่วนคุณวุฒิ การศึกษาให้ได้รับปริญญาตรีหรือคุณวุฒಿಯ่าง อื่นที่เทียบได้ในระดับเดียวกัน ในสาขาวิชาใด สาขาวิชาหนึ่งทางจิตวิทยาคลินิก

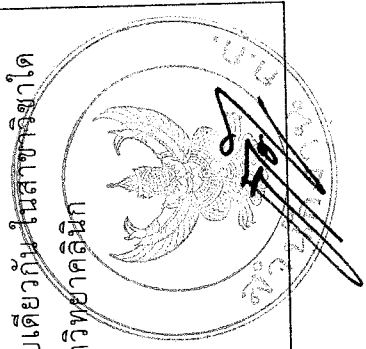

บัญชีสรุปผลการประเมินบุคคล

เพื่อแต่งตั้งให้ดำรงตำแหน่งประเภทวิชาการ ระดับชำนาญการพิเศษ

ตามพระราชบัญญัติระเบียบข้าราชการกรุงเทพมหานครและบุคลากรกรุงเทพมหานคร พ.ศ.๒๕๕๔

ประจำเดือนตุลาคม ๒๕๖๑

ลำดับที่	ตำแหน่งที่ขอประเมิน	ผู้ผ่านการประเมิน	ผู้ไม่ผ่านการประเมิน	รวม
๑	นายแพทย์ชำนาญการพิเศษ	๑	-	๑
๒	พยาบาลวิชาชีพชำนาญการพิเศษ	๕	-	๕
๓	วิศวกรโยธาชำนาญการพิเศษ	๑	-	๑
รวมทั้งสิ้น		๗		๗

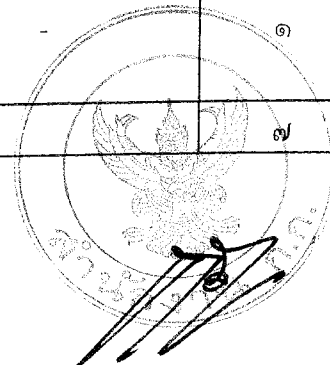

บัญชีสรุปผลการประเมินบุคคล
เพื่อแต่งตั้งให้ดำรงตำแหน่งประเภทวิชาการ ระดับชำนาญการพิเศษ
ตามพระราชบัญญัติระเบียบข้าราชการกรุงเทพมหานครและบุคลากรกรุงเทพมหานคร พ.ศ.๒๕๕๔
ประจำเดือนตุลาคม ๒๕๖๑

ลำดับ ที่	ชื่อ - สกุล ตำแหน่ง/หน่วยงานที่สังกัด	ตำแหน่ง/หน่วยงานที่ขอประเมิน	ผลการพิจารณา (ผ่าน/ไม่ผ่าน) (ร้อยละ)	วันที่มีผลใบการประเมิน ไม่ก่อนวันที่	หมายเหตุ
๑.	นางสาวตรีสุข อมรวิญญูเกียรติ นายแพทย์ชำนาญการ (ด้านเวชกรรม สาขาเวชศาสตร์ฟื้นฟู) (ตำแหน่งเลขที่ รพต.๒๔๓) หัวหน้ากลุ่มงาน กลุ่มงานเวชกรรมฟื้นฟู กลุ่มภารกิจด้านบริการตติยภูมิ โรงพยาบาลตากสิน สำนักการแพทย์	นายแพทย์ชำนาญการพิเศษ (ด้านเวชกรรม สาขาเวชศาสตร์ฟื้นฟู) หัวหน้ากลุ่มงาน ในตำแหน่งเลขที่และส่วนราชการเดิม	ผ่าน (๘๕.๖๖)	๖ มกราคม ๒๕๖๑ (ส่งถึงสำนักงาน ก.ก. เมื่อ วันที่ ๑ ธันวาคม ๒๕๖๐ แก้ไข ๒ ครั้ง รวมระยะ เวลาที่ใช้ ๓๖ วัน)	มติคณะกรรมการประเมิน ผลงานด้านการแพทย์ ๑๓ (รับผิดชอบสายงานแพทย์ด้าน เวชกรรม สาขาเวชศาสตร์ฟื้นฟู) ในการประชุมครั้งที่ ๒/๒๕๖๑ เมื่อวันที่ ๔ กันยายน ๒๕๖๑ (ผลงานมีคุณภาพเหมาะสม กับระดับตำแหน่งที่ขอประเมิน)
๒.	นางจินตนา แสงประเสริฐ พยาบาลวิชาชีพชำนาญการ (ด้านการพยาบาล) (ตำแหน่งเลขที่ รพก.๒๔๐) ฝ่ายการพยาบาล (มติ ก.ก. ครั้งที่ ๙/๒๕๕๔ เมื่อวันที่ ๑๗ พฤศจิกายน ๒๕๕๔ และมติ อ.ก.ก. สามัญข้าราชการ- สามัญ ครั้งที่ ๓/๒๕๖๐ เมื่อวันที่ ๒๔ เมษายน ๒๕๖๐ กำหนดเป็น ตำแหน่งเลขที่ รพก.๔๔๔ ฝ่ายการพยาบาล กลุ่มภารกิจด้านการพยาบาล) โรงพยาบาลกลาง สำนักการแพทย์	พยาบาลวิชาชีพชำนาญการพิเศษ (ด้านการพยาบาลทั่วไป) ในตำแหน่งเลขที่และส่วนราชการเดิม	ผ่าน (๗๔.๓๓)	๑๖ ธันวาคม ๒๕๖๐ (ส่งถึงสำนักงาน ก.ก. เมื่อ วันที่ ๑๒ เมษายน ๒๕๖๐ แก้ไข ๓ ครั้ง รวมระยะ เวลาที่ใช้ ๒๔๘ วัน)	มติคณะกรรมการประเมินผลงาน ด้านพยาบาลวิชาชีพ ๑ ในการประชุมครั้งที่ ๘/๒๕๖๑ เมื่อวันที่ ๒๔ สิงหาคม ๒๕๖๑ (ผลงานมีคุณภาพเหมาะสม กับระดับตำแหน่งที่ขอประเมิน)
๓.	นางเสวลักษณ์ ต้นสักตระกูล พยาบาลวิชาชีพชำนาญการ (ด้านการพยาบาล) (ตำแหน่งเลขที่ รพส.๒๔๘) (มติ ก.ก. ครั้งที่ ๙/๒๕๕๔ เมื่อวันที่ ๑๗ พฤศจิกายน ๒๕๕๔ และมติ อ.ก.ก. สามัญข้าราชการ- สามัญ ครั้งที่ ๓/๒๕๖๐ เมื่อวันที่ ๒๔ เมษายน ๒๕๖๐ กำหนดเป็น ตำแหน่งเลขที่ รพส.๓๔๔) ฝ่ายการพยาบาล กลุ่มภารกิจด้านการพยาบาล โรงพยาบาลศิริธร สำนักการแพทย์	พยาบาลวิชาชีพชำนาญการพิเศษ (ด้านการพยาบาลทั่วไป) ในตำแหน่งเลขที่และส่วนราชการเดิม	ผ่าน (๗๘.๐๐)	๗ เมษายน ๒๕๖๑ (ส่งถึงสำนักงาน ก.ก. เมื่อ วันที่ ๕ มกราคม ๒๕๖๑ แก้ไข ๒ ครั้ง รวมระยะ เวลาที่ใช้ ๙๒ วัน)	มติคณะกรรมการประเมินผลงาน ด้านพยาบาลวิชาชีพ ๑ ในการประชุมครั้งที่ ๑๐/๒๕๖๑ เมื่อวันที่ ๗ กันยายน ๒๕๖๑ (ผลงานมีคุณภาพเหมาะสม กับระดับตำแหน่งที่ขอประเมิน)

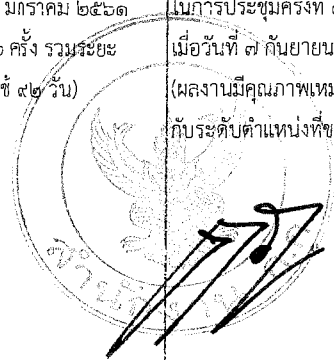

ลำดับ ที่	ชื่อ - สกุล ตำแหน่ง/หน่วยงานที่สังกัด	ตำแหน่ง/หน่วยงานที่ขอประเมิน	ผลการพิจารณา (ผ่าน/ไม่ผ่าน) (ร้อยละ)	วันที่มีผลในการประเมิน ไม่ก่อนวันที่	หมายเหตุ
๔.	นางสุชัยญา บัณฑิตสกุล พยาบาลวิชาชีพชำนาญการ (ด้านการพยาบาล) (ตำแหน่งเลขที่ ศบส.๖๖)๗) ฝ่ายการพยาบาล กลุ่มงานการพยาบาล และการบริหารทั่วไป ศูนย์บริการสาธารณสุข ๖๖ ตำแหน่งเจ้าแม่กวนอิม โชคชัย ๔ สำนักอนามัย	พยาบาลวิชาชีพชำนาญการพิเศษ (ด้านการพยาบาลทั่วไป) ในตำแหน่งเลขที่และส่วนราชการเดิม	ผ่าน (๘๑.๖๗)	๑๕ เมษายน ๒๕๖๑ (ส่งถึงสำนักงาน ก.ก. เมื่อ วันที่ ๒๙ กันยายน ๒๕๖๐ แก้ไข ๓ ครั้ง รวมระยะ เวลาที่ใช้ ๑๙๘ วัน)	มติคณะกรรมการประเมินผลงาน ด้านพยาบาลวิชาชีพ ๓ ในการประชุมครั้งที่ ๙/๒๕๖๑ เมื่อวันที่ ๑๗ ตุลาคม ๒๕๖๑ (ผลงานมีคุณภาพเหมาะสม กับระดับตำแหน่งที่ขอประเมิน)
๕.	นางราตรี อิงคินันท์ พยาบาลวิชาชีพชำนาญการ (ด้านการพยาบาล) (ตำแหน่งเลขที่ รพต.๒๗๑) ฝ่ายการพยาบาล (มติ ก.ก. ครั้งที่ ๙/๒๕๕๙ เมื่อวันที่ ๑๗ พฤศจิกายน ๒๕๕๙ และมติ อ.ก.ก. สามัญข้าราชการ- สามัญ ครั้งที่ ๓/๒๕๖๐ เมื่อวันที่ ๒๔ เมษายน ๒๕๖๐ กำหนดเป็น ตำแหน่งเลขที่ รพต.๕๑๑ ฝ่ายการพยาบาล กลุ่มภารกิจด้านการพยาบาล) โรงพยาบาลตากสิน สำนักงานแพทย์	พยาบาลวิชาชีพชำนาญการพิเศษ (ด้านการพยาบาลทั่วไป) ในตำแหน่งเลขที่และส่วนราชการเดิม	ผ่าน (๗๓.๖๗)	๑๐ พฤษภาคม ๒๕๖๑ (ส่งถึงสำนักงาน ก.ก. เมื่อ วันที่ ๒๒ กุมภาพันธ์ ๒๕๖๑ แก้ไข ๒ ครั้ง รวมระยะ เวลาที่ใช้ ๗๗ วัน)	มติคณะกรรมการประเมินผลงาน ด้านพยาบาลวิชาชีพ ๑ ในการประชุมครั้งที่ ๑๐/๒๕๖๑ เมื่อวันที่ ๗ กันยายน ๒๕๖๑ (ผลงานมีคุณภาพเหมาะสม กับระดับตำแหน่งที่ขอประเมิน)
๖.	นางพูลสุข จุฬิยานนท์ พยาบาลวิชาชีพชำนาญการ (ด้านการพยาบาล) (ตำแหน่งเลขที่ รพจ.๗๒๘) ฝ่ายการพยาบาล กลุ่มภารกิจด้านการพยาบาล โรงพยาบาลเจริญกรุงประชารักษ์ สำนักงานแพทย์	พยาบาลวิชาชีพชำนาญการพิเศษ (ด้านการพยาบาลผู้ป่วยหนัก) ในตำแหน่งเลขที่และส่วนราชการเดิม	ผ่าน (๗๕.๖๗)	๒๐ กรกฎาคม ๒๕๖๑ (ส่งถึงสำนักงาน ก.ก. เมื่อ วันที่ ๒ กรกฎาคม ๒๕๖๑ แก้ไข ๒ ครั้ง รวมระยะ เวลาที่ใช้ ๑๘ วัน)	มติคณะกรรมการประเมินผลงาน ด้านพยาบาลวิชาชีพ ๑ ในการประชุมครั้งที่ ๑๐/๒๕๖๑ เมื่อวันที่ ๗ กันยายน ๒๕๖๑ (ผลงานมีคุณภาพเหมาะสม กับระดับตำแหน่งที่ขอประเมิน)
๗.	นางสาวพรรษา อมาตยกุล วิศวกรโยธาชำนาญการ (ด้านการออกแบบและคำนวณ) (ตำแหน่งเลขที่ สวก.๒๒) กลุ่มงานวิศวกรรมทาง ส่วนวิศวกรรมทาง ๑ สำนักงานวิศวกรรมทาง สำนักงานโยธา	วิศวกรโยธาชำนาญการพิเศษ (ด้านออกแบบและคำนวณ) ในตำแหน่งเลขที่และส่วนราชการเดิม	ผ่าน (๙๓.๖๗)	๑๘ กันยายน ๒๕๖๑ (ส่งถึงสำนักงาน ก.ก. เมื่อ วันที่ ๑๕ กันยายน ๒๕๖๑ แก้ไข ๑ ครั้ง รวมระยะ เวลาที่ใช้ ๔ วัน)	มติคณะกรรมการประเมินผลงาน ด้านวิศวกรรมโยธา ในการประชุมครั้งที่ ๔/๒๕๖๑ เมื่อวันที่ ๑๙ ตุลาคม ๒๕๖๑ (ผลงานมีคุณภาพเหมาะสม กับระดับตำแหน่งที่ขอประเมิน)

ในการประชุม ก.ก. ครั้งที่ ๒/๒๕๖๒ เมื่อวันที่ ๒๑ กุมภาพันธ์ ๒๕๖๒

ตารางสรุปข้อมูลเพื่อประกอบการพิจารณานับระยะเวลางานที่เกี่ยวข้องหรือเกี่ยวเนื่องกันตามมาตรฐานกำหนดตำแหน่ง

ชื่อ - สกุล/สังกัด	ตำแหน่งที่ขอประเมินบุคคล/ ขอย้าย	ตำแหน่งที่เสนอขอให้พิจารณา	ผลการพิจารณา
นับระยะเวลาการดำรงตำแหน่งในสายงานอื่นที่เกี่ยวข้องกัน (จำนวน ๒ ราย)			
๑. นางสาวสกลสุภา เมฆไพบูลย์วัฒนา ตำแหน่งครู วิทยฐานะครู ชำนาญการ (ตำแหน่งเลขที่ ขตช.กต.๑๖ (ป)) โรงเรียนวัดไก่อ่เตี้ย (ส่วสัดประชาชนกุล) สำนักงานเขตตลิ่งชัน	ขอย้ายไปดำรง ตำแหน่งนักวิชาการศึกษา ชำนาญการ	ขณะดำรงตำแหน่งครู รับเงินเดือน อันดับ คศ.๑ และครู วิทยฐานะครูชำนาญการ รับเงินเดือน อันดับ คศ.๒ - ตั้งแต่วันที่ ๑๖ พ.ค. ๒๕๕๖ - ๓๑ ต.ค. ๒๕๕๖ ๓ ก.ค. ๒๕๕๘ - ๓๐ ก.ย. ๒๕๕๘ ๑ ก.พ. ๒๕๕๙ - ๓๑ มี.ค. ๒๕๕๙ ๒ ส.ค. ๒๕๕๙ - ๓๑ มี.ค. ๒๕๖๐ และ ๒๒ พ.ค. ๒๕๖๐ - ๓๑ มี.ค. ๒๕๖๑ เป็นเวลา ๒ ปี ๔ เดือน ๒๕ วัน	ขณะดำรงตำแหน่งครู รับเงินเดือน อันดับ คศ.๑ และครู วิทยฐานะครู ชำนาญการ รับเงินเดือน อันดับ คศ.๒ ปฏิบัติงานเกี่ยวกับการพิจารณาและ ประเมินผล จัดการเรียน การสอนตาม หลักสูตร ซึ่งเป็นลักษณะงานที่เกี่ยวข้อง กับสายงานวิชาการศึกษา ไม่เกินครึ่งหนึ่ง จึงนับให้ครึ่งหนึ่งของระยะเวลาปฏิบัติงาน ทั้งหมดตามแนวทางการนับระยะเวลาฯ ข้อ ๒.๑.๒ เป็นเวลา ๑ ปี ๒ เดือน ๑๓ วัน
๒. นายณัฐวัฒน์ ศิลปโสภณพันธ์ ตำแหน่งนักวิเคราะห์งบประมาณ ชำนาญการ (ตำแหน่งเลขที่ สบง.๑๔) กลุ่มงานแผนงานและ มาตรฐานงบประมาณ ส่วนแผนงานและสารสนเทศ งบประมาณ สำนักงานระบบงบประมาณ สำนักงานงบประมาณกรุงเทพมหานคร	ขอย้ายไปดำรง ตำแหน่งนักจัดการงานทั่วไป ชำนาญการ	ขณะดำรงตำแหน่ง นักวิเคราะห์งบประมาณชำนาญการ - ตั้งแต่วันที่ ๑๘ ต.ค. ๒๕๖๐ - ๑๔ พ.ย. ๒๕๖๑ เป็นเวลา ๑ ปี ๒๘ วัน	ขณะดำรงตำแหน่ง นักวิเคราะห์ งบประมาณชำนาญการ ปฏิบัติงานเกี่ยวกับ งานอำนวยการด้านการคลังกรองงาน งานการประชุม ซึ่งเป็นลักษณะงานที่ เกี่ยวข้องกับสายงานจัดการงานทั่วไป ไม่เกินครึ่งหนึ่ง จึงนับให้ครึ่งหนึ่งของ ระยะเวลาปฏิบัติงานทั้งหมด ตามแนวทาง การนับระยะเวลาฯ ข้อ ๒.๑.๒ เป็นเวลา ๖ เดือน ๑๔ วัน จึงมีลักษณะงาน ที่เกี่ยวข้องน้อยกว่า ๑ ปี ตามมาตรฐาน กำหนดตำแหน่ง แต่เนื่องจากนายณัฐวัฒน์ฯ เคยดำรง ตำแหน่งเจ้าพนักงานธุรการ ๓ ซึ่งอยู่ในกลุ่ม ตำแหน่งที่มีลักษณะงานเกี่ยวข้องหรือ เกี่ยวเนื่องกับตำแหน่งนักจัดการงานทั่วไปที่ จะขอย้าย เป็นเวลา ๑ ปี ๖ เดือน ๓ วัน (๑๕ พ.ย. ๒๕๕๒ - ๑๗ พ.ค. ๒๕๕๔) สามารถพิจารณานับระยะเวลาได้ครึ่งหนึ่ง เป็นเวลา ๙ เดือน ๒ วัน ดังนั้นหากนับระยะเวลาที่นายณัฐวัฒน์ฯ เคยดำรงตำแหน่งเจ้าพนักงานธุรการ ๓ และระยะเวลาขณะปฏิบัติงานช่วยราชการ ที่ฝ่ายเลขานุการ กองกลาง สำนักปลัด กรุงเทพมหานครแล้ว จะรวมเป็นระยะเวลา ๒ ปี ๖ เดือน ๑๖ วัน จึงมีลักษณะงานที่ เกี่ยวข้องหรือเกี่ยวเนื่องไม่น้อยกว่า ๑ ปี ตามมาตรฐานกำหนดตำแหน่ง