

ลับ

รายงานการประชุมคณะกรรมการข้าราชการกรุงเทพมหานครและบุคลากรกรุงเทพมหานคร
ครั้งที่ ๑/๒๕๖๓
เมื่อวันที่ ๑๖ มกราคม ๒๕๖๓
ณ ห้องสุทัศน์ ศาลาว่าการกรุงเทพมหานคร

ผู้มาประชุม

- | | |
|----------------------------------------------------------------------------------------------|--------------|
| ๑. รองผู้ว่าราชการกรุงเทพมหานคร
(นายเกรียงยศ สุดลาภา ทำหน้าที่ประธาน ก.ก. แทน) | ประธาน ก.ก. |
| ๒. ปลัดกรุงเทพมหานคร
(นางศิลปสวย ระวีแสงสูรย์) | กรรมการ ก.ก. |
| ๓. ปลัดกระทรวงมหาดไทย
(นายบุญธรรม เลิศสุขีเกษม รองปลัดกระทรวงมหาดไทย แทน) | กรรมการ ก.ก. |
| ๔. เลขาธิการ ก.พ.
(นางชุติมา หาญเผชิญ รองเลขาธิการ ก.พ. แทน) | กรรมการ ก.ก. |
| ๕. เลขาธิการ ก.ค.ศ.
(นายอัมพร พินะสา รองเลขาธิการ กพฐ.
รักษาราชการแทนเลขาธิการ ก.ค.ศ.) | กรรมการ ก.ก. |
| ๖. เลขาธิการ กกอ.
(นายสุทนต์ ฉื่อยพุก ผู้อำนวยการสำนักนิติการ แทน) | กรรมการ ก.ก. |
| ๗. นายเฉลิมพล โชตินุชิต
(ผู้แทนข้าราชการกรุงเทพมหานครสามัญ) | กรรมการ ก.ก. |
| ๘. นายอัครเดช จำนงค์ธรรม
(ผู้แทนข้าราชการครูและบุคลากรทางการศึกษากรุงเทพมหานคร) | กรรมการ ก.ก. |
| ๙. นายไกรทอง กล้าแข็ง
(ผู้แทนข้าราชการครูและบุคลากรทางการศึกษากรุงเทพมหานคร) | กรรมการ ก.ก. |
| ๑๐. ผู้ช่วยศาสตราจารย์สุณี เวชประสิทธิ์
(ผู้แทนข้าราชการกรุงเทพมหานครในสถาบันอุดมศึกษา) | กรรมการ ก.ก. |
| ๑๑. นายมานพ แก้วมรกฏ
(ผู้แทนบุคลากรกรุงเทพมหานคร) | กรรมการ ก.ก. |
| ๑๒. นายธวัชชัย พิทักษ์กุล
(ผู้ทรงคุณวุฒิ) | กรรมการ ก.ก. |
| ๑๓. นางเบญจวรรณ สร้างนิทร
(ผู้ทรงคุณวุฒิ) | กรรมการ ก.ก. |
| ๑๔. รองศาสตราจารย์อิสระ สุวรรณบลด
(ผู้ทรงคุณวุฒิ) | กรรมการ ก.ก. |

๑๕. นายอุบล ...

ลับ



- | | |
|---------------------------------------------------|------------------------------|
| ๑๕. นายอุบล เล่นวารี
(ผู้ทรงคุณวุฒิ) | กรรมการ ก.ก. |
| ๑๖. นายภาส ภาสสีทธา
(ผู้ทรงคุณวุฒิ) | กรรมการ ก.ก. |
| ๑๗. หัวหน้าสำนักงาน ก.ก.
(นายกอบชัย พงษ์เสริม) | กรรมการและ
เลขานุการ ก.ก. |

ผู้ไม่มาประชุม

- | | |
|------------------------------|-----------|
| ๑. ผู้ว่าราชการกรุงเทพมหานคร | ติดภารกิจ |
| ๒. เลขาธิการ ก.พ.ร. | ติดราชการ |
| ๓. นางวันทนีย์ วัฒนนะ | ติดราชการ |

ผู้เข้าร่วมประชุม

- | | |
|--------------------------------|-----------------------------------------------|
| ๑. นายธนกร ไชยศรี | ผู้ช่วยหัวหน้าสำนักงาน ก.ก. |
| ๒. นางสาวกุลจิรา สาสุขวัฒน์ | ผู้ช่วยหัวหน้าสำนักงาน ก.ก. |
| ๓. นางสาวอัจฉรา จงสิทธิมหากุล | ผู้อำนวยการสำนักงานกฎหมายและคดี |
| ๔. นางสาวอริญญา พรไชยะ | ผู้อำนวยการกองอัตรากำลัง |
| ๕. นางสาวมาลินี เขียรสุนทร | ผู้อำนวยการกองวินัยและเสริมสร้างจริยธรรม |
| ๖. นางสาวอติภา พูลสวัสดิ์ | ผู้อำนวยการกองพัฒนาระบบราชการกรุงเทพมหานคร |
| ๗. นางกาญจนา เฉลิมพงษ์ | ผู้อำนวยการกองบริหารทั่วไป |
| ๘. นายบุญลือ โตนดงาม | ผู้อำนวยการกองสรรหาบุคคล |
| ๙. นางสาวเต็มศิริ เนตรทัศน์ | ผู้อำนวยการส่วนวินัยและคดี |
| ๑๐. นางสาวอำพาพร รุ่งโรจน์สาคร | สำนักงานการเจ้าหน้าที่ สำนักปลัดกรุงเทพมหานคร |
| ๑๑. นางนิรัตน์ สุวรรณรัตน์ | ผู้อำนวยการส่วนโครงสร้างและอัตรากำลัง |
| ๑๒. นางศุภาภรณ์ อิงภากรณ์ | นักทรัพยากรบุคคลชำนาญการพิเศษ |
| ๑๓. นายอนิรุทธ์ ธรรมมาธิกุล | นักทรัพยากรบุคคลชำนาญการพิเศษ |
| ๑๔. นางสุภาวดี ชนินทรพิทักษ์ | นักทรัพยากรบุคคลชำนาญการ |
| ๑๕. นางสาวชนพร เมืองระรื่น | เจ้าพนักงานธุรการชำนาญงาน |
| ๑๖. นางสาวปาริฉัตรค์ ใจจักรคำ | นักทรัพยากรบุคคลปฏิบัติการ |
| ๑๗. นางสิริยา มิตรางกูร | นักทรัพยากรบุคคลปฏิบัติการ |
| ๑๘. นายณรรณพงษ์ พันธุ์จันทร์ | นักทรัพยากรบุคคลปฏิบัติการ |
| ๑๙. นางสาวภัศราภรณ์ เจริญสุข | นิติกรปฏิบัติการ |
| ๒๐. นางกิตติมา เทียนไชย | นักจัดการงานทั่วไปปฏิบัติการ |
| ๒๑. นางสาวบงกช ทองแห้ง | นักจัดการงานทั่วไปปฏิบัติการ |

๒๒. นางสาวพิชญ์สินี



๒๒. นางสาวพิชญ์สินี อินทะนาค

นักจัดการงานทั่วไปปฏิบัติการ

๒๓. นางสาวรัชชญา สุคันธพงษ์

นักจัดการงานทั่วไป

เริ่มประชุมเวลา ๑๓.๓๐ น.ระเบียบวาระที่ ๑ เรื่องที่ประธานแจ้งให้ที่ประชุมทราบ

รองผู้ว่าราชการกรุงเทพมหานคร (นายเกรียงยศ สุดลาภา) รองประธาน ก.ก. กล่าวเปิดประชุม และแจ้งให้ที่ประชุมทราบว่า ผู้ว่าราชการกรุงเทพมหานคร (พล.ต.อ.อัศวิน ขวัญเมือง) ประธาน ก.ก. ตัดภารกิจ จึงทำหน้าที่ประธานการประชุม

ที่ประชุม รับทราบระเบียบวาระที่ ๒ รับรองรายงานการประชุมคณะกรรมการข้าราชการกรุงเทพมหานครและบุคลากรกรุงเทพมหานคร ครั้งที่ ๑๒/๒๕๖๒ เมื่อวันที่ ๑๙ ธันวาคม ๒๕๖๒

ฝ่ายเลขานุการเสนอให้ที่ประชุมพิจารณารับรองรายงานการประชุม ครั้งที่ ๑๒/๒๕๖๒ เมื่อวันที่ ๑๙ ธันวาคม ๒๕๖๒ ซึ่งมีทั้งสิ้น ๖ ระเบียบวาระ จำนวน ๑๐๖ หน้า

มีการแก้ไขเพิ่มเติมรายงานการประชุม ดังนี้

๑. แก้ไขหน้า ๑ ผู้มาประชุม ลำดับที่ ๖ จาก “(นายอัมพร พินะสา รองเลขาธิการ ก.ค.ศ. รักษาราชการแทนเลขาธิการ ก.ค.ศ.)” เป็น “(นายอัมพร พินะสา รองเลขาธิการ กพฐ. รักษาราชการแทนเลขาธิการ ก.ค.ศ.)”

๒. เพิ่มเติม ระเบียบวาระที่ ๕ เรื่องอื่นๆ เรื่อง การพิจารณาหลักเกณฑ์การกำหนด อัตรากำลังลูกจ้างกรุงเทพมหานคร ตำแหน่งพี่เลี้ยง ในโรงเรียนสังกัดสำนักงานเขต

นายไกรทอง กล้าแข็ง (ผู้แทนข้าราชการครูและบุคลากรทางการศึกษากรุงเทพมหานคร) ได้เสนอสภาพปัญหาในการกำหนดหลักเกณฑ์การกำหนดอัตรากำลังลูกจ้างกรุงเทพมหานคร ตำแหน่งพี่เลี้ยง โดยใช้เกณฑ์อัตราส่วน พี่เลี้ยง ๑ คน ต่อจำนวนนักเรียนอนุบาล ๓๐ คน ซึ่งเป็นการใช้ข้อมูลในเชิงปริมาณเพียงอย่างเดียว ควรมีการพิจารณาในเชิงคุณภาพด้วย เนื่องจากตำแหน่งพี่เลี้ยงมีหน้าที่ช่วยครูอนุบาล ในการดูแลเด็กเข้านอน เข้าห้องน้ำ และการเล่น ซึ่งเด็กอนุบาลต้องได้รับการดูแลอย่างใกล้ชิด ประกอบกับ โรงเรียนประสบปัญหาการลาออกของครูทำให้ครูไม่เพียงพอ ต้องให้ครูอนุบาลไปช่วยสอนระดับประถม จึงทำให้พี่เลี้ยงดูแลเด็กไม่เพียงพอ

ซึ่งที่ประชุมรับทราบสภาพปัญหา โดยในการพิจารณาปรับปรุงกรอบอัตรากำลัง ลูกจ้างกรุงเทพมหานคร ตำแหน่งพี่เลี้ยง ให้สำนักงาน ก.ก. เชิญผู้แทนข้าราชการครูและบุคลากรทางการศึกษากรุงเทพมหานครเข้าร่วมประชุมด้วย

มติที่ประชุม ให้แก้ไขเพิ่มเติมรายงานการประชุมตามที่เสนอ และรับรองรายงานการประชุม ครั้งที่ ๑๒/๒๕๖๒ เมื่อวันที่ ๑๙ ธันวาคม ๒๕๖๒



ระเบียบวาระที่ ๓ เรื่องเพื่อพิจารณา

เรื่องที่ ๓.๑ ขออนุมัติกำหนดวุฒิในการคัดเลือกเพื่อบรรจุบุคคลเข้ารับราชการเป็นข้าราชการกรุงเทพมหานครสามัญในปีงบประมาณ พ.ศ. ๒๕๖๓ - พ.ศ. ๒๕๖๔

กรุงเทพมหานครเสนอขออนุมัติกำหนดวุฒิในการคัดเลือกเพื่อบรรจุบุคคลเข้ารับราชการเป็นข้าราชการกรุงเทพมหานครสามัญในปีงบประมาณ พ.ศ. ๒๕๖๓ - พ.ศ. ๒๕๖๔ และให้ดำเนินการคัดเลือกตามหลักเกณฑ์และวิธีการที่ ก.ก. กำหนด ตามมติ ก.ก. ครั้งที่ ๓/๒๕๕๕ เมื่อวันที่ ๑๕ มีนาคม ๒๕๕๕

สาระสำคัญของเรื่อง

๑. มติ ก.ก. ครั้งที่ ๓/๒๕๕๕ เมื่อวันที่ ๑๕ มีนาคม ๒๕๕๕ ขออนุมัติกำหนดหลักเกณฑ์และวิธีการคัดเลือกเพื่อบรรจุบุคคลเข้ารับราชการเป็นข้าราชการกรุงเทพมหานครสามัญ ไว้ดังต่อไปนี้
ข้อ ๑. กรณีเหตุพิเศษซึ่งอาจคัดเลือกบุคคลเพื่อบรรจุเข้ารับราชการและแต่งตั้งให้ดำรงตำแหน่งได้โดยไม่ต้องสอบแข่งขัน ดังนี้

ฯลฯ

(๓) กรณีเป็นผู้สำเร็จการศึกษาในวุฒิตี่ ก.ก. กำหนด

ฯลฯ

๒. มติ ก.ก. ครั้งที่ ๑/๒๕๖๑ เมื่อวันที่ ๑๘ มกราคม ๒๕๖๑ ขออนุมัติกำหนดวุฒิในการคัดเลือกเพื่อบรรจุบุคคลเข้ารับราชการเป็นข้าราชการกรุงเทพมหานครสามัญในปีงบประมาณ พ.ศ. ๒๕๖๑ - พ.ศ. ๒๕๖๒ ซึ่งวุฒิตี่ ก.ก. กำหนดให้คัดเลือกเพื่อบรรจุบุคคลเข้ารับราชการดังกล่าวสิ้นสุดระยะเวลาในวันที่ ๓๐ กันยายน ๒๕๖๒

๓. สำนักงาน ก.พ. ได้มีหนังสือ ที่ นร ๑๐๐๔/ว ๑๗ ลงวันที่ ๑๙ กันยายน ๒๕๖๒ เวียนแจ้งวุฒิตี่ ก.พ. กำหนดให้คัดเลือกเพื่อบรรจุบุคคลเข้ารับราชการในปีงบประมาณ พ.ศ. ๒๕๖๓ - พ.ศ. ๒๕๖๔ จำนวน ๗๑ วุฒิ และ ก.พ. ได้มีมติกำหนดให้ส่วนราชการอาจคัดเลือกบรรจุบุคคลซึ่งสำเร็จการศึกษาในวุฒิตี่ ก.พ. กำหนดเข้ารับราชการเป็นข้าราชการพลเรือนสามัญและแต่งตั้งให้ดำรงตำแหน่งต่าง ๆ ในปีงบประมาณ พ.ศ. ๒๕๖๓ - พ.ศ. ๒๕๖๔ ได้

๔. สำนักงาน ก.ก. ได้มีหนังสือที่ กท ๐๓๐๒/๑๗๙๔ ลงวันที่ ๕ กันยายน ๒๕๖๒ เวียนแจ้งขอให้หน่วยงานและส่วนราชการในสังกัดสำนักปลัดกรุงเทพมหานครตรวจสอบวุฒิตี่ ก.ก. กำหนดให้คัดเลือกในปีงบประมาณ พ.ศ. ๒๕๖๑ - พ.ศ. ๒๕๖๒ ว่าคุณวุฒิใดควรกำหนดไว้คงเดิม หรือเห็นควรยกเลิก หรือกำหนดเพิ่มเติม ซึ่งหน่วยงานต่าง ๆ ได้มีหนังสือแจ้งว่า ไม่ประสงค์เปลี่ยนแปลงและขอให้กำหนดวุฒิที่ใช้ในการคัดเลือกเพื่อบรรจุบุคคลเข้ารับราชการเป็นข้าราชการกรุงเทพมหานครสามัญในปีงบประมาณ พ.ศ. ๒๕๖๓ - พ.ศ. ๒๕๖๔ ตามรายชื่อวุฒิตี่ ก.ก. กำหนดไว้ในปีงบประมาณ พ.ศ. ๒๕๖๑ - พ.ศ. ๒๕๖๒ ยกเว้นสำนักการแพทย์ได้มีหนังสือ ด่วนที่สุด ที่ กท ๐๖๐๑/๑๐๗๓๒ ลงวันที่ ๑๖ ตุลาคม ๒๕๖๒ แจ้งว่าขอให้ ก.ก. กำหนดวุฒิในการคัดเลือกเพื่อบรรจุบุคคลเข้ารับราชการเป็นข้าราชการกรุงเทพมหานครสามัญในปีงบประมาณ พ.ศ. ๒๕๖๓ - พ.ศ. ๒๕๖๔ สังกัดสำนักการแพทย์

จำนวน ๓๐ วุฒิ

จำนวน ๓๐ วุฒิ ซึ่งเป็นคุณวุฒิตั้งที่ ก.ก. กำหนดไว้ในปีงบประมาณ พ.ศ. ๒๕๖๑ - พ.ศ. ๒๕๖๒ และข้อกำหนดคุณวุฒิการศึกษาเพิ่มเติมจำนวน ๓ วุฒิ ดังนี้

๔.๑ ปริญญาสาขาวิชาใดสาขาวิชาหนึ่ง ทางวิทยาศาสตร์การแพทย์

๔.๒ ปริญญาโทสาขาวิชาใดสาขาวิชาหนึ่ง ทางวิทยาศาสตร์การบริการโลหิต

๔.๓ ปริญญาสาขาวิชาใดสาขาวิชาหนึ่ง ทางวิทยาศาสตร์การกีฬา หรือทางวิทยาศาสตร์การกีฬาและการออกกำลังกาย หรือทางวิทยาศาสตร์การออกกำลังกายและการกีฬา

๕. สำนักงาน ก.ก. ได้วิเคราะห์วุฒิที่ ก.ก. กำหนดให้คัดเลือกเพื่อบรรจุบุคคลเข้ารับราชการเป็นข้าราชการกรุงเทพมหานครสามัญในปีงบประมาณ พ.ศ. ๒๕๖๑ - พ.ศ. ๒๕๖๒ ตามมติ ก.ก. ครั้งที่ ๑/๒๕๖๑ เมื่อวันที่ ๑๘ มกราคม ๒๕๖๑ วุฒิที่ ก.พ. กำหนดให้คัดเลือกเพื่อบรรจุบุคคลเข้ารับราชการในปีงบประมาณ พ.ศ. ๒๕๖๓ - พ.ศ. ๒๕๖๔ ตามหนังสือสำนักงาน ก.พ. ที่ นร ๑๐๐๔/ว ๑๗ ลงวันที่ ๑๙ กันยายน ๒๕๖๒ และวุฒิที่สำนักงานการแพทย์ขอเพิ่มเติมเป็นวุฒิในการคัดเลือกในปีงบประมาณ พ.ศ. ๒๕๖๓ - พ.ศ. ๒๕๖๔ ปรากฏรายละเอียด ดังนี้

๕.๑ กำหนดวุฒิคัดเลือกฯ เช่นเดียวกับวุฒิที่ ก.พ. กำหนด จำนวน ๔๘ วุฒิ

๕.๒ กำหนดวุฒิคัดเลือกฯ เพิ่มเติมจากรายชื่อวุฒิที่ ก.พ. กำหนด จำนวน ๗ วุฒิ ซึ่งเป็นวุฒิที่ ก.ก. กำหนดให้คัดเลือกเพื่อบรรจุบุคคลเข้ารับราชการในปีงบประมาณ พ.ศ. ๒๕๖๑ - พ.ศ. ๒๕๖๒ ได้แก่

๕.๒.๑ ปริญญาสาขาวิชาใดสาขาวิชาหนึ่ง ทางเทคโนโลยีการศึกษา-แพทยศาสตร์

๕.๒.๒ ปริญญาสาขาวิชาใดสาขาวิชาหนึ่ง ทางการแพทย์แผนจีน

๕.๒.๓ ปริญญาสาขาวิชาใดสาขาวิชาหนึ่ง ทางพยาธิวิทยาภาค

๕.๒.๔ ปริญญาสาขาวิชาใดสาขาวิชาหนึ่ง ทางเวชระเบียน

๕.๒.๕ ประกาศนียบัตรหรืออนุปริญญาสาขาวิชาใดสาขาวิชาหนึ่งทางเซลล์วิทยา ทางพยาธิวิทยา หรือทางพยาธิวิทยาคลินิก

๕.๒.๖ ปริญญาโทสาขาวิชาใดสาขาวิชาหนึ่ง ทางฟิสิกส์การแพทย์เพื่อบรรจุบุคคลเข้ารับราชการในตำแหน่งนักรังสีการแพทย์ปฏิบัติการ

๕.๒.๗ ประกาศนียบัตรผู้ช่วยทันตแพทย์ เพื่อบรรจุบุคคลเข้ารับราชการในตำแหน่งผู้ช่วยทันตแพทย์ปฏิบัติงาน

๕.๓ กำหนดวุฒิคัดเลือกฯ เพิ่มเติมจากรายชื่อวุฒิที่ ก.พ. กำหนด จำนวน ๒ วุฒิ ซึ่งเป็นวุฒิที่สำนักงานการแพทย์เสนอขอให้ ก.ก. กำหนดเป็นวุฒิในการคัดเลือกเพื่อบรรจุบุคคลเข้ารับราชการเป็นครั้งแรก เนื่องจากสำนักงานการแพทย์ต้องการผู้ปฏิบัติงานที่มีความรู้และทักษะความชำนาญเฉพาะด้าน ซึ่งเกี่ยวข้องกับงานทางด้านกรการแพทย์ ได้แก่

๕.๓.๑ ปริญญาโทสาขาวิชาใดสาขาวิชาหนึ่ง ทางวิทยาศาสตร์การบริการโลหิต

๕.๓.๒ ปริญญาสาขาวิชาใดสาขาวิชาหนึ่ง ทางวิทยาศาสตร์การแพทย์

๕.๔ วุฒิที่ ...

๕.๔ วุฒิที่ไม่กำหนดเป็นวุฒิคัดเลือกฯ ตามที่ ก.พ. กำหนด จำนวน ๒๓ วุฒิ เนื่องจากเป็นวุฒิที่ไม่ได้กำหนดไว้ในมาตรฐานกำหนดตำแหน่งสายงานใด ๆ ของกรุงเทพมหานคร และบางวุฒิกำหนดให้คัดเลือกฯ เฉพาะบางตำแหน่ง แต่กรุงเทพมหานครไม่มีตำแหน่งดังกล่าว

๕.๕ วุฒิที่ไม่ได้กำหนดเป็นวุฒิคัดเลือกฯ ตามที่สำนักงานการแพทย์เสนอ คือ คุณวุฒิปริญญาสาขาวิชาใดสาขาวิชาหนึ่ง ทางวิทยาศาสตร์การกีฬา หรือทางวิทยาศาสตร์การกีฬาและการออกกำลังกาย หรือทางวิทยาศาสตร์การออกกำลังกายและการกีฬา เนื่องจากไม่ใช่คุณวุฒิที่ขาดแคลน มีหลายสถาบันการศึกษาที่เปิดสอน และมีผู้สำเร็จการศึกษาจำนวนมาก จึงไม่เสนอขอให้ ก.ก. กำหนดเป็นวุฒิคัดเลือกฯ

ความเห็นของสำนักงาน ก.ก. พิจารณาแล้วเห็นว่า เพื่อให้การดำเนินการคัดเลือกเพื่อบรรจุบุคคลเข้ารับราชการในปีงบประมาณ พ.ศ. ๒๕๖๓ - พ.ศ. ๒๕๖๔ มีความคล่องตัว มีประสิทธิภาพในการสรรหาผู้มีคุณสมบัติเหมาะสมเข้ารับราชการในหน่วยงานสังกัดกรุงเทพมหานคร จึงนำเสนอ ก.ก. เพื่อโปรดพิจารณาอนุมัติกำหนดวุฒิในการคัดเลือกเพื่อบรรจุบุคคลเข้ารับราชการเป็นข้าราชการกรุงเทพมหานครสามัญ ในปีงบประมาณ พ.ศ. ๒๕๖๓ - พ.ศ. ๒๕๖๔ ตามรายชื่อวุฒิในเอกสารหมายเลข ๑ และใช้วิธีการคัดเลือกตามหลักเกณฑ์และวิธีการคัดเลือกเพื่อบรรจุและแต่งตั้งบุคคลเข้ารับราชการเป็นข้าราชการกรุงเทพมหานครสามัญ ตามมติ ก.ก. ครั้งที่ ๓/๒๕๕๕ เมื่อวันที่ ๑๕ มีนาคม ๒๕๕๕ และหรือหลักเกณฑ์และวิธีการคัดเลือกที่ ก.ก. จะกำหนดต่อไป โดยมีรายละเอียดเพิ่มเติม ดังนี้

๑. วุฒิที่จะคัดเลือกเพื่อบรรจุและแต่งตั้งต้องเป็นคุณสมบัติเฉพาะสำหรับตำแหน่งของตำแหน่งที่จะบรรจุและแต่งตั้ง ทั้งนี้ หน่วยงานที่จะดำเนินการคัดเลือกควรศึกษา และทำความเข้าใจเกี่ยวกับคำอธิบายรายละเอียดวุฒิที่ ก.ก. กำหนดตามเอกสารหมายเลข ๒ เพื่อจะได้ดำเนินการได้อย่างถูกต้อง

๒. ในกรณีที่หน่วยงานได้ดำเนินการคัดเลือกและขึ้นบัญชีผู้ได้รับการคัดเลือกโดยถูกต้องไว้ก่อนวันสิ้นปีงบประมาณ พ.ศ. ๒๕๖๒ ซึ่งผู้มีรายชื่อในบัญชีผู้ได้รับการคัดเลือกดังกล่าวมีวุฒิที่ ก.ก. กำหนดให้คัดเลือกเพื่อบรรจุบุคคลเข้ารับราชการในปีงบประมาณ พ.ศ. ๒๕๖๓ - พ.ศ. ๒๕๖๔ ให้ผู้มีอำนาจสั่งบรรจุและแต่งตั้งตามมาตรา ๕๒ แห่งพระราชบัญญัติระเบียบข้าราชการกรุงเทพมหานครและบุคลากรกรุงเทพมหานคร พ.ศ. ๒๕๕๔ ดำเนินการบรรจุและแต่งตั้งผู้ได้รับการคัดเลือกที่เหลืออยู่ดังกล่าวต่อไปได้ ตามที่เห็นสมควร

๓. ขอให้ที่ประชุมรับรองมติในเรื่องนี้ และให้ดำเนินการต่อไปได้โดยไม่ต้องรอรายงานการประชุม

อ.ก.ก.วิสามัญเกี่ยวกับการสรรหา พัฒนาบุคลากร และการประเมิน ในการประชุมครั้งที่ ๑๐/๒๕๖๒ เมื่อวันที่ ๒๖ ธันวาคม ๒๕๖๒ มีมติเห็นชอบให้นำเสนอ ก.ก. เพื่อโปรดพิจารณาอนุมัติกำหนดวุฒิในการคัดเลือกเพื่อบรรจุบุคคลเข้ารับราชการเป็นข้าราชการกรุงเทพมหานครสามัญในปีงบประมาณ พ.ศ. ๒๕๖๓ - พ.ศ. ๒๕๖๔ และที่ประชุมรับรองมติในเรื่องนี้ และให้ดำเนินการต่อไปได้โดยไม่ต้องรอรายงานการประชุม พร้อมทั้งให้ข้อสังเกต ดังนี้

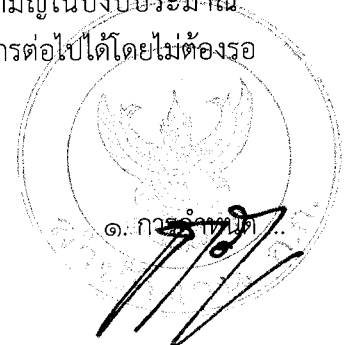

๑. การกำหนดวุฒิคัดเลือกเพื่อบรรจุบุคคลเข้ารับราชการเป็นข้าราชการกรุงเทพมหานคร-
สามัญ มีหลักในการพิจารณา เช่น คุณวุฒินั้นเป็นคุณวุฒิที่ขาดแคลน เป็นวิชาชีพเฉพาะ จำนวนผู้สำเร็จ
การศึกษามีจำนวนน้อย จำนวนผู้สำเร็จการศึกษามีจำนวนพอสมควรแต่ไม่สนใจที่จะเข้ารับราชการ เป็นต้น

๒. การคัดเลือกเพื่อบรรจุและแต่งตั้งบุคคลเข้ารับราชการเป็นข้าราชการกรุงเทพมหานคร-
สามัญในปีงบประมาณ พ.ศ. ๒๕๖๓ - พ.ศ. ๒๕๖๔ ควรมีการจัดทำข้อมูลเกี่ยวกับหน่วยงานที่ได้
ดำเนินการคัดเลือก จำนวนผู้ได้รับการคัดเลือก ตำแหน่งและคุณวุฒิการศึกษาที่ใช้วิธีการคัดเลือก
และหน่วยงานที่จะดำเนินการคัดเลือกควรจัดทำแผนการดำเนินการคัดเลือกเพื่อบรรจุและแต่งตั้งบุคคล
เข้ารับราชการเป็นข้าราชการกรุงเทพมหานครสามัญ เพื่อใช้เป็นข้อมูลสำหรับการบริหารทรัพยากรบุคคล

๓. สถาบันการศึกษามีการเปิดหลักสูตร สาขาวิชาใหม่ ๆ ทำให้มาตรฐานกำหนดตำแหน่ง
ในส่วนของคุณสมบัติเฉพาะสำหรับตำแหน่งเกี่ยวกับคุณวุฒิการศึกษาไม่ครอบคลุม กรุงเทพมหานครจึงควร
มีการปรับปรุงมาตรฐานกำหนดตำแหน่งให้สอดคล้องกับการเปลี่ยนแปลงของยุคสมัย

มติที่ประชุม อนุมัติกำหนดวุฒิในการคัดเลือกเพื่อบรรจุบุคคลเข้ารับราชการเป็นข้าราชการกรุงเทพมหานคร-
สามัญในปีงบประมาณ พ.ศ. ๒๕๖๓ - พ.ศ. ๒๕๖๔ ตามรายชื่อวุฒิในเอกสารหมายเลข ๑ และใช้วิธีการ
คัดเลือกตามหลักเกณฑ์และวิธีการคัดเลือกเพื่อบรรจุและแต่งตั้งบุคคลเข้ารับราชการเป็นข้าราชการ-
กรุงเทพมหานครสามัญ ตามมติ ก.ก. ครั้งที่ ๓/๒๕๕๕ เมื่อวันที่ ๑๕ มีนาคม ๒๕๕๕ และหรือหลักเกณฑ์
และวิธีการคัดเลือกที่ ก.ก. จะกำหนดต่อไป โดยมีรายละเอียดเพิ่มเติม ดังนี้

๑. วุฒิจที่จะคัดเลือกเพื่อบรรจุและแต่งตั้งต้องเป็นคุณสมบัติเฉพาะสำหรับตำแหน่ง
ของตำแหน่งที่จะบรรจุและแต่งตั้ง ทั้งนี้ หน่วยงานที่จะดำเนินการคัดเลือกควรศึกษาและทำความเข้าใจ
เกี่ยวกับคำอธิบายรายละเอียดวุฒิที่ ก.ก. กำหนดตามเอกสารหมายเลข ๒ เพื่อจะได้ดำเนินการ
ได้อย่างถูกต้อง

๒. ในกรณีที่หน่วยงานได้ดำเนินการคัดเลือกและขึ้นบัญชีผู้ได้รับการคัดเลือก
โดยถูกต้องไว้ก่อนวันสิ้นปีงบประมาณ พ.ศ. ๒๕๖๒ ซึ่งผู้มีรายชื่อในบัญชีผู้ได้รับการคัดเลือกดังกล่าว
มีวุฒิที่ ก.ก. กำหนดให้คัดเลือกเพื่อบรรจุบุคคลเข้ารับราชการในปีงบประมาณ พ.ศ. ๒๕๖๓ - พ.ศ. ๒๕๖๔
ให้ผู้มีอำนาจสั่งบรรจุและแต่งตั้งตามมาตรา ๕๒ แห่งพระราชบัญญัติระเบียบข้าราชการกรุงเทพมหานคร-
และบุคลากรกรุงเทพมหานคร พ.ศ. ๒๕๕๔ ดำเนินการบรรจุและแต่งตั้งผู้ได้รับการคัดเลือกที่เหลืออยู่
ดังกล่าวต่อไปได้ ตามที่เห็นสมควร

๓. ที่ประชุมรับรองมติในเรื่องนี้ และให้ดำเนินการต่อไปได้โดยไม่ต้องรอรายงานการประชุม

เรื่องที่ ๓.๒ การนับระยะเวลาการดำรงตำแหน่ง กรณีผู้เคยเป็นข้าราชการพลเรือนสามัญ และได้รับการบรรจุเข้ารับราชการเป็นข้าราชการกรุงเทพมหานครสามัญโดยผลการคัดเลือก

กรุงเทพมหานครเสนอขอให้พิจารณาการนับระยะเวลาการดำรงตำแหน่ง
ก่อนลาออกจากราชการ กรณีผู้เคยเป็นข้าราชการสังกัดอื่น และได้รับการบรรจุเข้ารับราชการเป็น
ข้าราชการกรุงเทพมหานครสามัญโดยผลของการคัดเลือก โดยขอนับระยะเวลาการรับราชการ
ในสังกัดกระทรวงสาธารณสุข มานับรวมเป็นระยะเวลาในการดำรงตำแหน่งตามมาตรฐานกำหนดตำแหน่ง

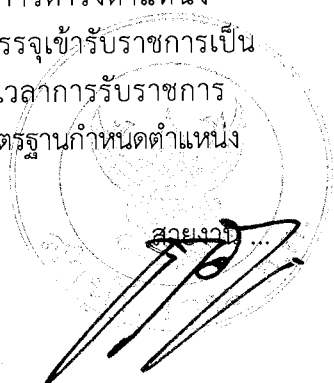

สายงานทันตแพทย์ และสายงานแพทย์ เพื่อประโยชน์ในการเลื่อนให้ดำรงตำแหน่งในระดับชำนาญการ จำนวน ๒ ราย ดังนี้

๑. นางสาวปรมาภรณ์ โอวาทกานนท์ ตำแหน่งทันตแพทย์ปฏิบัติการ (ตำแหน่งเลขที่ กทส.๒๕) กลุ่มงานสนับสนุนการบริการทันตกรรมและทันตสาธารณสุข กองทันตสาธารณสุข สำนักอนามัย
๒. นางสาวหนึ่งฤทัย สุรัตน์พรชัย ตำแหน่งนายแพทย์ปฏิบัติการ (ตำแหน่งเลขที่ ศบส.(๖๗) ๒) หัวหน้ากลุ่มงาน กลุ่มงานบริการสุขภาพ ศูนย์บริการสาธารณสุข ๖๗ ทวีวัฒนา สำนักอนามัย

สาระสำคัญของเรื่อง

๑. มติ ก.ก. ครั้งที่ ๖/๒๕๕๔ เมื่อวันที่ ๑๘ สิงหาคม ๒๕๕๔ และที่แก้ไขเพิ่มเติม อนุมัติหลักเกณฑ์การคัดเลือกบุคคลและการประเมินบุคคลเพื่อแต่งตั้งให้ดำรงตำแหน่งประเภททั่วไป และประเภทวิชาการตามพระราชบัญญัติระเบียบข้าราชการกรุงเทพมหานครและบุคลากรกรุงเทพมหานคร พ.ศ. ๒๕๕๔ โดยข้อ ๒ การประเมินเพื่อการย้าย การโอน การบรรจุกลับ และการเลื่อนขึ้นแต่งตั้งให้ดำรงตำแหน่งประเภทวิชาการ ระดับชำนาญการ และระดับชำนาญการพิเศษ ให้ดำเนินการตามหลักเกณฑ์การประเมินบุคคล เพื่อแต่งตั้งให้ดำรงตำแหน่งสำหรับผู้ปฏิบัติงานที่มีประสบการณ์ (ตำแหน่งประเภททั่วไป) และ ตำแหน่งประเภทวิชาชีพเฉพาะ สำหรับตำแหน่งระดับ ๘ ลงมา ของสายงานที่เริ่มต้นจากระดับ ๓ และระดับ ๔ ตามมติ ก.ก. ครั้งที่ ๖/๒๕๕๑ เมื่อวันที่ ๒๑ กรกฎาคม ๒๕๕๑

สำหรับการเลื่อนขึ้นแต่งตั้งให้ดำรงตำแหน่งระดับชำนาญการในสายงานแพทย์ สายงานทันตแพทย์ และสายงานนายสัตวแพทย์ ซึ่งเดิมระดับ ๔ - ๖ เป็นระดับควบ ให้ดำเนินการตามหลักเกณฑ์และวิธีการตามหนังสือสำนักงาน ก.พ. ที่ นร ๐๗๐๘.๔/ว ๖ ลงวันที่ ๑๓ พฤษภาคม ๒๕๓๖ (วิธีการประเมินผลการปฏิบัติงานตามแบบประเมินผลการปฏิบัติงาน) โดยมีเงื่อนไขว่าผู้ที่ได้รับการแต่งตั้งให้ดำรงตำแหน่งระดับชำนาญการ จะต้องได้รับเงินเดือนไม่ต่ำกว่าขั้นต่ำชั่วคราวของระดับชำนาญการ (๑๓,๑๖๐ บาท) และเป็นไปตามมาตรฐานกำหนดตำแหน่งที่กำหนดคุณสมบัติเฉพาะ สำหรับตำแหน่งระดับชำนาญการ ดังนี้

๑.๑ ตำแหน่งทันตแพทย์ ระดับชำนาญการ

- ๑) มีคุณสมบัติเฉพาะสำหรับตำแหน่งทันตแพทย์ ระดับปฏิบัติการ และ
- ๒) ดำรงตำแหน่งใดตำแหน่งหนึ่งมาแล้ว ดังต่อไปนี้

๒.๑) ตำแหน่งทันตแพทย์ ระดับชำนาญการ

๒.๒) ตำแหน่งทันตแพทย์ ระดับปฏิบัติการ ไม่น้อยกว่า ๔ ปี กำหนดเวลา ๔ ปี

ให้ลดเป็น ๒ ปี สำหรับผู้มีคุณสมบัติเฉพาะสำหรับตำแหน่งทันตแพทย์ ระดับปฏิบัติการ ข้อ ๒ หรือ ข้อ ๓ ที่เทียบได้ไม่ต่ำกว่า ข้อ ๒

๒.๓) ตำแหน่งอย่างอื่นที่เทียบเท่า ๒.๑ หรือ ๒.๒ แล้วแต่กรณี ตามหลักเกณฑ์

และเงื่อนไขที่ ก.ก. กำหนด

และ

๓) ปฏิบัติงานด้านทันตกรรม ทันตสาธารณสุข หรืองานอื่นที่เกี่ยวข้องกับหน้าที่ ความรับผิดชอบและลักษณะงานที่ปฏิบัติมาแล้วไม่น้อยกว่า ๑ ปี



๑.๒ ตำแหน่งนายแพทย์ ระดับชำนาญการ

๑) มีคุณสมบัติเฉพาะสำหรับตำแหน่งนายแพทย์ ระดับปฏิบัติการ และ

๒) ดำรงตำแหน่งใดตำแหน่งหนึ่งมาแล้ว ดังต่อไปนี้

๒.๑) ตำแหน่งนายแพทย์ ระดับชำนาญการ

๒.๒) ตำแหน่งนายแพทย์ ระดับปฏิบัติการ ไม่น้อยกว่า ๔ ปี กำหนดเวลา ๔ ปี ให้ลดเป็น ๒ ปี สำหรับผู้มีคุณสมบัติเฉพาะสำหรับตำแหน่งนายแพทย์ ระดับปฏิบัติการ ข้อ ๒ หรือข้อ ๓ ที่เทียบได้ไม่ต่ำกว่า ข้อ ๒

๒.๓) ตำแหน่งอย่างอื่นที่เทียบเท่า ๒.๑ หรือ ๒.๒ แล้วแต่กรณี ตามหลักเกณฑ์ และเงื่อนไขที่ ก.ก. กำหนด

และ

๓) ปฏิบัติงานด้านการแพทย์ หรืองานอื่นที่เกี่ยวข้องกับหน้าที่ความรับผิดชอบและ ลักษณะงานที่ปฏิบัติมาแล้วไม่น้อยกว่า ๑ ปี

๒. สำนักงาน ก.ก. ได้ตรวจสอบคุณสมบัติของข้าราชการทั้ง ๒ ราย ปรากฏดังนี้

๒.๑ นางสาวปรมาภรณ์ โอวาทกานนท์

๒.๑.๑ มีคุณวุฒิทันตแพทยศาสตรบัณฑิต เกียรตินิยมอันดับ ๒ จาก มหาวิทยาลัยขอนแก่น และได้รับใบอนุญาตเป็นผู้ประกอบวิชาชีพทันตกรรม จากทันตแพทยสภา ซึ่งตรงตามคุณสมบัติเฉพาะสำหรับตำแหน่งทันตแพทย์ปฏิบัติการ ตามมาตรฐานกำหนดตำแหน่ง สายงานทันตแพทย์

๒.๑.๒ มีระยะเวลาการดำรงตำแหน่งในสายงานทันตแพทย์ สังกัดกระทรวงสาธารณสุข เป็นเวลา ๓ ปี ๗ เดือน ๑๔ วัน ดังนี้

(๑) บรรจุเข้ารับราชการเมื่อวันที่ ๑๘ พฤษภาคม ๒๕๕๘ ในตำแหน่ง ทันตแพทย์ปฏิบัติการ กลุ่มงานบริการทางการแพทย์ โรงพยาบาลโพธิ์ชัย สำนักงานสาธารณสุข จังหวัดร้อยเอ็ด สำนักงานปลัดกระทรวงสาธารณสุข กระทรวงสาธารณสุข

(๒) ลาออกจากราชการ เมื่อวันที่ ๒ มกราคม ๒๕๖๒ ขณะดำรงตำแหน่ง ทันตแพทย์ปฏิบัติการ

๒.๑.๓ สมัครคัดเลือกและได้รับการบรรจุแต่งตั้งเข้ารับราชการเป็นข้าราชการ- กรุงเทพมหานครสามัญ เมื่อวันที่ ๒ มกราคม ๒๕๖๒ จนถึงปัจจุบัน (๑๙ กันยายน ๒๕๖๒) เป็นเวลา ๘ เดือน ๑๘ วัน ในตำแหน่งทันตแพทย์ปฏิบัติการ (ตำแหน่งเลขที่ กทส.๒๕) กลุ่มงานสนับสนุนการบริการ- ทันตกรรมและทันตสาธารณสุข กองทันตสาธารณสุข สำนักอนามัย โดยพันทดลองปฏิบัติหน้าที่ราชการ ตั้งแต่วันที่ ๑ กรกฎาคม ๒๕๖๒ ปัจจุบันได้รับเงินเดือน ๑๘,๐๒๐ บาท

๒.๑.๔ ปฏิบัติงานด้านทันตกรรม ทันตสาธารณสุข หรืองานอื่นที่เกี่ยวข้องกับ หน้าที่ความรับผิดชอบและลักษณะงานที่ปฏิบัติมาแล้วไม่น้อยกว่า ๑ ปี

๒.๑.๕ นางสาว ...

๒.๑.๕ นางสาวปรมาภรณ์ โอวาทกานนท์ เคยดำรงตำแหน่งทันตแพทย์ปฏิบัติการ ในสังกัดกระทรวงสาธารณสุข มีประสบการณ์ทำงานด้านทันตกรรม และทันตสาธารณสุขในระดับปฐมนูมิ โดยให้การตรวจรักษาในคลินิกทันตกรรมทั่วไป และคลินิกทันตกรรมเฉพาะทางสำหรับประชาชนที่เป็น โรคในช่องปากที่มีความซับซ้อน และมีประสบการณ์ด้านงานส่งเสริมป้องกัน เช่น ตรวจสุขภาพช่องปาก แก่หญิงตั้งครรภ์ ตรวจสุขภาพช่องปากในเด็กอายุ ๐ - ๓ ปี เด็กก่อนวัยเรียน อายุ ๓ - ๕ ปี โดยให้บริการ ทาฟลูออไรด์วานิช ให้คำแนะนำปรึกษาแก่ผู้ปกครองและเจ้าหน้าที่ในการดูแลทันตสุขภาพของเด็ก การออกหน่วยทันตกรรมเคลื่อนที่ในโรงเรียนประถมศึกษา โดยตรวจสุขภาพช่องปากนักเรียน และให้บัตรนัด ในรายที่มีปัญหาเพื่อส่งต่อเข้ารับการรักษาในโรงพยาบาล การออกเยี่ยมบ้านตามชุมชนต่าง ๆ ร่วมกับ สหวิชาชีพเพื่อประเมินผู้ป่วยก่อนที่จะทำการรักษาตามความเหมาะสม และส่งต่อโรงพยาบาลในรายที่มี ปัญหาออกตรวจสุขภาพผู้ป่วยโรคเบาหวานร่วมกับคลินิกเบาหวานซึ่งมีความสอดคล้องกับบริบทงาน ของกองทันตสาธารณสุข สำนักอนามัย ที่เน้นการทำงานเชิงรุก โดยเฉพาะงานด้านส่งเสริมป้องกันสุขภาพ ผู้ป่วยโรคเบาหวานร่วมกับคลินิกเบาหวาน ซึ่งมีความสอดคล้องกับบริบทงานของกองทันตสาธารณสุข สำนักอนามัย ที่เน้นการทำงานเชิงรุก โดยเฉพาะงานด้านส่งเสริมป้องกัน

๒.๒ นางสาวหนึ่งฤทัย สุรัตน์พรชัย

๒.๒.๑ นางสาวหนึ่งฤทัย สุรัตน์พรชัย ชื่อและชื่อสกุลเดิม คือ นางสาวมะลิวรรณ รัตนภิรมย์ ต่อมาเปลี่ยนชื่อตัวและชื่อสกุลเป็น นางสาวนฤพร รัตนภิรมย์

๒.๒.๒ มีคุณวุฒิแพทยศาสตรบัณฑิต จากจุฬาลงกรณ์มหาวิทยาลัย มีวุฒิปัต รัแสดงความรู้ความชำนาญในการประกอบวิชาชีพเวชกรรม สาขาอายุรศาสตร์วุฒิปัต รัแสดงความรู้ความชำนาญ ในการประกอบวิชาชีพเวชกรรม อนุสาขาอายุรศาสตร์โรคไต จากแพทยสภา ซึ่งตรงตามคุณสมบัติเฉพาะ สำหรับตำแหน่งนายแพทย์ปฏิบัติการตามมาตรฐานกำหนดตำแหน่งสายงานแพทย์

๒.๒.๓ มีระยะเวลาการดำรงตำแหน่งในสายงานแพทย์ สังกัดกระทรวง- สาธารณสุข เป็นเวลา ๑๐ ปี ๑ เดือน ๑๔ วัน ดังนี้

(๑) ดำรงตำแหน่งนายแพทย์ ๔ - ๕ เป็นเวลา ๔ ปี (๑๘ เมษายน ๒๕๕๓ - ๑๗ เมษายน ๒๕๕๗)

(๒) ดำรงตำแหน่งนายแพทย์ ๖ - ๗ (ด้านเวชกรรม) เป็นเวลา ๔ ปี ๗ เดือน ๒๓ วัน (๑๘ เมษายน ๒๕๕๗ - ๑๐ ธันวาคม ๒๕๕๑)

(๓) ดำรงตำแหน่งนายแพทย์ชำนาญการ (ด้านเวชกรรม) เป็นเวลา ๑ ปี ๕ เดือน ๒๑ วัน (๑๑ ธันวาคม ๒๕๕๑ - ๓๑ พฤษภาคม ๒๕๕๓)

๒.๒.๔ ลาออกจากราชการ วันที่ ๑ มิถุนายน ๒๕๕๓ ขณะดำรงตำแหน่ง นายแพทย์ชำนาญการ

๒.๒.๕ สมัครคัดเลือกและได้รับการบรรจุแต่งตั้งเข้ารับราชการเป็นข้าราชการ- กรุงเทพมหานครสามัญ เมื่อวันที่ ๑๖ พฤศจิกายน ๒๕๖๑ ถึงปัจจุบัน (๓๐ กันยายน ๒๕๖๒) เป็นเวลา ๑๐ เดือน ๑๕ วัน ในตำแหน่งนายแพทย์ปฏิบัติการ (ตำแหน่งเลขที่ (ศบส. ๖๗) ๒) หัวหน้ากลุ่มงาน กลุ่มงานบริการสุขภาพ ศูนย์บริการสาธารณสุข ๖๗ ทวีวัฒนา สำนักอนามัย โดยพ้นจากการทดลอง ปฏิบัติหน้าที่ราชการ ตั้งแต่วันที่ ๑๕ พฤษภาคม ๒๕๖๒ ปัจจุบันได้รับเงินเดือน ๒๒,๒๓๐ บาท

๒.๒.๖ ...

๒.๒.๖ ปฏิบัติงานด้านการแพทย์ หรืองานอื่นที่เกี่ยวข้องกับหน้าที่ความรับผิดชอบ และลักษณะงานที่ปฏิบัติมาแล้วไม่น้อยกว่า ๑ ปี

๒.๒.๗ นางสาวหนึ่งฤทัย สุรัตน์พรชัย เคยมีผลงานด้านการบริการรักษา ทางการแพทย์เฉพาะทางด้านอายุรกรรม ตรวจโรคเรื้อรัง โรคทั่วไป ผู้ป่วยนอกทางด้านอายุรกรรม และ ปฏิบัติงานดูแลผู้ป่วยในที่หอผู้ป่วยอายุรกรรมทั่วไป และหออภิบาลผู้ป่วยหนัก (ICU) เคยจัดตั้งคลินิก ไตวายเรื้อรัง เพื่อบูรณาการการดูแลผู้ป่วยไตอย่างครบวงจร เริ่มตั้งแต่การคัดกรองผู้ป่วยไต จากสาเหตุต่าง ๆ ให้การรักษาด้วยยา ให้ความรู้ในการดูแลสุขภาพตนเองอย่างถูกวิธี ผู้ป่วยที่เข้าสู่ภาวะไตวายเรื้อรัง ได้มีการบูรณาการวิธีชะลอไตเสื่อมร่วมกับทีมแพทย์ พยาบาล เจ้าหน้าที่ด้านต่าง ๆ และเตรียมการบำบัด ทดแทนไตได้อย่างถูกต้องและทันเวลา ลดภาวะแทรกซ้อนต่าง ๆ ที่เกิดขึ้นได้จากภาวะไตวาย เรื้อรังระยะสุดท้าย อาทิ ภาวะน้ำเกิน น้ำท่วมปอดต้องใส่ท่อช่วยหายใจ ภาวะชักจากของเสียคั่ง เป็นต้น รวมถึงการให้การรักษาด้วยการฟอกเลือดด้วยเครื่องไตเทียมเมื่อมีข้อบ่งชี้ ทำให้ลดภาระการส่งต่อผู้ป่วย ไปยังโรงพยาบาลจังหวัด ซึ่งมีระยะทางไกล และการเดินทางยากลำบาก ได้เป็นจำนวนมาก และเมื่อลาออก ได้ไปศึกษาต่อจนได้ใบประกอบวิชาชีพเวชกรรมอนุสาขาศาสตร์โรคไต ซึ่งสอดคล้องกับการปฏิบัติงาน ที่ศูนย์บริการสาธารณสุขสุขปัจจุบัน ที่มีการพัฒนาโครงการนำร่องการให้บริการคลินิกโรคไตเรื้อรัง สามารถนำความรู้ความชำนาญเกี่ยวกับอายุรศาสตร์โรคไตมาใช้ในการพัฒนาคลินิกโรคไตเรื้อรัง เพื่อคัดกรอง บำบัด รักษา ป้องกันและฟื้นฟูผู้ป่วยไตให้ผู้ป่วยได้รับการดูแลรักษาอย่างเหมาะสมในทุกระยะเพื่อชะลอ ความเสื่อมของไต และผู้ป่วยได้รับการส่งตัวรักษาต่อตามข้อบ่งชี้การบำบัดทดแทนไต ตลอดจน ให้คำแนะนำในคลินิกผู้ป่วยสูงวัยทั้งเชิงรุกและเชิงรับ มีการออกหน่วยแพทย์เคลื่อนที่ บริการตรวจรักษา ฟื้นฟู ผู้ป่วยในชุมชน ออกเยี่ยมบ้านร่วมกับทีมสหวิชาชีพตามชุมชนต่าง ๆ ให้ความรู้เกี่ยวกับการดูแล สุขภาพในด้านต่าง ๆ แบบองค์รวม

๓. ก.พ. เคยพิจารณากรณีนี้ระยะเวลาการดำรงตำแหน่งของข้าราชการพลเรือนสามัญ ก่อนลาออกจากราชการ รวมทั้งระยะเวลาการดำรงตำแหน่งภายหลังจากการได้รับการบรรจุเข้ารับราชการใหม่ โดยสามารถให้ข้าราชการหลายตอนมารวมกันเป็นระยะเวลาการดำรงตำแหน่งตามมาตรฐาน กำหนดตำแหน่ง เพื่อประโยชน์ในการเลื่อนตำแหน่งได้ ตามหนังสือสำนักงาน ก.พ. ที่ นร. ๐๗๐๖/๗/๔๙๗๑ ลงวันที่ ๑๕ ตุลาคม ๒๕๓๓ เรื่อง การนับระยะเวลาราชการเพื่อประโยชน์ ในการเลื่อนระดับสูงขึ้น และ ที่ นร ๐๗๐๗.๔.๓/๑๕๐๗ ลงวันที่ ๒๔ สิงหาคม ๒๕๓๘ เรื่องการนับเวลาราชการเพื่อประโยชน์ในการเลื่อน ระดับตำแหน่ง

ความเห็นของสำนักงาน ก.ก. พิจารณาแล้วเห็นว่า หลักเกณฑ์การคัดเลือกบุคคลและการประเมินบุคคล เพื่อเลื่อนขั้นแต่งตั้งให้ดำรงตำแหน่งประภทวิชาการ ระดับชำนาญการ ในสายงานแพทย์ และสายงานทันตแพทย์ ให้ดำเนินการตามหลักเกณฑ์และวิธีการตามหนังสือสำนักงาน ก.พ.ที่ นร ๐๗๐๘.๔/ว ๖ ลงวันที่ ๑๓ พฤษภาคม ๒๕๓๖ (วิธีการประเมินผลการปฏิบัติงานตามแบบประเมินผลการปฏิบัติงาน) โดยมีเงื่อนไขว่า ผู้ที่จะได้รับการแต่งตั้งให้ดำรงตำแหน่งระดับชำนาญการ จะต้องได้รับเงินเดือนไม่ต่ำกว่าขั้นต่ำชั่วคราว

ของระดับ ...

ของระดับชำนาญการ (๑๓,๑๖๐ บาท) และเป็นไปตามมาตรฐานกำหนดตำแหน่งที่กำหนดคุณสมบัติเฉพาะสำหรับตำแหน่งในสายงานแพทย์และสายงานทันตแพทย์ ระดับชำนาญการ กรณีนี้ สำนักงาน ก.ก. พิจารณาแล้ว ข้าราชการทั้ง ๒ ราย มีประสบการณ์การปฏิบัติงานในสายงานที่จะเลื่อนขึ้นดำรงตำแหน่ง ได้รับเงินเดือนไม่ต่ำกว่าขั้นต่ำชั่วคราวของระดับชำนาญการ และคุณสมบัติตรงตามคุณสมบัติเฉพาะสำหรับตำแหน่งทันตแพทย์ชำนาญการ และนายแพทย์ชำนาญการ ดังนี้

๑. นางสาวปรมาภรณ์ โอวาทกานนท์

๑.๑ มีคุณสมบัติตรงตามคุณสมบัติเฉพาะสำหรับตำแหน่งทันตแพทย์ ระดับปฏิบัติการ

และ

๑.๒ มีระยะเวลาการดำรงตำแหน่งทันตแพทย์ ระดับปฏิบัติการ สังกัดกระทรวง-สาธารณสุข เป็นเวลา ๓ ปี ๗ เดือน ๑๔ วัน และสังกัดกรุงเทพมหานคร เป็นเวลา ๘ เดือน ๑๘ วัน จึงมีระยะเวลาการดำรงตำแหน่งทันตแพทย์ปฏิบัติการ รวมทั้งสิ้น ๔ ปี ๔ เดือน ๓ วัน ตรงตามมาตรฐานกำหนดตำแหน่งทันตแพทย์ชำนาญการ

๑.๓ ปฏิบัติงานด้านทันตกรรม ทันตสาธารณสุข หรืองานอื่นที่เกี่ยวข้องกับหน้าที่ความรับผิดชอบและลักษณะงานที่ปฏิบัติมาแล้วไม่น้อยกว่า ๑ ปี

๒. นางสาวหนึ่งฤทัย สุรัตน์พรชัย

๒.๑ มีคุณสมบัติตรงตามคุณสมบัติเฉพาะสำหรับตำแหน่งนายแพทย์ ระดับปฏิบัติการ

และ

๒.๒ เคยดำรงตำแหน่งนายแพทย์ ระดับชำนาญการ

๒.๓ ปฏิบัติงานด้านการแพทย์ หรืองานอื่นที่เกี่ยวข้องกับหน้าที่ความรับผิดชอบและลักษณะงานที่ปฏิบัติมาแล้วไม่น้อยกว่า ๑ ปี

สำนักงาน ก.ก. พิจารณาแล้วเห็นควรนับระยะเวลาข้าราชการทั้ง ๒ ราย ดังนี้

๑. ให้นำระยะเวลาการดำรงตำแหน่งทันตแพทย์ปฏิบัติการ ตั้งแต่วันที่ ๑๘ พฤษภาคม ๒๕๕๘ - ๑ มกราคม ๒๕๖๒ รวมระยะเวลา ๓ ปี ๗ เดือน ๑๔ วัน ของข้าราชการกรุงเทพมหานครสามัญ รายนางสาวปรมาภรณ์ โอวาทกานนท์ ตำแหน่งทันตแพทย์ปฏิบัติการ มานับรวมเป็นระยะเวลาการดำรงตำแหน่งตามมาตรฐานกำหนดตำแหน่งสายงานทันตแพทย์เพื่อเลื่อนให้ดำรงตำแหน่งในระดับชำนาญการ โดยให้มีผลไม่ก่อนวันที่พ้นจากการทดลองปฏิบัติหน้าที่ราชการ

๒. ให้นำระยะเวลาการดำรงตำแหน่งนายแพทย์ ๔ - ๕ นายแพทย์ ๖ - ๗ และนายแพทย์-ชำนาญการ ตั้งแต่วันที่ ๑๘ เมษายน ๒๕๔๓ - ๓๑ พฤษภาคม ๒๕๕๓ รวมระยะเวลา ๑๐ ปี ๑ เดือน ๑๔ วัน ของข้าราชการกรุงเทพมหานครสามัญ ราย นางสาวหนึ่งฤทัย สุรัตน์พรชัย ตำแหน่งนายแพทย์-ปฏิบัติการ มานับรวมเป็นระยะเวลาการดำรงตำแหน่งตามมาตรฐานกำหนดตำแหน่งสายงานแพทย์เพื่อเลื่อนให้ดำรงตำแหน่งในระดับชำนาญการ โดยให้มีผลไม่ก่อนวันที่พ้นจากการทดลองปฏิบัติหน้าที่ราชการ



ทั้งนี้ เพื่อประโยชน์ในการเลื่อนให้ดำรงตำแหน่งเป็นระดับชำนาญการ ส่วนการประเมินเข้าสู่ตำแหน่งระดับชำนาญการพิเศษ เห็นควรดำเนินการตามหลักเกณฑ์การประเมินบุคคล ฯ ของกรุงเทพมหานคร

อ.ก.ก.วิสามัญเกี่ยวกับระบบราชการ การจัดส่วนราชการ และค่าตอบแทน ในการประชุมครั้งที่ ๑๑/๒๕๖๒ เมื่อวันที่ ๑๑ ธันวาคม ๒๕๖๒ มีมติเห็นชอบการนับระยะเวลาข้าราชการ ทั้ง ๒ ราย ตามที่ฝ่ายเลขานุการฯ เสนอ และให้นำเสนอ ก.ก. ต่อไป โดยมีข้อสังเกตเกี่ยวกับแนวทางการบรรจุบุคคลเข้ารับราชการว่าบางตำแหน่งซึ่งมีความจำเป็น หน่วยงานอาจพิจารณาวิธีการอื่นที่เหมาะสม เช่น การรับโอน และการบรรจุกลับ นอกเหนือจากวิธีการคัดเลือก

มติที่ประชุม

๑. เห็นชอบการนับระยะเวลาการดำรงตำแหน่งของข้าราชการทั้ง ๒ ราย ดังนี้

๑.๑ ให้นำระยะเวลาการดำรงตำแหน่งทันตแพทย์ปฏิบัติการ สังกัดกระทรวงสาธารณสุข ตั้งแต่วันที่ ๑๘ พฤษภาคม ๒๕๕๘ - ๑ มกราคม ๒๕๖๒ รวมระยะเวลา ๓ ปี ๗ เดือน ๑๔ วัน ของข้าราชการกรุงเทพมหานครสามัญ ราย นางสาวปรมาภรณ์ โอวาทกานนท์ ตำแหน่งทันตแพทย์ปฏิบัติการ มานับรวมเป็นระยะเวลาการดำรงตำแหน่งตามมาตรฐานกำหนดตำแหน่งสายงานทันตแพทย์ เพื่อเลื่อนให้ดำรงตำแหน่งในระดับชำนาญการ โดยให้มีผลไม่ก่อนวันที่พ้นจากการทดลองปฏิบัติหน้าที่ราชการ

๑.๒ ให้นำระยะเวลาการดำรงตำแหน่งนายแพทย์ ๔ - ๕ นายแพทย์ ๖ - ๗ และ นายแพทย์ชำนาญการ สังกัดกระทรวงสาธารณสุข ตั้งแต่วันที่ ๑๘ เมษายน ๒๕๔๓ - ๓๑ พฤษภาคม ๒๕๕๓ รวมระยะเวลา ๑๐ ปี ๑ เดือน ๑๔ วัน ของข้าราชการกรุงเทพมหานครสามัญ ราย นางสาวหนึ่งฤทัย สุรัตน์พรชัย ตำแหน่งนายแพทย์ปฏิบัติการ มานับรวมเป็นระยะเวลาการดำรงตำแหน่งตามมาตรฐานกำหนดตำแหน่ง สายงานแพทย์ เพื่อเลื่อนให้ดำรงตำแหน่งในระดับชำนาญการ โดยให้มีผลไม่ก่อนวันที่พ้นจากการทดลองปฏิบัติหน้าที่ราชการ

๒. มอบให้ อ.ก.ก.วิสามัญเกี่ยวกับระบบราชการ การจัดส่วนราชการ และ ค่าตอบแทน ทำการแทน ก.ก. ในการนับระยะเวลาการดำรงตำแหน่งก่อนลาออกจากราชการ กรณีผู้เคยเป็น ข้าราชการสังกัดอื่น และได้รับการบรรจุเข้ารับราชการเป็นข้าราชการกรุงเทพมหานครสามัญ โดยผลของการคัดเลือก มานับรวมเป็นระยะเวลาในการดำรงตำแหน่งตามมาตรฐานกำหนดตำแหน่งสายงานทันตแพทย์ และสายงานแพทย์ เพื่อประโยชน์ในการเลื่อนให้ดำรงตำแหน่งในระดับชำนาญการ

ระเบียบวาระที่ ๔ เรื่องเพื่อทราบ

เรื่อง รายงานการดำเนินการแทน ก.ก. ของ อ.ก.ก. วิสามัญ ฯ

ด้วย ก.ก. มีมติในการประชุมครั้งที่ ๑๐/๒๕๓๕ เมื่อวันที่ ๒๓ ธันวาคม ๒๕๓๕ ให้สำนักงาน ก.ก. รายงานผลการดำเนินการแทน ก.ก. ของ อ.ก.ก. วิสามัญฯ และหน่วยงานเสนอ ก.ก. เพื่อทราบ

สำนักงาน ก.ก. ขอรายงานผลการดำเนินการแทน ก.ก. ของ อ.ก.ก. วิสามัญฯ ดังนี้

๑. **อ.ก.ก. วิสามัญเกี่ยวกับการศึกษา** ในการประชุมครั้งที่ ๑๑/๒๕๖๒ เมื่อวันที่ ๔ ธันวาคม ๒๕๖๒ มีมติ

๑.๑ รับทราบการขอกำหนดให้ข้าราชการครูและบุคลากรทางการศึกษากรุงเทพมหานคร เลื่อนเป็นวิทยฐานะเชี่ยวชาญและชำนาญการพิเศษ ดังนี้



- สายงานการบริหารสถานศึกษา สังกัดสำนักการศึกษา จำนวน ๑๗ ราย (อนุมัติให้ผ่านการประเมิน จำนวน ๗ ราย ไม่อนุมัติให้ผ่านการประเมิน จำนวน ๗ ราย และปรับปรุงผลงาน จำนวน ๓ ราย)

- สายงานการบริหารสถานศึกษา สังกัดสำนักพัฒนาสังคม จำนวน ๑ ราย (อนุมัติให้ผ่านการประเมิน จำนวน ๑ ราย)

- สายงานการสอน จำนวน ๑๓๐ ราย (อนุมัติให้ผ่านการประเมิน จำนวน ๒๓ ราย ไม่อนุมัติให้ผ่านการประเมิน จำนวน ๘๓ ราย และปรับปรุงผลงาน จำนวน ๒๔ ราย)

(รายละเอียดตามเอกสารแนบท้าย)

๑.๒ รับทราบรายงานผลการอนุมัติให้ได้รับเงินเพิ่มสำหรับตำแหน่งที่มีเหตุพิเศษของข้าราชการครูและบุคลากรทางการศึกษาที่ปฏิบัติหน้าที่สอนคนพิการ ปีการศึกษา ๒๕๖๒ (เพิ่มเติม) ตามระเบียบ ก.ค.ศ. ว่าด้วยเงินเพิ่มสำหรับตำแหน่งที่มีเหตุพิเศษของข้าราชการครูและบุคลากรทางการศึกษาที่ปฏิบัติหน้าที่สอนคนพิการ พ.ศ. ๒๕๕๖ ให้ได้รับเงิน “พ.ค.ก.” เดือนละ ๒,๕๐๐ บาท ซึ่งมติ ก.ก. ครั้งที่ ๙/๒๕๕๖ เมื่อวันที่ ๒๓ กันยายน ๒๕๕๖ อนุมัติให้นำระเบียบ ก.ค.ศ. ว่าด้วยเงินเพิ่มสำหรับตำแหน่งที่มีเหตุพิเศษของข้าราชการครูและบุคลากรทางการศึกษาที่ปฏิบัติหน้าที่สอนคนพิการ พ.ศ. ๒๕๕๖ มาถือปฏิบัติกับข้าราชการครูและบุคลากรทางการศึกษากรุงเทพมหานคร โดยอำนาจในการอนุมัติเป็นของ อ.ก.ก. สามัญ-ข้าราชการครูและบุคลากรทางการศึกษา ซึ่งสำนักการศึกษาได้มีหนังสือ ที่ กท ๐๘๐๒/๙๘๑๘ ลงวันที่ ๑๘ ตุลาคม ๒๕๖๒ รายงานผลการพิจารณาของ อ.ก.ก. สามัญข้าราชการครูและบุคลากรทางการศึกษา ในการประชุมครั้งที่ ๙/๒๕๖๒ เมื่อวันที่ ๑๒ กันยายน ๒๕๖๒ อนุมัติให้ข้าราชการครูและบุคลากรทางการศึกษากรุงเทพมหานคร จำนวนทั้งสิ้น ๑๙ ราย เป็นรายที่ได้รับอนุมัติครั้งแรก จำนวน ๑๗ ราย และรายต่อเนื่องในสถานศึกษาเดิม จำนวน ๒ ราย ให้ได้รับเงินเพิ่มสำหรับตำแหน่งที่มีเหตุพิเศษของข้าราชการครูและบุคลากรทางการศึกษาที่ปฏิบัติหน้าที่สอนคนพิการ (พ.ค.ก.) ปีการศึกษา ๒๕๖๒ (เพิ่มเติม) เนื่องจากมีคุณสมบัติครบถ้วน

๒. อ.ก.ก. วิสามัญเกี่ยวกับการสรรหา พัฒนาบุคลากรและการประเมิน

๒.๑ ในการประชุม ครั้งที่ ๑๐/๒๕๖๒ เมื่อวันที่ ๒๖ ธันวาคม ๒๕๖๒ มีมติ

๒.๑.๑ รับทราบรายงานผลการพิจารณาของคณะกรรมการประเมินผลงานของผู้ขอรับการประเมินบุคคล เพื่อแต่งตั้งให้ดำรงตำแหน่งประเภทวิชาการ

๒.๑.๑.๑ ระดับชำนาญการพิเศษ ประจำเดือนตุลาคม ๒๕๖๒ จำนวน ๑๙ ราย โดยผลการพิจารณาผ่านการประเมิน จำนวน ๑๕ ราย และไม่ผ่านการประเมิน จำนวน ๔ ราย

๒.๑.๑.๒ ระดับชำนาญการในสายงานต่าง ๆ ของหน่วยงานในสังกัด กรุงเทพมหานคร ประจำเดือนกรกฎาคม - กันยายน ๒๕๖๒ รวมจำนวน ๑๗๖ ราย โดยผ่านการประเมิน จำนวน ๑๗ ราย ไม่ผ่านการประเมิน จำนวน ๑ ราย และอยู่ระหว่างการดำเนินการ จำนวน ๑๕๘ ราย

(รายละเอียดตามเอกสารแนบท้าย)



๒.๑.๒ รับรองคุณวุฒิการศึกษาของข้าราชการกรุงเทพมหานครสามัญ
จำนวน ๗ ราย (รายละเอียดตามเอกสารแนบท้าย)

๒.๒ ในการประชุม ครั้งที่ ๑๑/๒๕๖๒ เมื่อวันที่ ๒๖ ธันวาคม ๒๕๖๒ มีมติแต่งตั้ง
คณะกรรมการผู้ทรงคุณวุฒิเพื่อพิจารณาคณะสมบัติประเมินผลงานทางวิชาการ ระดับเชี่ยวชาญ
ระดับทรงคุณวุฒิ จำนวน ๘ คณะ ดังนี้

๑. คณะกรรมการผู้ทรงคุณวุฒิสาขาแพทยศาสตร์
๒. คณะกรรมการผู้ทรงคุณวุฒิสาขาทันตแพทยศาสตร์
๓. คณะกรรมการผู้ทรงคุณวุฒิสาขาเภสัชศาสตร์
๔. คณะกรรมการผู้ทรงคุณวุฒิสาขาสาธารณสุขศาสตร์
๕. คณะกรรมการผู้ทรงคุณวุฒิสาขาเทคนิคแพทย์
๖. คณะกรรมการผู้ทรงคุณวุฒิสาขาพยาบาลศาสตร์
๗. คณะกรรมการผู้ทรงคุณวุฒิสาขาวิศวกรรมศาสตร์
๘. คณะกรรมการผู้ทรงคุณวุฒิสาขาสถาปัตยกรรมศาสตร์

๓. อ.ก.ก. วิสามัญเกี่ยวกับยุทธศาสตร์การบริหารทรัพยากรบุคคลของกรุงเทพมหานคร
ในการประชุมครั้งที่ ๘/๒๕๖๒ เมื่อวันที่ ๑๘ ธันวาคม ๒๕๖๒ และครั้งที่ ๑/๒๕๖๓ เมื่อวันที่ ๑๕ มกราคม
๒๕๖๓ ได้พิจารณาเห็นชอบให้เพิ่มขีดความสามารถในการบริหารจัดการความเสี่ยงจากสาธารณภัย
ของสำนักงานเขต โดยมีมติดังนี้

๓.๑ เห็นชอบกรอบแนวทางในการเพิ่มขีดความสามารถในการบริหารจัดการ
ความเสี่ยงจากสาธารณภัยของสำนักงานเขตเพื่อใช้เป็นแนวทางเริ่มต้นในการบริหารจัดการความเสี่ยง
จากสาธารณภัยของสำนักงานเขตนำร่อง จำนวน ๓ สำนักงานเขต ได้แก่ สำนักงานเขตปทุมวัน
สำนักงานเขตสายไหม และสำนักงานเขตธนบุรี ก่อนขยายผลไปยังสำนักงานเขตอื่น

๓.๒ ให้สำนักงาน ก.ก. นำมติที่ประชุมและข้อเสนอแนะไปดำเนินการต่อไป

(รายละเอียดตามเอกสารแนบท้าย)

๔. อ.ก.ก. วิสามัญเกี่ยวกับบุคลากรกรุงเทพมหานคร ในการประชุมครั้งที่ ๑๐/๒๕๖๒
เมื่อวันที่ ๑๑ ธันวาคม ๒๕๖๒ ได้พิจารณาให้ความเห็นชอบ จำนวน ๔ เรื่อง ดังนี้

๔.๑ การพิจารณากรอบอัตรากำลังลูกจ้างประจำ ตำแหน่งพนักงานขับรถยนต์

๔.๑.๑ เห็นชอบให้คืนกรอบอัตรากำลังลูกจ้างประจำตำแหน่งพนักงานขับรถยนต์ที่ว่าง
ก่อนวันที่ ๑ ตุลาคม ๒๕๖๒ จำนวน ๕๐๓ อัตรา ทั้งนี้ กรณีหน่วยงานใดมีการจำหน่ายครุภัณฑ์ และไม่มี
การซื้อครุภัณฑ์ทดแทน แต่ยังคงมีอัตรากำลังลูกจ้างประจำที่ปฏิบัติงานควบคู่ครุภัณฑ์ ให้หน่วยงานพิจารณา
เปลี่ยนตำแหน่งลูกจ้างดังกล่าวให้ไปปฏิบัติหน้าที่อื่นที่มีความจำเป็น โดยเสนอเหตุผลความจำเป็น
ไปยังสำนักงานการเจ้าหน้าที่ สำนักปลัดกรุงเทพมหานคร หรือสำนักงานการเจ้าหน้าที่ สำนักการศึกษา
แล้วแต่กรณี เพื่อเสนอ อ.ก.ก. วิสามัญเกี่ยวกับบุคลากรกรุงเทพมหานคร ในฐานะทำการแทน ก.ก.
พิจารณาต่อไป

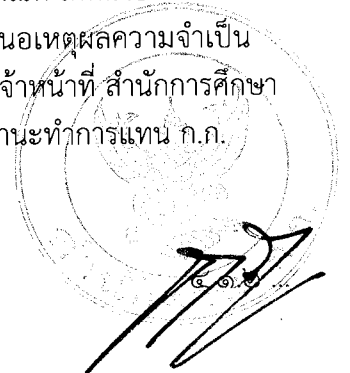

๔.๑.๒ มอบสำนักงาน ก.ก. ดำเนินการจัดทำมาตรการบริหารจัดการ
อัตรากำลังลูกจ้างกรุงเทพมหานครเพื่อเป็นแนวทางการบริหารอัตรากำลังลูกจ้างกรุงเทพมหานคร
ให้เหมาะสมกับภารกิจของหน่วยงาน เพื่อเสนอ อ.ก.ก. วิสามัญเกี่ยวกับบุคลากรกรุงเทพมหานคร
พิจารณาก่อนเสนอให้ ก.ก. พิจารณาต่อไป

**๔.๒ การกำหนดกรอบอัตรากำลังลูกจ้างประจำเพิ่มเติม ประจำปีงบประมาณ
พ.ศ.๒๕๖๓ - ๒๕๖๕**

๔.๒.๑ เห็นชอบกำหนดกรอบอัตรากำลังลูกจ้างประจำเพิ่มเติม ประจำปี
งบประมาณ พ.ศ.๒๕๖๓ เป็นร้อยละ ๓ ของกรอบอัตรากำลังชั่วคราวของหน่วยงาน โดยมี
ลูกจ้างชั่วคราวที่ได้รับการคัดเลือกเป็นลูกจ้างประจำ จำนวน ๕๕๐ อัตรา (แบ่งเป็นลูกจ้างชั่วคราว
สังกัดหน่วยงานกรุงเทพมหานคร จำนวน ๔๘๐ อัตรา และลูกจ้างชั่วคราวที่ปฏิบัติงานในโรงเรียน
สังกัดกรุงเทพมหานคร จำนวน ๖๐ อัตรา)

๔.๒.๒ มอบสำนักงาน ก.ก. พิจารณาค่าใช้จ่ายด้านบุคคลที่เพิ่มขึ้นจาก
การกำหนดกรอบอัตรากำลังลูกจ้างประจำเพิ่มเติมประจำปีงบประมาณ พ.ศ. ๒๕๖๓ เป็นร้อยละ ๓
ทั้งนี้ ให้รายงาน อ.ก.ก. ทราบในการประชุมครั้งต่อไป

**๔.๓ ขอให้พิจารณาทบทวนการยุบกรอบอัตรากำลังลูกจ้างประจำ-
กรุงเทพมหานคร ตำแหน่งพนักงานทั่วไป และพนักงานสถานที่ สังกัดสำนักงานเลขาธิการ-
ผู้ว่าราชการกรุงเทพมหานคร**

เห็นควรไม่คืนกรอบอัตรากำลังลูกจ้างประจำตำแหน่งพนักงานทั่วไปและ
พนักงานสถานที่ ให้สำนักงานเลขาธิการผู้ว่าราชการกรุงเทพมหานคร ทั้งนี้ สำนักงานเลขาธิการ-
ผู้ว่าราชการกรุงเทพมหานครอาจพิจารณาดำเนินการตามความเห็นของ อ.ก.ก. ต่อไป

**๔.๔ ขอยกเลิกและแก้ไขประกาศอนุกรรมการวิสามัญเกี่ยวกับบุคลากร-
กรุงเทพมหานคร เรื่อง ให้ลูกจ้างประจำกรุงเทพมหานครพ้นจากราชการ เพราะอายุครบหกสิบปีบริบูรณ์
(ครบเกษียณอายุ) ในสิ้นปีงบประมาณ พ.ศ. ๒๕๖๒ (เฉพาะราย)**

๔.๔.๑ เห็นชอบให้ยกเลิกประกาศอนุกรรมการวิสามัญเกี่ยวกับบุคลากร-
กรุงเทพมหานคร ลงวันที่ ๑๗ พฤษภาคม ๒๕๖๒ เรื่อง ให้ลูกจ้างประจำกรุงเทพมหานครพ้นจากราชการ
เพราะอายุครบหกสิบปีบริบูรณ์ (ครบเกษียณอายุ) ในสิ้นปีงบประมาณ พ.ศ. ๒๕๖๒ เป็นการเฉพาะราย
จำนวน ๖ ราย

๔.๔.๒ เห็นชอบให้แก้ไขประกาศอนุกรรมการวิสามัญเกี่ยวกับบุคลากร-
กรุงเทพมหานคร ลงวันที่ ๑๗ พฤษภาคม ๒๕๖๒ เรื่อง ให้ลูกจ้างประจำกรุงเทพมหานครพ้นจากราชการ
เพราะอายุครบหกสิบปีบริบูรณ์ (ครบเกษียณอายุ) ในสิ้นปีงบประมาณ พ.ศ. ๒๕๖๒ เป็นการเฉพาะราย
จำนวน ๙ ราย

มติที่ประชุม

รับทราบ



ระเบียบวาระที่ ๕ เรื่องอื่นๆ

เรื่องที่ ๕.๑ การจัดเก็บภาษีที่ดินและสิ่งปลูกสร้าง

ผู้แทนกระทรวงมหาดไทย (นายบุญธรรม เลิศสุขีเกษม รองปลัดกระทรวงมหาดไทย) ขอให้ผู้บริหารกรุงเทพมหานครกำชับผู้อำนวยการเขต และเจ้าหน้าที่ผู้ปฏิบัติงานที่มีอำนาจหน้าที่ และความรับผิดชอบเกี่ยวกับการจัดเก็บภาษีที่ดินและสิ่งปลูกสร้าง ให้พิจารณาการดำเนินการต่าง ๆ ให้เป็นไปตามรายละเอียด ขั้นตอน และวิธีการตามข้อกำหนดด้วยความระมัดระวัง

มติที่ประชุม รับทราบ

เรื่องที่ ๕.๒ เรื่อง การประเมินวิทยฐานะข้าราชการครูและบุคลากรทางการศึกษากรุงเทพมหานคร

ผู้แทนข้าราชการครูและบุคลากรทางการศึกษากรุงเทพมหานคร (นายอัศรเดช จำนงค์ธรรม) เสนอที่ประชุมฯ ให้ช่วยพิจารณาช่วยเหลือข้าราชการครูและบุคลากรทางการศึกษากรุงเทพมหานคร เนื่องจากที่ผ่านมาข้าราชการครูและบุคลากรทางการศึกษากรุงเทพมหานครบางรายที่จัดทำผลงาน ด้านที่ ๓ เข้ารับการประเมินผลงานหลายครั้ง แต่ไม่ผ่านการประเมิน

ที่ประชุมได้แสดงความคิดเห็นกันอย่างกว้างขวาง สรุปได้ดังนี้

๑. การประเมินวิทยฐานะของข้าราชการครูและบุคลากรทางการศึกษากรุงเทพมหานคร มีส่วนเกี่ยวข้อง ๓ ส่วน คือ

๑.๑ หลักเกณฑ์การประเมินวิทยฐานะ ซึ่งมีความเห็นว่า หลักเกณฑ์การประเมินฯ ที่ใช้อยู่ในปัจจุบันเป็นหลักเกณฑ์ที่ดีแล้ว

๑.๒ ครูผู้ขอรับการประเมินฯ ต้องได้รับการพัฒนาจากสำนักงานการศึกษา โดยผู้เชี่ยวชาญที่ตรงสาขาวิชา

๑.๓ คณะกรรมการที่ประเมินผลงานด้านที่ ๓ อัจฉาทรฐานสูงเกินไป

๒. คุณภาพของผลงานด้านที่ ๓ หรือผลงานวิชาการที่ส่งให้คณะกรรมการประเมิน ต้องมีการพัฒนาการเรียนการสอน และยกระดับการศึกษาได้จริงๆ

๓. สำนักงานศึกษาควรประสานงานอาจารย์มหาวิทยาลัยที่ทำ MOU ในการผลิตครูฯ ให้กรุงเทพมหานครทั้ง ๑๐ มหาวิทยาลัย ให้ช่วยพัฒนาข้าราชการครูฯ พัฒนาคุณภาพการศึกษา ให้ดีขึ้นได้อีกทาง โดยเฉพาะความรู้ด้านวิชาการใหม่ๆ ซึ่งจะเป็นการแก้ปัญหาได้ถูกทาง

๔. การแก้ปัญหาครูที่เสนอผลงานวิชาการแล้วตกหลายๆ ครั้ง แนวทางของ ก.ค.ศ. และ สพฐ. ที่เคยดำเนินการ คือ

๔.๑ การเยียวยา คือ การนำครูที่ไม่มีความเชี่ยวชาญในการเขียนผลงานวิชาการ เขียนผลงานวิชาการไม่เป็น มาฝึกอบรมให้เขียนผลงานวิชาการ จนเขามีความรู้ความเข้าใจ เชี่ยวชาญ ระดับหนึ่ง และสามารถเขียนผลงานวิชาการได้

๔.๒ การนำชิ้นงานของผู้ขอรับการประเมินที่ได้ดำเนินการกับผู้เรียนมาแล้ว และมีผลสัมฤทธิ์ดี มาเสนอขอรับรางวัล ทดแทนการเขียนผลงานวิชาการ ซึ่งรายละเอียด เป็นไปตาม ว ๑๓ ปี ๒๕๕๖ และ ว ๑ ปี ๒๕๕๙

มติที่ประชุม รับทราบ โดยกรุงเทพมหานครจะนำข้อเสนอแนะและข้อสังเกตของที่ประชุม ไปพิจารณาต่อไป

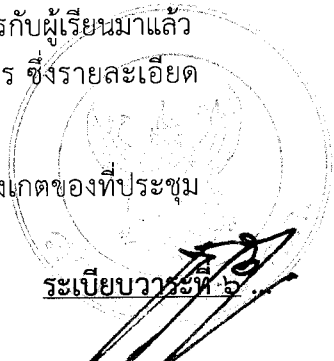

ระเบียบวาระที่ ๕

ระเบียบวาระที่ ๖ เรื่องกำหนดวันประชุมคณะกรรมการข้าราชการกรุงเทพมหานครและ
บุคลากรกรุงเทพมหานคร

การประชุม ก.ก. ครั้งต่อไป ครั้งที่ ๒/๒๕๖๓ กำหนดในวันพฤหัสบดีที่
๒๐ กุมภาพันธ์ ๒๕๖๓ เวลา ๐๙.๓๐ น.

มติที่ประชุม เห็นชอบ

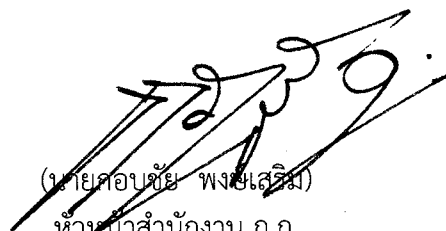
เลิกประชุมเวลา ๑๔.๕๐ น.

(นายคอบชัย พงษ์เสริม)
หัวหน้าสำนักงาน ก.ก.
กรรมการและเลขานุการ
ผู้จรรยาบรรณการประชุม

รายชื่อวุฒิที่ ก.ก. กำหนดให้คัดเลือกเพื่อบรรจุบุคคลเข้ารับราชการเป็นข้าราชการกรุงเทพมหานครสามัญ
ในปีงบประมาณ พ.ศ. ๒๕๖๓ - พ.ศ. ๒๕๖๔
(แนบท้ายมติ ก.ก. ครั้งที่ ๑/๒๕๖๓ เมื่อวันที่ ๑๖ มกราคม ๒๕๖๓)

วุฒิปัตร์

๑. วุฒิปัตร์แสดงความรู้ความชำนาญในการประกอบวิชาชีพเวชกรรมหรือหนังสืออนุมัติฯ ของแพทยสภา
๒. วุฒิปัตร์แสดงความรู้ความชำนาญในการประกอบวิชาชีพทันตกรรมหรือหนังสืออนุมัติฯ ของทันตแพทยสภา
๓. วุฒิปัตร์แสดงความรู้ความชำนาญในการประกอบวิชาชีพเภสัชกรรมหรือหนังสืออนุมัติฯ ของสภาเภสัชกรรม

ปริญญา (เฉพาะระดับที่กำหนด)

๔. ปริญญาเอก ทุกสาขาวิชา
๕. ปริญญาโทสาขาวิชาวิทยาศาสตร์กายภาพ ทางเคมี หรือทางเคมีวิเคราะห์
๖. ปริญญาโทสาขาวิชาภาษา วารณคดี ทางภาษาอังกฤษ ทางภาษาไทย หรือทางวรรณคดีไทย
๗. ปริญญาโทสาขาวิชาใดสาขาวิชาหนึ่ง ทางโลหิตวิทยา
๘. ปริญญาโทสาขาวิชาใดสาขาวิชาหนึ่ง ทางจุลชีววิทยา
๙. ปริญญาโทสาขาวิชาใดสาขาวิชาหนึ่ง ทางพิษวิทยา
๑๐. ปริญญาโทสาขาวิชาใดสาขาวิชาหนึ่ง ทางปฐพีวิทยา หรือทางปฐพีศาสตร์
๑๑. ปริญญาโทสาขาวิชาใดสาขาวิชาหนึ่ง ทางธรณีวิทยา ทางธรณีศาสตร์ หรือทางเทคโนโลยีธรณี
๑๒. ปริญญาโทสาขาวิชาใดสาขาวิชาหนึ่ง ทางสัตววิทยา ทางสัตวบาล หรือทางสัตวศาสตร์
๑๓. ปริญญาโทสาขาวิชาใดสาขาวิชาหนึ่ง ทางโรคพืช หรือทางโรคพืชวิทยา
- *๑๔. ปริญญาโทสาขาวิชาใดสาขาวิชาหนึ่ง ทางวิทยาศาสตร์การบริการโลหิต

ปริญญา (ทุกระดับ)

๑๕. ปริญญาสาขาวิชาแพทยศาสตร์
๑๖. ปริญญาสาขาวิชาทันตแพทยศาสตร์
๑๗. ปริญญาสาขาวิชาสัตวแพทยศาสตร์
๑๘. ปริญญาสาขาวิชาเภสัชศาสตร์
๑๙. ปริญญาสาขาวิชาการแพทย์แผนไทยประยุกต์ หรือสาขาวิชาการแพทย์แผนไทย
๒๐. ปริญญาสาขาวิชาเทคนิคการแพทย์
๒๑. ปริญญาสาขาวิชากายภาพบำบัด
๒๒. ปริญญาสาขาวิชาสถาปัตยกรรมศาสตร์
๒๓. ปริญญาสาขาวิชากายอุปกรณ์ศาสตร์
๒๔. ปริญญาสาขาวิชาวิทยาศาสตร์กายภาพ ทางฟิสิกส์
๒๕. ปริญญาสาขาวิชาใดสาขาวิชาหนึ่ง ทางรังสีเทคนิค
๒๖. ปริญญาสาขาวิชาใดสาขาวิชาหนึ่ง ทางชีวเวชศาสตร์
๒๗. ปริญญาสาขาวิชาใดสาขาวิชาหนึ่ง ทางพันธุศาสตร์
๒๘. ปริญญาสาขาวิชาใดสาขาวิชาหนึ่ง ทางพฤกษศาสตร์
๒๙. ปริญญาสาขาวิชาใดสาขาวิชาหนึ่ง ทางวัสดุศาสตร์
๓๐. ปริญญาสาขาวิชาใดสาขาวิชาหนึ่ง ทางเวชศาสตร์การแก้ไขความผิดปกติของการสื่อความหมาย



- ๓๑. ปริญญาสาขาวิชาใดสาขาวิชาหนึ่ง ทางการออกแบบภายใน หรือทางการตกแต่งภายใน
- ๓๒. ปริญญาสาขาวิชาใดสาขาวิชาหนึ่ง ทางผังเมือง
- ๓๓. ปริญญาสาขาวิชาใดสาขาวิชาหนึ่ง ทางประติมากรรม ทางประติมากรรมไทย ทางประติมากรรมสากล
- ๓๔. ปริญญาสาขาวิชาใดสาขาวิชาหนึ่ง ทางศิลปะไทย
- ๓๕. ปริญญาสาขาวิชาใดสาขาวิชาหนึ่ง ทางนาฏศิลป์ ทางคีตศิลป์ ทางดุริยางคศิลป์ หรือทางการละคร
- ๓๖. ปริญญาสาขาวิชาใดสาขาวิชาหนึ่ง ทางเวชนิทัศน์
- *๓๗. ปริญญาสาขาวิชาใดสาขาวิชาหนึ่ง ทางเทคโนโลยีการศึกษาแพทยศาสตร์
- *๓๘. ปริญญาสาขาวิชาใดสาขาวิชาหนึ่ง ทางการแพทย์แผนจีน
- *๓๙. ปริญญาสาขาวิชาใดสาขาวิชาหนึ่ง ทางพยาธิวิทยากายวิภาค
- *๔๐. ปริญญาสาขาวิชาใดสาขาวิชาหนึ่ง ทางเวชระเบียน
- *๔๑. ปริญญาสาขาวิชาใดสาขาวิชาหนึ่ง ทางวิทยาศาสตร์การแพทย์

ประกาศนียบัตรหรืออนุปริญญา

- ๔๒. ประกาศนียบัตรวิชาพนักงานวิทยาศาสตร์การแพทย์ หรือประกาศนียบัตรพนักงานห้องปฏิบัติการ
ชั้นสูตโรค ประกาศนียบัตรหรืออนุปริญญาสาขาวิชาใดสาขาวิชาหนึ่ง ทางวิทยาศาสตร์การแพทย์
ทางพนักงานวิทยาศาสตร์การแพทย์ ทางรังสีวิทยา ทางรังสีเทคนิค หรือทางรังสีการแพทย์
- *๔๓. ประกาศนียบัตรหรืออนุปริญญาสาขาวิชาใดสาขาวิชาหนึ่ง ทางเซลล์วิทยา ทางพยาธิวิทยา
หรือทางพยาธิวิทยาคลินิก
- ๔๔. ประกาศนียบัตรวิชากายอุปกรณ์เสริมและเทียม หรือประกาศนียบัตรวิชาชีพชั้นสูงสาขาวิชาใด
สาขาวิชาหนึ่ง ทางเทคนิคกายอุปกรณ์
- ๔๕. ประกาศนียบัตรทางเภสัชกรรม
- ๔๖. ประกาศนียบัตรทางนาฏศิลป์ หรือทางดุริยางคศิลป์ หรือทางดุริยศิลป์ หรือทางคีตศิลป์
- ๔๗. ประกาศนียบัตรวิชาชีพสาขาวิชาใดสาขาวิชาหนึ่ง ทางเทคโนโลยีการถ่ายภาพ ทางการถ่ายภาพ
ทางการถ่ายภาพและวีดิทัศน์ ทางการถ่ายภาพและภาพยนตร์ ทางเทคโนโลยีการถ่ายภาพและวีดิทัศน์
หรือประกาศนียบัตรวิชาชีพชั้นสูง สาขาวิชาเทคโนโลยีการถ่ายภาพและวีดิทัศน์
- ๔๘. ประกาศนียบัตรวิชาชีพชั้นสูงสาขาวิชาจิตรศิลป์
- ๔๙. ประกาศนียบัตรวิชาชีพชั้นสูงสาขาวิชาการออกแบบ

ปริญญาหรือประกาศนียบัตรที่กำหนดให้คัดเลือกเฉพาะตำแหน่ง

- ๕๐. ปริญญาสาขาวิชาใดสาขาวิชาหนึ่ง ทางจิตวิทยาคลินิก เพื่อบรรจุบุคคลเข้ารับราชการในตำแหน่ง
นักจิตวิทยาคลินิกปฏิบัติการ หรือนักจิตวิทยาปฏิบัติการ
- ๕๑. ปริญญาสาขาวิชาใดสาขาวิชาหนึ่ง ทางเวชศาสตร์การธนาคารเลือด เพื่อบรรจุบุคคลเข้ารับราชการ
ในตำแหน่งนักวิทยาศาสตร์การแพทย์ปฏิบัติการ
- *๕๒. ปริญญาโทสาขาวิชาใดสาขาวิชาหนึ่ง ทางฟิสิกส์การแพทย์ เพื่อบรรจุบุคคลเข้ารับราชการในตำแหน่ง
นักรังสีการแพทย์ปฏิบัติการ
- *๕๓. ประกาศนียบัตรผู้ช่วยทันตแพทย์ เพื่อบรรจุบุคคลเข้ารับราชการในตำแหน่งผู้ช่วยทันตแพทย์ปฏิบัติงาน

วุฒิที่เป็นคุณสมบัติเฉพาะสำหรับตำแหน่งและกำหนดให้คัดเลือกเฉพาะตำแหน่งนั้น

- ให้ใช้วุฒิตามที่ระบุในมาตรฐานกำหนดตำแหน่งนั้น เพื่อบรรจุบุคคลเข้ารับราชการในตำแหน่งที่กำหนด ดังนี้
- ๕๔. พยาบาลวิชาชีพปฏิบัติการ
- ๕๕. นักเทคโนโลยีหัวใจและทรวงอกปฏิบัติการ
- ๕๖. เจ้าพนักงานทันตสาธารณสุขปฏิบัติงาน
- ๕๗. เจ้าพนักงานเวชสถิติปฏิบัติงาน

หมายเหตุ * หมายถึง วุฒิที่ ก.ก. กำหนดเพิ่มจากรายชื่อวุฒิที่ ก.พ. กำหนดให้คัดเลือก



เอกสารหมายเลข ๒

คำอธิบายรายละเอียดวุฒิที่ ก.ก. กำหนดให้คัดเลือกเพื่อบรรจุบุคคลเข้ารับราชการ
 (แนบท้ายมติ ก.ก. ครั้งที่ ๑/๒๕๖๓ เมื่อวันที่ ๑๖ มกราคม ๒๕๖๓)

วัตถุประสงค์ เพื่ออธิบายความหมายของวุฒิที่ ก.ก. กำหนด โดยมีรายละเอียด ดังนี้

วุฒิ/ลำดับที่	ความหมาย
ปริญญา (เฉพาะระดับที่กำหนด)	หมายถึง ปริญญาตามระดับที่กำหนดไว้
ปริญญา	หมายถึง ปริญญาตรี โท หรือเอก
ปริญญาสาขาวิชา...	หมายถึง ปริญญาในสาขาวิชาซึ่งเป็นเนื้อหาของวิทยาการที่อยู่ในหมวดวิชาเฉพาะ
ปริญญาสาขาวิชาใดสาขาวิชาหนึ่ง ทาง...	หมายถึง ปริญญาในสาขาวิชาซึ่งเป็นเนื้อหาของวิทยาการที่อยู่ในสาขาวิชาใดสาขาวิชาหนึ่งและจำเป็นต้องใช้ความรู้เฉพาะทาง หรือต้องคำนึงถึงวิชาเอก
ปริญญาสาขาวิชา... ทาง...	หมายถึง ปริญญาในสาขาวิชาซึ่งเป็นเนื้อหาของวิทยาการที่อยู่ในหมวดวิชาเฉพาะและจำเป็นต้องใช้ความรู้เฉพาะทาง หรือต้องคำนึงถึงวิชาเอก
ปริญญาหรือประกาศนียบัตรที่กำหนดให้คัดเลือกฯ เฉพาะบางตำแหน่ง	หมายถึง ปริญญาหรือประกาศนียบัตร สาขาวิชา วิชาเอก หรือเนื้อหาวิชาที่ได้ศึกษาในแต่ละวุฒิการศึกษาตามที่ ก.พ. รับรองว่าเป็นปริญญาหรือประกาศนียบัตรสาขาวิชา และหรือทางอื่นๆ ให้คัดเลือกเพื่อบรรจุและแต่งตั้งเฉพาะตำแหน่งที่ระบุเท่านั้น
ประกาศนียบัตร ประกาศนียบัตรวิชาชีพ อนุปริญญา หรือประกาศนียบัตรวิชาชีพชั้นสูงสาขาวิชา... ทาง...	หมายถึง ประกาศนียบัตร ประกาศนียบัตรวิชาชีพ อนุปริญญา หรือประกาศนียบัตรวิชาชีพชั้นสูงในสาขาวิชาซึ่งเป็นเนื้อหาของวิทยาการที่อยู่ในหมวดวิชาเฉพาะและจำเป็นต้องใช้ความรู้เฉพาะทาง หรือต้องคำนึงถึงวิชาเอก
วุฒิที่เป็นคุณสมบัติเฉพาะสำหรับตำแหน่งและกำหนดให้คัดเลือกเฉพาะตำแหน่งนั้น	หมายถึง ให้ใช้วุฒิตามที่ระบุในมาตรฐานกำหนดตำแหน่งนั้นเพื่อบรรจุบุคคลเข้ารับราชการในตำแหน่งที่ระบุเท่านั้น
๓๐. ปริญญาสาขาวิชาใดสาขาวิชาหนึ่ง ทางเวชศาสตร์ การแก้ไขความผิดปกติของการสื่อความหมาย	หมายถึง ปริญญาตรี โท เอก ทางเวชศาสตร์การแก้ไขความผิดปกติของการสื่อความหมาย ทางความผิดปกติของการสื่อความหมาย
๓๑. ปริญญาสาขาวิชาใดสาขาวิชาหนึ่ง ทางการออกแบบภายใน หรือทางการตกแต่งภายใน	หมายถึง ปริญญาตรี โท เอก ทางการออกแบบภายในทางการตกแต่งภายใน ทางการออกแบบตกแต่งภายในทางออกแบบภายใน ทางตกแต่งภายใน ทางออกแบบตกแต่งภายใน

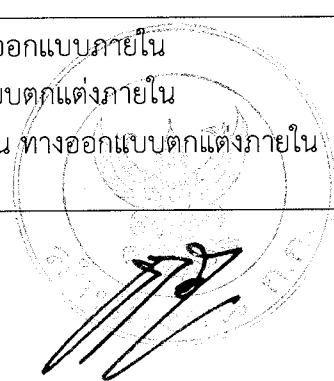

วุฒิ/ลำดับที่	ความหมาย
๓๒. ปริญญาสาขาวิชาใดสาขาวิชาหนึ่ง ทางผังเมือง	หมายถึง <u>ปริญญาตรี โท เอก</u> ทางผังเมือง ทางการวางผังเมือง ทางสถาปัตยกรรมผังเมือง ทางการวางผังชุมชน ทางการจัดการงาน ช่างและผังเมือง ทางการวางแผนภาค ทางการวางแผนภาคและเมือง ทางการวางแผนชุมชนเมืองและสภาพแวดล้อม ทางการวางผังเมือง และสภาพแวดล้อม ทางเทคโนโลยีภูมิทัศน์
๓๕. ปริญญาสาขาวิชาใดสาขาวิชาหนึ่ง ทางการละคร	หมายถึง <u>ปริญญาตรี โท เอก</u> ทางการละคร ทางการละคอน ทางศิลปการละคร
๔๕. ประกาศนียบัตรทางเภสัชกรรม	หมายถึง ประกาศนียบัตรที่เกี่ยวข้องกับสาขาวิชาหรือทางเภสัชกรรม ตัวอย่างเช่น ประกาศนียบัตรเจ้าพนักงานเภสัชกรรม ประกาศนียบัตรสาธารณสุขศาสตร์ (เทคนิคเภสัชกรรม) ประกาศนียบัตรวิชาชีพชั้นสูงทางเทคนิคเภสัชกรรม

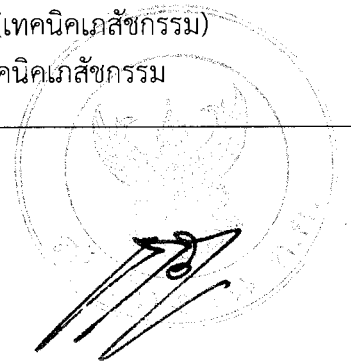

สรุปผลการกำหนดให้ข้าราชการครูและบุคลากรทางการศึกษากรุงเทพมหานคร
 เลื่อนเป็นวิทยฐานะเชี่ยวชาญและชำนาญการพิเศษ (แยกตามกลุ่มสาระ)
 ในการประชุม อ.ก.ก.วิสามัญเกี่ยวกับการศึกษา ครั้งที่ ๑๑/๒๕๖๒ เมื่อวันที่ ๔ ธันวาคม ๒๕๖๒

ลำดับ	เรื่อง	เสนอ (ราย)	ผ่าน (ราย)	ไม่ผ่าน (ราย)	ปรับปรุง (ราย)	หมายเหตุ
๑	สายงานการบริหารสถานศึกษา เลื่อนเป็นวิทยฐานะเชี่ยวชาญ ผู้อำนวยการเชี่ยวชาญ	๕	๑	๒	๒	
๒	สายงานการบริหารสถานศึกษา เลื่อนเป็นวิทยฐานะเชี่ยวชาญ ผู้อำนวยการเชี่ยวชาญ สังกัดสำนักพัฒนาสังคม	๑	๑	-	-	
๓	สายงานการสอน เลื่อนเป็นวิทยฐานะครูเชี่ยวชาญ กลุ่มสาระการเรียนรู้การงานอาชีพและเทคโนโลยี	๑	-	๑	-	
๔	สายงานการสอน เลื่อนเป็นวิทยฐานะครูเชี่ยวชาญ กลุ่มสาระการเรียนรู้ภาษาไทย	๓	-	๑	๒	
๕	สายงานการบริหารสถานศึกษา เลื่อนเป็นวิทยฐานะชำนาญการพิเศษ ผู้อำนวยการชำนาญการพิเศษ	๑	๑	-	-	
	สายงานการบริหารสถานศึกษา เลื่อนเป็นวิทยฐานะชำนาญการพิเศษ รองผู้อำนวยการชำนาญการพิเศษ	๑๑	๕	๕	๑	
๗	สายงานการสอน เลื่อนเป็นวิทยฐานะครูชำนาญการพิเศษ กลุ่มสาระการเรียนรู้การงานอาชีพและเทคโนโลยี	๑๗	๓	๑๔	-	
๘	สายงานการสอน เลื่อนเป็นวิทยฐานะครูชำนาญการพิเศษ กลุ่มสาระการเรียนรู้ภาษาต่างประเทศ (ภาษาอังกฤษ)	๗	๑	๕	๑	
๙	สายงานการสอน เลื่อนเป็นวิทยฐานะครูชำนาญการพิเศษ สาขาการศึกษาปฐมวัย (ก่อนประถมศึกษา)	๒๒	๗	๑๐	๕	
๑๐	สายงานการสอน เลื่อนเป็นวิทยฐานะครูชำนาญการพิเศษ กลุ่มสาระการเรียนรู้ภาษาไทย	๓๘	๖	๒๓	๙	
๑๑	สายงานการสอน เลื่อนเป็นวิทยฐานะครูชำนาญการพิเศษ กลุ่มสาระการเรียนรู้สุขศึกษา พลศึกษา และกิจกรรมพัฒนาผู้เรียน (ลูกเสือ ยุวกาชาด)	๗	๑	๕	๑	
๑๒	สายงานการสอน เลื่อนเป็นวิทยฐานะครูชำนาญการพิเศษ กลุ่มสาระการเรียนรู้คณิตศาสตร์	๑๗	๔	๑๒	๑	
๑๓	สายงานการสอน เลื่อนเป็นวิทยฐานะครูชำนาญการพิเศษ กลุ่มสาระการเรียนรู้วิทยาศาสตร์	๘	-	๗	๑	
๑๔	สายงานการสอน เลื่อนเป็นวิทยฐานะครูชำนาญการพิเศษ สาขาบรรณารักษศาสตร์	๓	-	๑	๒	
๑๕	สายงานการสอน เลื่อนเป็นวิทยฐานะครูชำนาญการพิเศษ สาขาการศึกษาพิเศษ	๗	๑	๔	๒	
รวม		๑๔๘	๓๑	๙๐	๒๗	

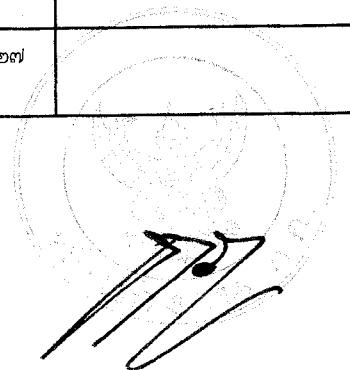

บัญชีสรุปผลการประเมินบุคคล
เพื่อแต่งตั้งให้ดำรงตำแหน่งประเภทวิชาการ ระดับชำนาญการพิเศษ
ตามพระราชบัญญัติระเบียบข้าราชการกรุงเทพมหานครและบุคลากรกรุงเทพมหานคร พ.ศ.๒๕๕๔
ประจำเดือนตุลาคม ๒๕๖๒

ลำดับที่	ตำแหน่งที่ขอประเมิน	ผู้ผ่านการประเมิน	ผู้ไม่ผ่านการประเมิน	รวม
๑	พยาบาลวิชาชีพชำนาญการพิเศษ	๑๐	๓	๑๓
๒	นายแพทย์ชำนาญการพิเศษ	๓	๑	๔
๓	เภสัชกรชำนาญการพิเศษ	๑	-	๑
๔	นักเทคนิคการแพทย์ชำนาญการพิเศษ	๑	-	๑
รวมทั้งสิ้น		๑๕	๔	๑๙

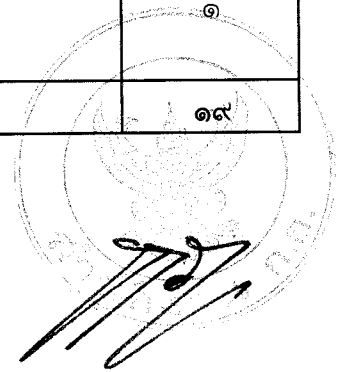

บัญชีสรุปผลการประเมินบุคคล
เพื่อแต่งตั้งให้ดำรงตำแหน่งประเภทวิชาการ ระดับชำนาญการพิเศษ
ตามพระราชบัญญัติระเบียบข้าราชการกรุงเทพมหานครและบุคลากรกรุงเทพมหานคร พ.ศ.๒๕๕๔
ประจำเดือนตุลาคม ๒๕๖๒

ลำดับ ที่	ชื่อ - สกุล ตำแหน่ง/หน่วยงานที่สังกัด	ตำแหน่ง/หน่วยงานที่ขอประเมิน	ผลการพิจารณา (ผ่าน/ไม่ผ่าน) (ร้อยละ)	วันที่มีผลในการประเมิน ไม่ก่อนวันที่	หมายเหตุ
๑.	นายสันติ ยอมประโคน พยาบาลวิชาชีพชำนาญการ (ด้านการพยาบาล) (ตำแหน่งเลขที่ รพส.๔๑๓) ฝ่ายการพยาบาล กลุ่มภารกิจด้านการพยาบาล โรงพยาบาลสิรินธร สำนักการแพทย์	พยาบาลวิชาชีพชำนาญการพิเศษ (ด้านการพยาบาลผู้ป่วยหนัก) ในตำแหน่งเลขที่และส่วนราชการเดิม	ผ่าน (๘๑.๖๖)	๒๒ ธันวาคม ๒๕๖๑ (ส่งถึงสำนักงาน ก.ก. เมื่อวันที่ ๒๒ มิถุนายน ๒๕๖๑ แก้ไข ๒ ครั้ง รวมระยะ เวลาที่ใช้ ๑๘๓ วัน)	มติคณะกรรมการประเมินผลงาน ด้านพยาบาลวิชาชีพ ๒ ในการประชุมครั้งที่ ๗/๒๕๖๒ เมื่อวันที่ ๒๓ พฤษภาคม ๒๕๖๒ (ผลงานมีคุณภาพเหมาะสม กับระดับตำแหน่งที่ขอประเมิน)
๒.	นางณัฐกมล ผลเกตุ พยาบาลวิชาชีพชำนาญการ (ด้านการพยาบาล) (ตำแหน่งเลขที่ รพจ.๕๗๕) ฝ่ายการพยาบาล กลุ่มภารกิจด้านการพยาบาล โรงพยาบาลเจริญกรุงประชารักษ์ สำนักการแพทย์	พยาบาลวิชาชีพชำนาญการพิเศษ (ด้านการพยาบาลทั่วไป) ในตำแหน่งเลขที่และส่วนราชการเดิม	ผ่าน (๗๓.๙๙)	๒๕ ตุลาคม ๒๕๖๑ (ส่งถึงสำนักงาน ก.ก. เมื่อวันที่ ๙ พฤษภาคม ๒๕๖๑ แก้ไข ๒ ครั้ง รวมระยะ เวลาที่ใช้ ๑๙๖ วัน)	มติคณะกรรมการประเมินผลงาน ด้านพยาบาลวิชาชีพ ๑ ในการประชุมครั้งที่ ๗/๒๕๖๒ เมื่อวันที่ ๑ กรกฎาคม ๒๕๖๒ (ผลงานมีคุณภาพเหมาะสม กับระดับตำแหน่งที่ขอประเมิน)
๓.	นางสาวสุมาลี ลีจ้อย พยาบาลวิชาชีพชำนาญการ (ด้านการพยาบาลวิสัญญี) (ตำแหน่งเลขที่ รพก.๘๔๙) ฝ่ายการพยาบาล กลุ่มภารกิจด้านการพยาบาล โรงพยาบาลกลาง สำนักการแพทย์	พยาบาลวิชาชีพชำนาญการพิเศษ (ด้านการพยาบาลวิสัญญี) ในตำแหน่งเลขที่และส่วนราชการเดิม	ผ่าน (๗๔.๐๑)	๓๐ พฤศจิกายน ๒๕๖๑ (ส่งถึงสำนักงาน ก.ก. เมื่อวันที่ ๔ กรกฎาคม ๒๕๖๑ แก้ไข ๓ ครั้ง รวมระยะ เวลาที่ใช้ ๑๔๙ วัน)	มติคณะกรรมการประเมินผลงาน ด้านพยาบาลวิชาชีพ ๒ ในการประชุมครั้งที่ ๘/๒๕๖๒ เมื่อวันที่ ๑๗ มิถุนายน ๒๕๖๒ (ผลงานมีคุณภาพเหมาะสม กับระดับตำแหน่งที่ขอประเมิน)
๔.	พันจ่าเอก พินิจ งามขำ พยาบาลวิชาชีพชำนาญการ (ด้านการพยาบาล) (ตำแหน่งเลขที่ รพจ.๕๙๗) ฝ่ายการพยาบาล กลุ่มภารกิจด้านการพยาบาล โรงพยาบาลเจริญกรุงประชารักษ์ สำนักการแพทย์	พยาบาลวิชาชีพชำนาญการพิเศษ (ด้านการพยาบาลทั่วไป) ในตำแหน่งเลขที่และส่วนราชการเดิม	ผ่าน (๗๖.๐๐)	๑ มกราคม ๒๕๖๒ (ส่งถึงสำนักงาน ก.ก. เมื่อวันที่ ๔ กันยายน ๒๕๖๑ แก้ไข ๒ ครั้ง รวมระยะ เวลาที่ใช้ ๑๑๙ วัน)	มติคณะกรรมการประเมินผลงาน ด้านพยาบาลวิชาชีพ ๒ ในการประชุมครั้งที่ ๙/๒๕๖๒ เมื่อวันที่ ๑๙ กรกฎาคม ๒๕๖๒ (ผลงานมีคุณภาพเหมาะสม กับระดับตำแหน่งที่ขอประเมิน)
๕.	นางสาวสมพร เขยคนชม พยาบาลวิชาชีพชำนาญการ (ด้านการพยาบาล) (ตำแหน่งเลขที่ รพก. ๑๓๑) (มติ ก.ก. ครั้งที่ ๙/๒๕๕๙ เมื่อวันที่ ๑๗ พฤศจิกายน ๒๕๕๙ และมติ อ.ก.ก.สามัญ ข้าราชการสามัญ ครั้งที่ ๓/๒๕๖๐ เมื่อวันที่ ๒๔ เมษายน ๒๕๖๐ กำหนดเป็นตำแหน่ง เลขที่ รพก. ๔๔๑) ฝ่ายการพยาบาล โรงพยาบาลกลาง สำนักการแพทย์	พยาบาลวิชาชีพชำนาญการพิเศษ (ด้านการพยาบาลทั่วไป) ในตำแหน่งเลขที่และส่วนราชการเดิม	ผ่าน (๗๓.๓๔)	๑๖ กุมภาพันธ์ ๒๕๖๒ (ส่งถึงสำนักงาน ก.ก. เมื่อวันที่ ๗ เมษายน ๒๕๖๐ แก้ไข ๒ ครั้ง รวมระยะ เวลาที่ใช้ ๖๘๐ วัน)	มติคณะกรรมการประเมินผลงาน ด้านพยาบาลวิชาชีพ ๑ ในการประชุมครั้งที่ ๘/๒๕๖๒ เมื่อวันที่ ๒๓ สิงหาคม ๒๕๖๒ (ผลงานมีคุณภาพเหมาะสม กับระดับตำแหน่งที่ขอประเมิน)

ลำดับ ที่	ชื่อ - สกุล ตำแหน่ง/หน่วยงานที่สังกัด	ตำแหน่ง/หน่วยงานที่ขอประเมิน	ผลการพิจารณา (ผ่าน/ไม่ผ่าน) (ร้อยละ)	วันที่มีผลในการประเมิน ไม่ก่อนวันที่	หมายเหตุ
๖.	นางอรชนา จารุวรรณ พยาบาลวิชาชีพชำนาญการ (ด้านการพยาบาล) (ตำแหน่งเลขที่ รพต. ๔๒๗) (มติ ก.ก. ครั้งที่ ๙/๒๕๕๙ เมื่อวันที่ ๑๗ พฤศจิกายน ๒๕๕๙ และมติ อ.ก.ก.สามัญ ข้าราชการสามัญ ครั้งที่ ๓/๒๕๖๐ เมื่อวันที่ ๒๔ เมษายน ๒๕๖๐ กำหนดเป็นตำแหน่ง เลขที่ รพต. ๖๔๙) ฝ่ายการพยาบาล โรงพยาบาลตากสิน สำนักงานแพทย์	พยาบาลวิชาชีพชำนาญการพิเศษ (ด้านการพยาบาลทั่วไป) ในตำแหน่งเลขที่และส่วนราชการเดิม	ผ่าน (๗๔.๓๓)	๑๒ ธันวาคม ๒๕๖๑ (ส่งถึงสำนักงาน ก.ก. เมื่อวันที่ ๑๖ พฤศจิกายน ๒๕๖๐ แก้ไข ๒ ครั้ง รวมระยะ เวลาที่ใช้ ๓๙๑ วัน)	มติคณะกรรมการประเมินผลงาน ด้านพยาบาลวิชาชีพ ๑ ในการประชุมครั้งที่ ๙/๒๕๖๒ เมื่อวันที่ ๒๓ สิงหาคม ๒๕๖๒ (ผลงานมีคุณภาพเหมาะสม กับระดับตำแหน่งที่ขอประเมิน)
๗.	นางสาวอัจฉรา สุวรรณโณ พยาบาลวิชาชีพชำนาญการ (ด้านการพยาบาล) (ตำแหน่งเลขที่ รพท. ๑๘๕) ฝ่ายการพยาบาล โรงพยาบาลกลาง สำนักงานแพทย์	พยาบาลวิชาชีพชำนาญการพิเศษ (ด้านการพยาบาลวิสัญญี) ในตำแหน่งเลขที่และส่วนราชการเดิม	ผ่าน (๗๕.๐๑)	๒๕ มีนาคม ๒๕๖๒ (ส่งถึงสำนักงาน ก.ก. เมื่อวันที่ ๙ มีนาคม ๒๕๖๐ แก้ไข ๒ ครั้ง รวมระยะ เวลาที่ใช้ ๓๔๖ วัน)	มติคณะกรรมการประเมินผลงาน ด้านพยาบาลวิชาชีพ ๒ ในการประชุมครั้งที่ ๑๐/๒๕๖๒ เมื่อวันที่ ๒๖ สิงหาคม ๒๕๖๒ (ผลงานมีคุณภาพเหมาะสม กับระดับตำแหน่งที่ขอประเมิน)
๘.	นางวรารัตน์ สิละบุตร พยาบาลวิชาชีพชำนาญการ (ด้านการพยาบาล) (ตำแหน่งเลขที่ รพจ. ๕๔๘) ฝ่ายการพยาบาล กลุ่มภารกิจด้านการพยาบาล โรงพยาบาลเจริญกรุงประชารักษ์ สำนักงานแพทย์	พยาบาลวิชาชีพชำนาญการพิเศษ (ด้านการพยาบาลทั่วไป) ในตำแหน่งเลขที่และส่วนราชการเดิม	ผ่าน (๗๑.๖๗)	๑๙ มีนาคม ๒๕๖๒ (ส่งถึงสำนักงาน ก.ก. เมื่อวันที่ ๔ พฤษภาคม ๒๕๖๑ แก้ไข ๒ ครั้ง รวมระยะ เวลาที่ใช้ ๓๑๙ วัน)	มติคณะกรรมการประเมินผลงาน ด้านพยาบาลวิชาชีพ ๒ ในการประชุมครั้งที่ ๑๐/๒๕๖๒ เมื่อวันที่ ๒๖ สิงหาคม ๒๕๖๒ (ผลงานมีคุณภาพเหมาะสม กับระดับตำแหน่งที่ขอประเมิน)
๙.	นางมิตรา สุวรรณโณกุล พยาบาลวิชาชีพชำนาญการ (ด้านการพยาบาล) (ตำแหน่งเลขที่ รพต. ๔๔๗) ฝ่ายการพยาบาล กลุ่มภารกิจด้านการพยาบาล โรงพยาบาลตากสิน สำนักงานแพทย์	พยาบาลวิชาชีพชำนาญการพิเศษ (ด้านการพยาบาลทั่วไป) ในตำแหน่งเลขที่และส่วนราชการเดิม	ผ่าน (๗๒.๓๔)	๕ พฤษภาคม ๒๕๖๒ (ส่งถึงสำนักงาน ก.ก. เมื่อวันที่ ๔ มิถุนายน ๒๕๖๑ แก้ไข ๒ ครั้ง รวมระยะ เวลาที่ใช้ ๓๓๕ วัน)	มติคณะกรรมการประเมินผลงาน ด้านพยาบาลวิชาชีพ ๒ ในการประชุมครั้งที่ ๑๐/๒๕๖๒ เมื่อวันที่ ๒๖ สิงหาคม ๒๕๖๒ (ผลงานมีคุณภาพเหมาะสม กับระดับตำแหน่งที่ขอประเมิน)
๑๐.	นางวาสนา บินกาเซ็ม พยาบาลวิชาชีพชำนาญการ (ด้านการพยาบาล) (ตำแหน่งเลขที่ รพส. ๒๘๕) ฝ่ายการพยาบาล กลุ่มภารกิจด้านการพยาบาล โรงพยาบาลสิรินธร สำนักงานแพทย์	พยาบาลวิชาชีพชำนาญการพิเศษ (ด้านการพยาบาลทั่วไป) ในตำแหน่งเลขที่และส่วนราชการเดิม	ผ่าน (๗๑.๓๓)	๑๐ กุมภาพันธ์ ๒๕๖๒ (ส่งถึงสำนักงาน ก.ก. เมื่อวันที่ ๖ สิงหาคม ๒๕๖๑ แก้ไข ๒ ครั้ง รวมระยะ เวลาที่ใช้ ๑๘๘ วัน)	มติคณะกรรมการประเมินผลงาน ด้านพยาบาลวิชาชีพ ๒ ในการประชุมครั้งที่ ๑๐/๒๕๖๒ เมื่อวันที่ ๒๖ สิงหาคม ๒๕๖๒ (ผลงานมีคุณภาพเหมาะสม กับระดับตำแหน่งที่ขอประเมิน)

ลำดับ ที่	ชื่อ - สกุล ตำแหน่ง/หน่วยงานที่สังกัด	ตำแหน่ง/หน่วยงานที่ขอประเมิน	ผลการพิจารณา (ผ่าน/ไม่ผ่าน) (ร้อยละ)	วันที่มีผลในการประเมิน ไม่ก่อนวันที่	หมายเหตุ
๑๑.	นางสาวณัฐมณต์ ปินดวงศ์ พยาบาลวิชาชีพชำนาญการ (ด้านการพยาบาล) (ตำแหน่งเลขที่ รพท. ๑๘๑) ฝ่ายการพยาบาล กลุ่มภารกิจด้านการพยาบาล โรงพยาบาลหลวงพ่อทวีศักดิ์ ชุตินธโร อุทิศ สำนักงานแพทย์	พยาบาลวิชาชีพชำนาญการพิเศษ (ด้านการพยาบาลผู้ป่วยหนัก) ในตำแหน่งเลขที่และส่วนราชการเดิม	ไม่ผ่าน (๖๒.๐๐)	-	มติคณะกรรมการประเมินผลงาน ด้านพยาบาลวิชาชีพ ๑ ในการประชุมครั้งที่ ๔/๒๕๖๒ เมื่อวันที่ ๖ มีนาคม ๒๕๖๒ (ผลงานมีคุณภาพไม่เหมาะสมกับระดับ ตำแหน่งที่ขอประเมิน เนื่องจาก ผลงานที่เป็นผลการดำเนินการที่ผ่านมา การนำงานวิจัยมาสังเคราะห์ในการสร้าง แนวทางปฏิบัติในการดูแลผู้ป่วย ไม่มีความชัดเจนว่าได้นำผลงานวิจัย ส่วนใด เรื่องใดมาสร้างแนวทางปฏิบัติ ดังกล่าว รวมทั้งเนื้อหาวิชาการที่น่าเสนอ ไม่แสดงให้เห็นถึงการสังเคราะห์ทาง งานวิจัย ส่วนข้อเสนอ แนวคิด วิธีการ เพื่อพัฒนางานหรือปรับปรุงงานให้มี ประสิทธิภาพมากขึ้น ผลงานที่น่าเสนอ ไม่ได้แสดงให้เห็นถึงการพัฒนางาน ให้มีประสิทธิภาพ)
๑๒.	นางสาวธารารัตน์ กะจิวิ พยาบาลวิชาชีพชำนาญการ (ด้านการพยาบาล) (ตำแหน่งเลขที่ รพท.๑๘๐) ฝ่ายการพยาบาล กลุ่มภารกิจด้านการพยาบาล โรงพยาบาลหลวงพ่อทวีศักดิ์ ชุตินธโร อุทิศ สำนักงานแพทย์	พยาบาลวิชาชีพชำนาญการพิเศษ (ด้านการพยาบาลผู้ป่วยหนัก) ในตำแหน่งเลขที่และส่วนราชการเดิม	ไม่ผ่าน (๖๐.๓๓)	-	มติคณะกรรมการประเมินผลงาน ด้านพยาบาลวิชาชีพ ๑ ในการประชุมครั้งที่ ๕/๒๕๖๒ เมื่อวันที่ ๓๐ เมษายน ๒๕๖๒ (ผลงานมีคุณภาพไม่เหมาะสมกับระดับ ตำแหน่งที่ขอประเมิน เนื่องจาก ผลการดำเนินการไม่มีการแสดงให้เห็น ถึงการวิเคราะห์/สังเคราะห์ ในงานวิจัย เพื่อนำมาสร้างแนวทางปฏิบัติในการ ป้องกันหรือช่วยหายใจเลื่อนหลุด ในหออภิบาลผู้ป่วยหนัก)
๑๓.	นางสาวณพัลล์ สายสุด พยาบาลวิชาชีพชำนาญการ (ด้านการพยาบาล) (ตำแหน่งเลขที่ รพจ.๘๔๘) ฝ่ายการพยาบาล กลุ่มภารกิจด้านการพยาบาล โรงพยาบาลเจริญกรุงประชารักษ์ สำนักงานแพทย์	พยาบาลวิชาชีพชำนาญการพิเศษ (ด้านการพยาบาลทั่วไป) ในตำแหน่งเลขที่และส่วนราชการเดิม	ไม่ผ่าน (๖๐.๓๔)	-	มติคณะกรรมการประเมินผลงาน ด้านพยาบาลวิชาชีพ ๑ ในการประชุมครั้งที่ ๘/๒๕๖๒ เมื่อวันที่ ๒๒ กรกฎาคม ๒๕๖๒ (ผลงานมีคุณภาพไม่เหมาะสมกับระดับ ตำแหน่งที่ขอประเมิน เนื่องจากผลงาน ที่เป็นผลการดำเนินการที่ผ่านมา เนื้อหาสาระของผลงานไม่ครอบคลุม ครบถ้วนทุกกระบวนการ สมมติฐาน และวิธีการหรือขั้นตอนการดำเนินงาน ไม่ชัดเจน ผู้ขอรับการประเมินไม่ได้ ดำเนินการด้วยตัวเองทั้งหมด ตลอดจน ไม่มีการติดตามและประเมินผลหลัง การดำเนินการ)

ลำดับ ที่	ชื่อ - สกุล ตำแหน่ง/หน่วยงานที่สังกัด	ตำแหน่ง/หน่วยงานที่ขอประเมิน	ผลการพิจารณา (ผ่าน/ไม่ผ่าน) (ร้อยละ)	วันที่มีผลในการประเมิน ไม่ก่อนวันที่	หมายเหตุ
๑๔.	นายจิรวิธน์ กิจสมานมิตร นายแพทย์ชำนาญการ (ด้านเวชกรรม สาขาศัลยกรรมกระดูก) (ตำแหน่งเลขที่ รพจ.๒๐๕) กลุ่มงานออร์โธปิดิกส์ กลุ่มภารกิจด้านบริการตติยภูมิ โรงพยาบาลเจริญกรุงประชารักษ์ สำนักการแพทย์	นายแพทย์ชำนาญการพิเศษ (ด้านเวชกรรม สาขาศัลยกรรมกระดูก) ในตำแหน่งเลขที่และส่วนราชการเดิม	ผ่าน (๘๔.๖๗)	๕ พฤษภาคม ๒๕๖๒ (ส่งถึงสำนักงาน ก.ก. เมื่อวันที่ ๑๘ กุมภาพันธ์ ๒๕๖๒ แก้ไข ๒ ครั้ง รวมระยะ เวลาที่ใช้ ๗๖ วัน)	มติคณะกรรมการประเมินผลงาน ด้านการแพทย์ ๓ (รับผิดชอบสายงานแพทย์ ด้านเวชกรรม สาขาศัลยกรรมกระดูก) ในการประชุมครั้งที่ ๓/๒๕๖๒ เมื่อวันที่ ๒๑ สิงหาคม ๒๕๖๒ (ผลงานมีคุณภาพเหมาะสม กับระดับตำแหน่งที่ขอประเมิน)
๑๕.	นายชัยพล วุฒิโสภาส นายแพทย์ชำนาญการ (ตำแหน่งเลขที่ รพก.๑๘๖) กลุ่มงานศัลยกรรม กลุ่มภารกิจด้านบริการตติยภูมิ โรงพยาบาลกลาง สำนักการแพทย์	นายแพทย์ชำนาญการพิเศษ (ด้านเวชกรรม สาขาศัลยกรรม) ในตำแหน่งเลขที่และส่วนราชการเดิม	ผ่าน (๘๕.๕๐)	๒๐ มีนาคม ๒๕๖๒ (ส่งถึงสำนักงาน ก.ก. เมื่อวันที่ ๒๐ กุมภาพันธ์ ๒๕๖๒ แก้ไข ๑ ครั้ง รวมระยะ เวลาที่ใช้ ๒๘ วัน)	มติคณะกรรมการประเมินผลงาน ด้านการแพทย์ ๒ (รับผิดชอบสายงานแพทย์ ด้านเวชกรรม สาขาศัลยกรรม) ในการประชุมครั้งที่ ๒/๒๕๖๒ เมื่อวันที่ ๒๒ สิงหาคม ๒๕๖๒ (ผลงานมีคุณภาพเหมาะสม กับระดับตำแหน่งที่ขอประเมิน)
๑๖.	นางสาวสุภาพร ธนกรสิริเลิศ นายแพทย์ชำนาญการ (ตำแหน่งเลขที่ ศบส.(๓๒)๒) หัวหน้ากลุ่มงาน กลุ่มงานบริการสุขภาพ ศูนย์บริการสาธารณสุข ๓๒ มาริษ ดันตมุสิก สำนักอนามัย	นายแพทย์ชำนาญการพิเศษ (ด้านเวชกรรมป้องกัน) ในตำแหน่งเลขที่และส่วนราชการเดิม	ผ่าน (๘๒.๐๐)	๒๙ ธันวาคม ๒๕๖๑ (ส่งถึงสำนักงาน ก.ก. เมื่อวันที่ ๑๓ กันยายน ๒๕๖๑ แก้ไข ๒ ครั้ง รวมระยะ เวลาที่ใช้ ๑๐๗ วัน)	มติคณะกรรมการประเมินผลงาน ด้านการแพทย์ ๑๕ (รับผิดชอบสายงานแพทย์ ด้านเวชกรรมป้องกัน) ในการประชุมครั้งที่ ๕/๒๕๖๒ เมื่อวันที่ ๖ สิงหาคม ๒๕๖๒ (ผลงานมีคุณภาพเหมาะสม กับระดับตำแหน่งที่ขอประเมิน)
๑๗.	นายพิชญ ลือพรหมมาศ นายแพทย์ชำนาญการ (ตำแหน่งเลขที่ รพว.๓๕) หัวหน้ากลุ่มงาน กลุ่มงานเวชศาสตร์ชุมชน และเวชศาสตร์ผู้สูงอายุ กลุ่มภารกิจด้านบริการปฐมภูมิ โรงพยาบาลเวชการุณย์รัศมี สำนักการแพทย์	นายแพทย์ชำนาญการพิเศษ (ด้านเวชกรรมป้องกัน) ในตำแหน่งเลขที่และส่วนราชการเดิม	ไม่ผ่าน (๔๐.๓๔)	-	มติคณะกรรมการประเมินผลงาน ด้านการแพทย์ ๑๕ (รับผิดชอบสายงานแพทย์ ด้านเวชกรรมป้องกัน) ในการประชุมครั้งที่ ๑/๒๕๖๒ เมื่อวันที่ ๖ สิงหาคม ๒๕๖๒ (ผลงานมีคุณภาพไม่เหมาะสมกับระดับ ตำแหน่งที่ขอประเมิน เนื่องจาก สถิติปริมาณงานในส่วนของผลการ ปฏิบัติงานย้อนหลัง ๓ ปี ไม่ได้แสดง ผลงานที่เกี่ยวข้องกับสาขาที่จะประเมิน ผลงานที่เป็นผลการดำเนินงานที่ผ่านมา เนื้อหาไม่สอดคล้องและไม่เป็นไปตาม หลักของเวชกรรมป้องกัน ข้อเสนอ แนวคิด วิธีการเพื่อพัฒนางาน หรือปรับปรุงงานให้มีประสิทธิภาพ มากขึ้น ไม่ได้แสดงให้เห็นถึงการ พัฒนางานให้มีประสิทธิภาพ)

ลำดับ ที่	ชื่อ - สกุล ตำแหน่ง/หน่วยงานที่สังกัด	ตำแหน่ง/หน่วยงานที่ขอประเมิน	ผลการพิจารณา (ผ่าน/ไม่ผ่าน) (ร้อยละ)	วันที่มีผลในการประเมิน ไม่ก่อนวันที่	หมายเหตุ
๑๘.	นางสาวอัญมณี พิพัฒน์ทั้งสกุล เภสัชกรชำนาญการ (ด้านเภสัชกรรมคลินิก) (ตำแหน่งเลขที่ รพร.๑๑๘) กลุ่มงานเภสัชกรรม กลุ่มภารกิจด้านบริการทุติยภูมิระดับสูง โรงพยาบาลราชพิพัฒน์ สำนักงานแพทย์	เภสัชกรชำนาญการพิเศษ (ด้านเภสัชกรรมคลินิก) ในตำแหน่งเลขที่และส่วนราชการเดิม	ผ่าน (๘๐.๖๗)	๗ มีนาคม ๒๕๖๒ (ส่งถึงสำนักงาน ก.ก. เมื่อวันที่ ๑๗ ธันวาคม ๒๕๖๑ แก้ไข ๒ ครั้ง รวมระยะ เวลาที่ใช้ ๘๐ วัน)	มติคณะกรรมการประเมินผลงาน ด้านเภสัชกรรม ในการประชุมครั้งที่ ๘/๒๕๖๒ เมื่อวันที่ ๒๒ สิงหาคม ๒๕๖๒ (ผลงานมีคุณภาพเหมาะสม กับระดับตำแหน่งที่ขอประเมิน)
๑๙.	นางสาวอภิรา อุดรราชต์กิต นักเทคนิคการแพทย์ชำนาญการ (ด้านบริการทางวิชาการ) (ตำแหน่งเลขที่ สขส.๒๓) กลุ่มงานจุลชีววิทยา สำนักงานชั้นสูตรสาธารณสุข สำนักอนามัย	นักเทคนิคการแพทย์ชำนาญการพิเศษ (ด้านบริการทางวิชาการ) ในตำแหน่งเลขที่และส่วนราชการเดิม	ผ่าน (๘๙.๓๓)	๒๖ เมษายน ๒๕๖๒ (ส่งถึงสำนักงาน ก.ก. เมื่อวันที่ ๑๗ เมษายน ๒๕๖๒ แก้ไข ๑ ครั้ง รวมระยะ เวลาที่ใช้ ๙ วัน)	มติคณะกรรมการประเมินผลงาน ด้านเทคนิคการแพทย์ ในการประชุมครั้งที่ ๑/๒๕๖๒ เมื่อวันที่ ๒๔ กรกฎาคม ๒๕๖๒ (ผลงานมีคุณภาพเหมาะสม กับระดับตำแหน่งที่ขอประเมิน)

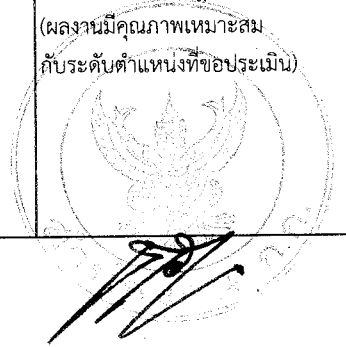

บัญชีสรุปผลการประเมินบุคคล

เพื่อแต่งตั้งให้ดำรงตำแหน่งประเภทวิชาการ ระดับชำนาญการ

ตามพระราชบัญญัติระเบียบข้าราชการครูและบุคลากรทางการศึกษา พ.ศ. ๒๕๕๔

ประจำเดือนกรกฎาคม - กันยายน ๒๕๖๒

ลำดับที่	ตำแหน่งที่ขอประเมิน	ผู้ผ่านการประเมิน (ราย)	ผู้ไม่ผ่านการประเมิน (ราย)	อยู่ระหว่างดำเนินการ (ราย)	ข้อ
๑	นักจัดการงานทั่วไปชำนาญการ	-	-	สำนักงานปลัดกรุงเทพมหานคร	๑๐
				สำนักงานการระบายนํ้า	๑
๒	นักทรัพยากรบุคคลชำนาญการ	สำนักงานการระบายนํ้า	๑	สำนักงานปลัดกรุงเทพมหานคร	๒๔
๓	นิติกรชำนาญการ	สำนักงานการโยธา	๑	สำนักงานการโยธา	๑
				สำนักงานการระบายนํ้า	๒
๔	นักวิชาการคอมพิวเตอร์ชำนาญการ	สำนักยุทธศาสตร์และประเมินผล	๑	-	
๕	เจ้าหน้าที่ระบบงานคอมพิวเตอร์ชำนาญการ	-	-	สำนักงานปลัดกรุงเทพมหานคร	๑
๖	นักวิชาการพัสดุชำนาญการ	-	-	สำนักงานการโยธา	๑
๗	นักวิเคราะห์งบประมาณชำนาญการ	-	-	สำนักงานงบประมาณกรุงเทพมหานคร	๑
๘	นักวิชาการเงินและบัญชีชำนาญการ	สำนักงานการจราจรและขนส่ง	๑	สำนักงานการจราจรและขนส่ง	๑
		สำนักงานประมาณกรุงเทพมหานคร	๑	สำนักงานการโยธา	๑
		สำนักงานปลัดกรุงเทพมหานคร	๓	สำนักสิ่งแวดล้อม	๒
				สำนักงานปลัดกรุงเทพมหานคร	๗
๙	นักบัญชีชำนาญการ	-	-	-	
๑๐	นักวิชาการคลังชำนาญการ	-	-	-	
๑๑	นักวิชาการเกษตรชำนาญการ	-	-	สำนักสิ่งแวดล้อม	๑
๑๒	นักวิชาการแผนที่ยังไม่ชำนาญการ	-	-	-	
๑๓	พยาบาลวิชาชีพชำนาญการ	-	-	-	
๑๔	นักวิชาการสุขาภิบาลชำนาญการ	สำนักงานการระบายนํ้า	๑	สำนักสิ่งแวดล้อม	๑
				สำนักงานปลัดกรุงเทพมหานคร	๒๓
๑๕	เจ้าพนักงานปกครองชำนาญการ	-	-	สำนักงานปลัดกรุงเทพมหานคร	๑๘
๑๖	วิศวกรเครื่องกลชำนาญการ	-	-	-	

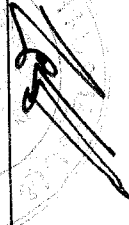

บัญชีสรุปผลการประเมินบุคคล

เพื่อแต่งตั้งให้ดำรงตำแหน่งประเภทวิชาการ ระดับชำนาญการ

ตามพระราชบัญญัติระเบียบข้าราชการกรุงเทพมหานครและบุคลากรกรุงเทพมหานคร พ.ศ. ๒๕๕๔

ประจำเดือนกรกฎาคม - กันยายน ๒๕๖๒

ลำดับที่	ตำแหน่งที่ขอประเมิน	ผู้ผ่านการประเมิน (ราย)	ผู้ไม่ผ่านการประเมิน (ราย)	อยู่ระหว่างดำเนินการ (ราย)
๑๗	วิศวกรไฟฟ้าชำนาญการ	-	-	สำนักงานระบายน้ำ ๑
๑๘	วิศวกรโยธาชำนาญการ	-	-	สำนักงานจราจรและขนส่ง ๓ สำนักงานโยธา ๑๔
๑๙	วิศวกรสุขาภิบาลชำนาญการ	-	-	สำนักงานระบายน้ำ ๑
๒๐	เจ้าพนักงานป้องกันและบรรเทาสาธารณภัย ชำนาญการ	-	-	-
๒๑	สถาปนิกชำนาญการ	-	-	สำนักปลัดกรุงเทพมหานคร ๔
๒๒	นักสังคมสงเคราะห์ชำนาญการ	-	-	สำนักการวางผังและพัฒนาเมือง ๑
๒๓	นักพัฒนาสังคมชำนาญการ	-	-	สำนักวัฒนธรรม กีฬา และการท่องเที่ยว ๓
๒๔	นักผังเมืองชำนาญการ	-	-	สำนักปลัดกรุงเทพมหานคร ๗ สำนักการวางผังและพัฒนาเมือง ๔
๒๕	นักวิเคราะห์ผังเมืองชำนาญการ	-	-	สำนักการวางผังและพัฒนาเมือง ๒
๒๖	นักวิชาการจัดหาที่ดินชำนาญการ	-	-	-
๒๗	นักวิชาการศูนย์เยาวชนชำนาญการ	สำนักวัฒนธรรม กีฬา และการท่องเที่ยว ๑	-	สำนักวัฒนธรรม กีฬา และการท่องเที่ยว ๑
๒๘	นักวิชาการศูนย์เยาวชนชำนาญการ (ผู้บังคับการมนาภูติศิลป์)	-	-	-
๒๙	บรรณารักษ์ชำนาญการ	-	-	-
๓๐	นักวิชาการสิ่งแวดล้อมชำนาญการ	-	-	-
๓๑	นักวิชาการสถิติชำนาญการ	-	-	-
๓๒	นักวิเคราะห์นโยบายและแผนชำนาญการ	สำนักยุทธศาสตร์และประเมินผล ๑	-	สำนักการจราจรและขนส่ง ๑ สำนักปลัดกรุงเทพมหานคร ๓

บัญชีสรุปผลการประเมินบุคคล
เพื่อแต่งตั้งให้ดำรงตำแหน่งประเภทวิชาการ ระดับชำนาญการ
ตามพระราชบัญญัติระเบียบข้าราชการกรุงเทพมหานครและบุคลากรกรุงเทพมหานคร พ.ศ. ๒๕๕๔
ประจำเดือนกรกฎาคม - กันยายน ๒๕๖๒

ลำดับที่	ตำแหน่งที่ขอประเมิน	ผู้ผ่านการประเมิน (ราย)	ผู้ไม่ผ่านการประเมิน (ราย)	อยู่ระหว่างดำเนินการ (ราย)
๓๓	นักวิชาการตรวจสอบภายในชำนาญการ	-	-	-
๓๔	เจ้าพนักงานเทคนิคชำนาญการ	สำนักปลัดกรุงเทพมหานคร ๑	-	สำนักปลัดกรุงเทพมหานคร ๓
๓๕	นักประชาสัมพันธ์ชำนาญการ	-	-	สำนักปลัดกรุงเทพมหานคร ๒
๓๖	นักวิชาการจัดเก็บรายได้ชำนาญการ	สำนักปลัดกรุงเทพมหานคร ๓	-	สำนักปลัดกรุงเทพมหานคร ๑๐
๓๗	นักวิชาการศึกษานโยบาย	สำนักการศึกษา ๑	-	-
๓๘	นักพิเศษสัมพันธ์ชำนาญการ	-	-	-
๓๙	นักจิตวิทยาชำนาญการ	-	-	-
๔๐	นักพัฒนาการศึกษานโยบาย	สำนักวัฒนธรรม กีฬา และการท่องเที่ยว ๑	-	-
๔๑	นักวิชาการละครและดนตรีชำนาญการ	-	-	-
๔๒	นักวิชาการสาธารณสุขชำนาญการ	-	-	-
๒๓	นักวิชาการพยาบาลชำนาญการ	-	-	-
๔๔	เก็ลักรชำนาญการ	-	-	-
	รวมทั้งสิ้น	๑๗	๑	๑๕๘

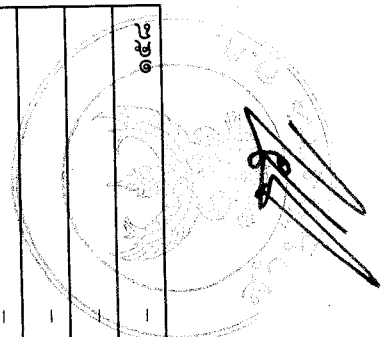

บัญชีสรุปผลการพิจารณารับรองคุณวุฒิการศึกษาของข้าราชการกรุงเทพมหานครสามัญ
ตามมติ อ.ก.ก. วิสามัญเกี่ยวกับการสรรหา พัฒนาบุคลากร และการประเมิน ครั้งที่ ๑๐/๒๕๖๒ เมื่อวันที่ ๒๖ ธันวาคม ๒๕๖๒

ลำดับที่	ชื่อ - สกุล/ตำแหน่ง/สังกัด	คุณวุฒิ/สถาบันการศึกษา	ผลการรับรองคุณวุฒิการศึกษา
๑	นางสาวลดาประไพ คุณาวงศ์ ตำแหน่งนักจิตวิทยาปฏิบัติการ (ตำแหน่งเลขที่ รพส. ๑๖๘) กลุ่มงานจิตเวช กลุ่มภารกิจด้านบริการตติยภูมิ โรงพยาบาลสิรินธร สำนักงานการแพทย์	คุณวุฒิวิทยาศาสตร์บัณฑิต (จิตวิทยา) จากมหาวิทยาลัยเกษตรศาสตร์	ให้ขึ้นไปตามที่ ก.พ. รับรองไว้แล้ว คือ ทางจิตวิทยา และเทียบ เพิ่มเป็นทางจิตวิทยาคลินิกอีกทางหนึ่ง เป็นการเฉพาะราย
๒	นางสาวสุมาลี ธานีทรัพย์ ตำแหน่งเจ้าพนักงานเวชสถิติชำนาญงาน (ตำแหน่งเลขที่ รพจ. ๘๘) ฝ่ายวิชาการและแผนงาน กลุ่มภารกิจด้านสนับสนุนบริการและ ระบบคุณภาพ โรงพยาบาลเจริญกรุงประชารักษ์ สำนักงานการแพทย์	คุณวุฒิวิทยาศาสตร์มหาบัณฑิต สาขาวิชาเทคโนโลยีสารสนเทศทางธุรกิจ จากจุฬาลงกรณ์มหาวิทยาลัย	ให้ขึ้นไปตามที่ ก.พ. รับรองไว้แล้ว คือ สาขาวิชาสารสนเทศศาสตร์ ทางเทคโนโลยีสารสนเทศทางธุรกิจ โดยไม่เทียบเพิ่ม

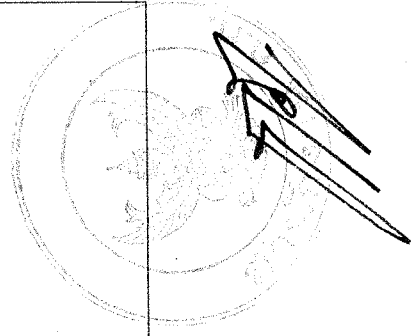

ลำดับที่	ชื่อ - สกุล/ตำแหน่ง/สังกัด	คุณวุฒิ/สถาบันการศึกษา	ผลการรับรองคุณวุฒิการศึกษา
๓	นางสาวพิรุฬห์พร แสนแพง ตำแหน่งเจ้าพนักงานเวชสถิติชำนาญงาน (ตำแหน่งเลขที่ รพท. ๘๘) ฝ่ายวิชาการและแผนงาน กลุ่มภารกิจด้านสนับสนุนบริการและ ระบบคุณภาพ โรงพยาบาลกลาง สำนักการแพทย์	- คุณวุฒิประกาศนียบัตรวิชาชีพชั้นสูง (เวชสถิติ) จากสถาบันพระบรมราชชนก - คุณวุฒิสาธารณสุขศาสตรบัณฑิต (ต่อเนือง) จากมหาวิทยาลัยเกษตรศาสตร์ - คุณวุฒิวิทยาศาสตรมหาบัณฑิต (สถิติประยุกต์) จากสถาบันบัณฑิตพัฒนบริหารศาสตร์	- ให้เป็นไปตามที่ ก.พ.รับรองไว้แล้ว คือ สาขาวิชาสาธารณสุขศาสตร์ และเทียบเพิ่มเป็นทางเวชระเบียน อีกทางหนึ่งเป็นการเฉพาะราย - ให้เป็นไปตามที่ ก.พ. รับรองไว้แล้ว คือ สาขาวิชาคณิตศาสตร์ และสถิติ ทางสถิติ ทางสถิติประยุกต์ โดยไม่เทียบเพิ่ม
๔	นางสาวสุณิษา สิริทรัพย์ทิ ตำแหน่งนักวิชาการสุขาภิบาลปฏิบัติการ (ตำแหน่งเลขที่ สสว. ๑๑) กลุ่มสุขาภิบาลโรงงานและกิจการ ที่เป็นอันตรายต่อสุขภาพ สำนักงานสุขาภิบาลสิ่งแวดล้อม สำนักอนามัย	คุณวุฒิ Master of Science (Environmental Engineering and Management) จากสถาบันเทคโนโลยีแห่งเอเชีย (Asian Institute of Technology)	ให้เป็นคุณวุฒิระดับปริญญาโท สาขาวิศวกรรมศาสตร์ ทางวิศวกรรมสิ่งแวดล้อม เป็นการเฉพาะราย แต่มีเงื่อนไขว่าไม่สามารถใช้ผลการรับรองและกำหนดคุณวุฒิ ดังกล่าวไปใช้ในการย้ายไปดำรงตำแหน่งในสายงานวิศวกรรมได้
๕	นางสาวสุดาภรณ์ วิทยกุล ตำแหน่งนักทรัพยากรบุคคลปฏิบัติการ (ตำแหน่งเลขที่ สพท. ๕๔) กลุ่มงานพัฒนาสมรรถนะทางการบริหาร ส่วนบริหารจัดการการฝึกอบรม สถาบันพัฒนาข้าราชการกรุงเทพมหานคร สำนักปลัดกรุงเทพมหานคร	คุณวุฒิ Master of Science in Human Resources Management and Development จาก New York University ประเทศสหรัฐอเมริกา	ให้เป็นคุณวุฒิระดับปริญญาโท ทางการบริหาร เป็นการเฉพาะราย

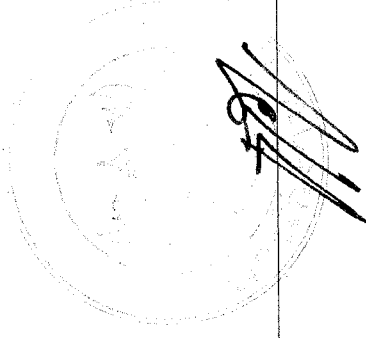

ลำดับที่	ชื่อ - สกุล/ตำแหน่ง/สังกัด	คุณวุฒิ/สถาบันการศึกษา	ผลการรับรองคุณวุฒิการศึกษา
๖	นางสาววารวิ บุตรดี ตำแหน่งนักวิชาการศึกษาปฏิบัติการ (ตำแหน่ง เลขที่สยศ. ๑๘) กลุ่มงานแผนงานและสารสนเทศ ส่วนนโยบายและแผนการศึกษา สำนักงาน ยุทธศาสตร์การศึกษา สำนักงานการศึกษา	คุณวุฒิ Master of Arts (English) จาก University of Pune ประเทศอินเดีย	ให้เป็นคุณวุฒิระดับปริญญาโท สาขาวิชาภาษา วรรณคดี เป็นการเฉพาะราย
๗	นายนพดล บางทรัพย์ ตำแหน่งพนักงานปกครองชำนาญงาน (ตำแหน่งเลขที่ ขทพ. ๙) ฝ่ายปกครอง สำนักงานเขตห้วยขวาง	คุณวุฒิประกาศนียบัตรวิชาชีพชั้นสูง สายวิชาบริหารธุรกิจ สาขาวิชาคอมพิวเตอร์ธุรกิจ จากเทคนิคพิเศษยการเจ้าพระยา	ให้เป็นไปตามที่ ก.พ. รับรองไว้แล้ว คือ ทางคอมพิวเตอร์ธุรกิจ และทางบริหารธุรกิจ และเทียบเพิ่มเป็นทางพาณิชย์การ อีกทางหนึ่ง เป็นการเฉพาะราย

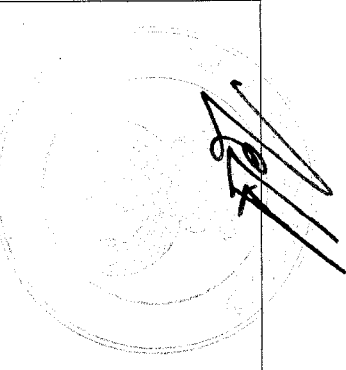

ลับ

รายงานการประชุม อ.ก.ก. วิสามัญเกี่ยวกับยุทธศาสตร์การบริหารทรัพยากรบุคคลของกรุงเทพมหานคร
ครั้งที่ ๘/๒๕๖๒
เมื่อวันที่ ๑๘ ธันวาคม ๒๕๖๒
ณ ห้องเอร์วีน ชั้น ๒ ศาลาว่าการกรุงเทพมหานคร

ผู้มาประชุม

- | | | |
|-----|---------------------------------------------------------------------------------------------------------------------------------------------------------------------|---------------------|
| ๑. | รองศาสตราจารย์ ดร.อิสระ สุวรรณบล | ประธาน อ.ก.ก. |
| ๒. | ผู้ช่วยศาสตราจารย์สุณี เวชประสิทธิ์
(อนุกรรมการซึ่งแต่งตั้งจาก ก.ก.) | อ.ก.ก. |
| ๓. | ผู้แทนสำนักงาน ก.พ.
(นางนิพัทธา บรรจงลิขิตสาร ผู้อำนวยการสำนักวิจัยและ
พัฒนาระบบงานบุคคล สำนักงาน ก.พ.) | อ.ก.ก. |
| ๔. | ผู้แทนสำนักงานคณะกรรมการมาตรฐานการบริหาร
งานบุคคลส่วนท้องถิ่น
(นางสาวคณาธิป สุขเจริญ รักษาการในตำแหน่งผู้เชี่ยวชาญ
เฉพาะด้านการบริหารงานบุคคลส่วนท้องถิ่น) | อ.ก.ก. |
| ๕. | ศาสตราจารย์ ดร.ศุภชัย ยาวะประภาษ
(ผู้ทรงคุณวุฒิ) | อ.ก.ก. |
| ๖. | นางสุชาดา รังสินันท์
(ผู้ทรงคุณวุฒิ) | อ.ก.ก. |
| ๗. | ผู้ช่วยหัวหน้าสำนักงาน ก.ก. สังกัดราชการกองพัฒนาระบบ
ราชการกรุงเทพมหานคร สำนักงาน ก.ก.
(นางสาวกุลจิรา สาสุขวัฒน์) | อ.ก.ก. |
| ๘. | นายซีรอสันคาร ปาทาน
(ผู้อำนวยการสำนักยุทธศาสตร์และประเมินผล) | อ.ก.ก. |
| ๙. | หัวหน้าสำนักงาน ก.ก.
(นายกอบชัย พงษ์เสริม) | อ.ก.ก. |
| ๑๐. | นางสาวอติภา พูลสวัสดิ์
(ผู้อำนวยการกองพัฒนาระบบราชการกรุงเทพมหานคร
สำนักงาน ก.ก.) | อ.ก.ก. และเลขานุการ |
| ๑๑. | นางสาวอรมนต์ บัณฑิตสุขุมาลัย
(นักทรัพยากรบุคคลชำนาญการพิเศษ
กองพัฒนาระบบราชการกรุงเทพมหานคร สำนักงาน ก.ก.) | ผู้ช่วยเลขานุการ |



๑๒. นางสาวชุตินา แก้วประยูร ผู้ช่วยเลขาธิการ
(นักทรัพยากรบุคคลชำนาญการ
กองพัฒนาระบบราชการกรุงเทพมหานคร สำนักงาน ก.ก.)

ผู้ไม่มาประชุม

- | | | |
|----|------------------------------------------------------------------------------------------------------|-----------|
| ๑. | ปลัดกรุงเทพมหานคร
(นางศิลปสวย ระวีแสงสูรย์) | ติตราชการ |
| ๒. | ผู้แทนสถาบันเทคโนโลยีพระจอมเกล้าเจ้าคุณทหาร
ลาดกระบัง
(ศาสตราจารย์ ดร.สุชัชวีร์ สุวรรณสวัสดิ์) | ติตราชการ |
| ๓. | ผู้แทนสถาบันพระปกเกล้า
(รองศาสตราจารย์ ดร. อรทัย ก๊กผล) | ติตราชการ |
| ๔. | ผู้แทนคณะรัฐศาสตร์ มหาวิทยาลัยธรรมศาสตร์
(ผู้ช่วยศาสตราจารย์ ดร.สุนิสา ช่อแก้ว) | ติตราชการ |
| ๕. | ดร.บวรนนท์ ทองกัลยา
(ผู้ทรงคุณวุฒิ) | ติตราชการ |
| ๖. | ศาสตราจารย์ ดร.ชาติชาย ณ เชียงใหม่
(ผู้ทรงคุณวุฒิ) | ติตราชการ |
| ๗. | รองปลัดกรุงเทพมหานคร ที่ปลัดกรุงเทพมหานครมอบหมาย
(นายขจิต ชัชวานิชย์) | ติตราชการ |

ผู้เข้าร่วมประชุม

- | | | |
|-----|---------------------------|------------------------------------------------------------------------|
| ๑. | นายยอดขวัญ จุณณะปิยะ | ผู้อำนวยการเขตสายไหม |
| ๒. | นายเจน วราหะ | ผู้อำนวยการเขตธนบุรี |
| ๓. | นายพัลลภ ไพฑูรย์บัวทอง | ผู้อำนวยการสำนักงานอำนวยการสาธารณสุข
สำนักป้องกันและบรรเทาสาธารณภัย |
| ๔. | นางสุวรรณ ศิริมูจลินทร์ | ผู้ช่วยผู้อำนวยการเขตปทุมวัน |
| ๕. | นายทิวากร พิศาลสุขดิกรกรม | ผู้อำนวยการกลุ่มงานวิจัยและพัฒนาการ
บริหารงานบุคคล สำนักงาน ก.ก. |
| ๖. | นางกาญจนา เฉลิมพงษ์ | ผู้อำนวยการกองบริหารทั่วไป สำนักงาน ก.ก. |
| ๗. | นายบุญลือ โตนดงาม | ผู้อำนวยการกองสรรหาบุคคล สำนักงาน ก.ก. |
| ๘. | นางอรินฤดา นุชสาย | นักทรัพยากรบุคคลชำนาญการพิเศษ
สำนักงาน ก.ก. |
| ๙. | นางนิรัตน์ สุวรรณรัตน์ | นักทรัพยากรบุคคลชำนาญการพิเศษ
สำนักงาน ก.ก. |
| ๑๐. | นายพีรศักดิ์ ลุนะหา | หัวหน้าฝ่ายปกครอง สำนักงานเขตปทุมวัน |



- | | |
|------------------------------|------------------------------------------------|
| ๑๑. นางสาวพัลลภา เอี่ยมสอาด | นักทรัพยากรบุคคลชำนาญการพิเศษ
สำนักงาน ก.ก. |
| ๑๒. นายอนิรุทธ์ ธรรมมาธิกุล | นักทรัพยากรบุคคลชำนาญการพิเศษ
สำนักงาน ก.ก. |
| ๑๓. นางสาววันดี หมุ่มมาก | เจ้าพนักงานปกครองชำนาญการ
สำนักงานเขตสายไหม |
| ๑๔. นางสาวสุภัทษา อ่อนสุวรรณ | นักจัดการงานทั่วไปชำนาญการ
สำนักงาน ก.ก. |
| ๑๕. นางสาวสุภาวดี ศรีมันตะ | นักทรัพยากรบุคคลปฏิบัติการ
สำนักงาน ก.ก. |
| ๑๖. นางสาวนฤมล ไหว่อง | นักทรัพยากรบุคคลปฏิบัติการ
สำนักงาน ก.ก. |
| ๑๗. นายจิตติ สาโรจน์จิตติ | นักทรัพยากรบุคคลปฏิบัติการ
สำนักงาน ก.ก. |
| ๑๘. นายชนศักดิ์มนตรี มหาพรม | นักทรัพยากรบุคคลปฏิบัติการ
สำนักงาน ก.ก. |

เริ่มประชุมเวลา ๑๓.๓๐ น.

ประธานฯ กล่าวเปิดการประชุม และดำเนินการประชุมตามระเบียบวาระดังนี้

ระเบียบวาระที่ ๑ เรื่องที่ประธานแจ้งให้ที่ประชุมทราบ

คณะกรรมการข้าราชการกรุงเทพมหานครและบุคลากรกรุงเทพมหานคร (ก.ก.) มีมติในการประชุมครั้งที่ ๑๑/๒๕๖๒ เมื่อวันที่ ๒๑ พฤศจิกายน ๒๕๖๒ แต่งตั้ง อ.ก.ก.วิสามัญ เกี่ยวกับยุทธศาสตร์การบริหารทรัพยากรบุคคลของกรุงเทพมหานคร ประกอบด้วย ประธาน อ.ก.ก.วิสามัญ ซึ่งแต่งตั้งจากกรรมการ ก.ก.

- | | |
|------------------------------------------------------------------|---------------|
| ๑. รองศาสตราจารย์ ดร.อิสระ สุวรรณบล | ประธาน อ.ก.ก. |
| <u>อนุกรรมการซึ่งแต่งตั้งจากกรรมการ ก.ก.</u> | |
| ๒. ปลัดกรุงเทพมหานคร | อ.ก.ก. |
| ๓. ผู้ช่วยศาสตราจารย์สุณี เวชประสิทธิ์ | อ.ก.ก. |
| (ผู้แทนข้าราชการกรุงเทพมหานครในสถาบันอุดมศึกษา) | |
| <u>อนุกรรมการซึ่งแต่งตั้งจากส่วนราชการไม่สังกัดกรุงเทพมหานคร</u> | |
| ๔. ผู้แทนสำนักงาน ก.พ. | อ.ก.ก. |
| ๕. ผู้แทนสำนักงาน ก.ธ. | อ.ก.ก. |
| ๖. ศาสตราจารย์ ดร.สุชัชวีร์ สุวรรณสวัสดิ์ | อ.ก.ก. |
| (สถาบันเทคโนโลยีพระจอมเกล้าเจ้าคุณทหารลาดกระบัง) | |
| ๗. รองศาสตราจารย์ ดร.อรทัย ก๊กผล | อ.ก.ก. |
| (สถาบันพระปกเกล้า) | |

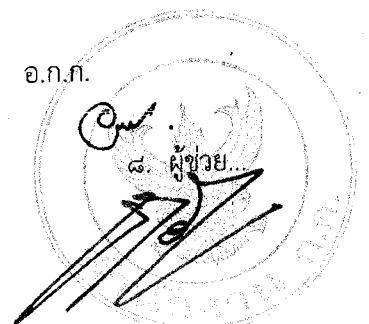

ระเบียบวาระที่ ๓

เรื่องเพื่อพิจารณา

เรื่อง แนวทางการเพิ่มขีดความสามารถในการบริหารจัดการความเสี่ยง จากสาธารณภัยของสำนักงานเขต

สำนักงาน ก.ก. เสนอขอให้ อ.ก.ก.วิสามัญเกี่ยวกับยุทธศาสตร์การบริหาร ทรัพยากรบุคคลของกรุงเทพมหานครพิจารณาให้ความเห็นและข้อเสนอแนะต่อแนวทางการเพิ่มขีดความสามารถในการบริหารจัดการความเสี่ยงจากสาธารณภัยของสำนักงานเขต

สาระสำคัญของเรื่อง

กรอบแนวคิด

๑. คณะรัฐมนตรี มีมติเมื่อวันที่ ๓๑ มีนาคม ๒๕๕๘ อนุมัติแผนการป้องกันและบรรเทาสาธารณภัยแห่งชาติ พ.ศ. ๒๕๕๘ ตามที่คณะกรรมการป้องกันและบรรเทาสาธารณภัยแห่งชาติ (กปภ.ช.) เสนอ เพื่อใช้เป็นแผนหลักในการบริหารจัดการสาธารณภัยของชาติ และมีมติให้หน่วยงานที่เกี่ยวข้องดำเนินการดังนี้

๑.๑. มอบหมายให้กระทรวง ทบวง กรม องค์กรและหน่วยงานภาครัฐ รัฐวิสาหกิจ จังหวัด อำเภอ องค์กรปกครองส่วนท้องถิ่น ภาคเอกชนและภาคส่วนอื่นๆ ปฏิบัติการให้เป็นไปตามแผนการป้องกันและบรรเทาสาธารณภัยแห่งชาติ พ.ศ. ๒๕๕๘

๑.๒ มอบหมายให้สำนักงบประมาณ หน่วยงานที่เกี่ยวข้อง และองค์กรปกครองส่วนท้องถิ่น พิจารณาให้ความสำคัญในการจัดสรรงบประมาณเพื่อการป้องกันและลดผลกระทบ การเตรียมความพร้อมเผชิญเหตุ และการจัดการในภาวะฉุกเฉิน รวมถึงการฟื้นฟูอย่างยั่งยืน

๑.๓ มอบหมายให้หน่วยงานแต่ละระดับ จัดทำแผนปฏิบัติการรองรับยุทธศาสตร์และบรรจุแผนงานและโครงการที่เกี่ยวข้องกับการป้องกันและบรรเทาสาธารณภัยไว้ในแผนปฏิบัติราชการประจำปีด้วย

๒. พระราชบัญญัติป้องกันและบรรเทาสาธารณภัย พ.ศ. ๒๕๕๐ มาตรา ๓๖ กำหนดให้ผู้อำนวยการเขตรับผิดชอบและปฏิบัติหน้าที่ในการป้องกันและบรรเทาสาธารณภัยในเขตของตน โดยมีหน้าที่สำคัญ ดังนี้

๒.๑ เป็นผู้นำโดยกำหนดทิศทางการบริหารจัดการความเสี่ยงจากสาธารณภัยในพื้นที่ความรับผิดชอบ

๒.๒ ประเมินและระบุความเสี่ยงสาธารณภัยทุกประเภทที่คาดว่าจะเกิดขึ้นในพื้นที่ความรับผิดชอบ

๒.๓ สร้างความตระหนักรู้ให้กับประชาชน ชุมชน สถาบันการศึกษาเกี่ยวกับผลกระทบความรุนแรงของสาธารณภัยประเภทต่างๆ

๒.๔ เตรียมความพร้อมบุคลากร /พัฒนาบุคลากรทางด้านสาธารณภัยอย่าง

ต่อเนื่อง

๒.๕ การใช้ทรัพยากร

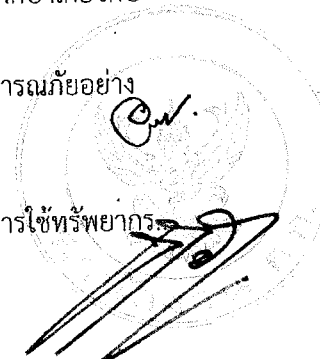

๔. แผนยุทธศาสตร์การบริหารทรัพยากรบุคคลของกรุงเทพมหานคร (พ.ศ. ๒๕๖๑ - ๒๕๖๕) กำหนดกลยุทธ์การจัดโครงสร้างและระบบงานให้หน่วยงานสามารถ จัดบริการได้อย่างคุ้มค่าและมีคุณภาพ เพื่อให้การบริหารงานของกรุงเทพมหานคร สามารถรองรับการเปลี่ยนแปลงอย่างเพียงพอและทันเวลา ซึ่งสอดคล้องกับยุทธศาสตร์/ นโยบาย/แผนแม่บท/แผนพัฒนาต่างๆ ดังนี้

๔.๑ ยุทธศาสตร์ชาติระยะ ๒๐ ปี (พ.ศ. ๒๕๖๐ - ๒๕๗๙) ด้านการปรับสมดุล และพัฒนาระบบการบริหารจัดการภาครัฐ มีเป้าหมายการพัฒนาที่สำคัญเพื่อปรับเปลี่ยน ภาครัฐที่ยึดหลัก “ภาครัฐของประชาชนเพื่อประชาชนและประโยชน์ส่วนรวม” โดยภาครัฐ ต้องมีขนาดที่เหมาะสมกับบทบาทภารกิจ แยกแยะบทบาทหน่วยงานของรัฐที่ทำหน้าที่กำกับ หรือให้บริการในระบบเศรษฐกิจที่มีการแข่งขัน มีขีดสมรรถนะสูง ยึดหลักธรรมาภิบาล ปรับ วัฒนธรรมการทำงานให้มุ่งผลสัมฤทธิ์และผลประโยชน์ส่วนรวม มีความทันสมัย และพร้อมที่จะ ปรับตัวให้ทันต่อการเปลี่ยนแปลงของโลกอยู่ตลอดเวลา โดยเฉพาะอย่างยิ่งการนำ นวัตกรรม เทคโนโลยีข้อมูลขนาดใหญ่ ระบบการทำงานที่เป็นดิจิทัลเข้ามาประยุกต์ใช้อย่าง คุ้มค่า และปฏิบัติงานเทียบได้กับมาตรฐานสากล รวมทั้งมีลักษณะเปิดกว้าง เชื่อมโยงถึงกัน และเปิดโอกาสให้ทุกภาคส่วนเข้ามามีส่วนร่วมเพื่อตอบสนองความต้องการของประชาชนได้ อย่างสะดวก รวดเร็ว และโปร่งใส โดยทุกภาคส่วนในสังคมต้องร่วมกันปลูกฝังค่านิยมความ ซื่อสัตย์สุจริต ความมัธยัสถ์ และสร้างจิตสำนึกในการปฏิเสธไม่ยอมรับการทุจริตประพฤติ มิชอบอย่างสิ้นเชิง นอกจากนี้ กฎหมายต้องมีความชัดเจน มีเท่าที่จำเป็น มีความทันสมัย มีความเป็นสากล มีประสิทธิภาพ และนำไปสู่การลดความเหลื่อมล้ำและเอื้อต่อการพัฒนา

๔.๒ พระราชบัญญัติระเบียบบริหารราชการแผ่นดิน (ฉบับที่ ๕) พ.ศ. ๒๕๕๕ มาตรา ๓/๑ ให้ส่วนราชการมีการทบทวนภารกิจ เพื่อให้มีขนาดกำลังคนที่เหมาะสม

แนวทางการดำเนินการของกรุงเทพมหานคร

๑. อ.ก.ก. วิสามัญเกี่ยวกับยุทธศาสตร์การบริหารทรัพยากรบุคคลของ กรุงเทพมหานคร ได้มีมติครั้งที่ ๓/๒๕๖๑ เมื่อวันที่ ๖ มิถุนายน ๒๕๖๑ เห็นชอบการ เพิ่มประสิทธิภาพภารกิจงานป้องกันและบรรเทาสาธารณภัยโดยให้นำการจ้างงานรูปแบบอื่น มาใช้ รวมทั้งให้ภาคส่วนอื่นดำเนินการทดแทนตามหลักการจัดการภาครัฐแนวใหม่ (New Public Management : NPM) และกระจายงานบริการให้สำนักงานเขตและ อาสาสมัครป้องกันภัยฝ่ายพลเรือน(อปพร.) ทั้งนี้ อ.ก.ก.ยุทธศาสตร์ฯ มีข้อเสนอแนะให้มีการ ออกแบบระบบการทำงาน เช่น การใช้ระบบเครือข่ายอาสาสมัคร สมาคมและมูลนิธิเพื่อ ดำเนินภารกิจที่สนับสนุน เช่น จัปส์วอண்டราย สนับสนุนกำลังในการบรรเทาสาธารณภัย โดยเชื่อมโยงกับการจัดการป้องกันภัยในระดับพื้นที่ สร้างระบบบริหารสั่งการภายใต้ สำนักงานเขตที่เชื่อมโยงทุกตัวแสดง ได้แก่ อาสาสมัคร สมาคม มูลนิธิ สถาบันพลัง สำนักงานเขต นอกจากนี้ยังต้องมีการนำเทคโนโลยีเข้ามาช่วยในการดับไฟ การตรวจอาคาร การตรวจอุปกรณ์ การฝึกซ้อม เป็นต้น เพื่อลดกำลังคนและงบประมาณของกรุงเทพมหานคร ในอนาคต

๒. ก.ก. ได้มี...

๒. ก.ก. ได้มีมติในการประชุมครั้งที่ ๓/๒๕๖๒ เมื่อวันที่ ๒๑ มีนาคม ๒๕๖๒ เห็นชอบแนวทางการจ้างงานรูปแบบอื่นเพื่อนำมาใช้กับกรุงเทพมหานคร รวมทั้งภารกิจงานป้องกันและบรรเทาสาธารณภัย

๓. สำนักงาน ก.ก. ได้จัดสัมมนาเรื่องการพัฒนาจ้างงานและการบูรณาการการทำงานระหว่างสำนักงานเขตและหน่วยงานที่เกี่ยวข้องด้านการป้องกันและบรรเทาสาธารณภัยในพื้นที่ เมื่อวันที่ ๒๒ และ ๒๖ สิงหาคม ๒๕๖๒ โดยผู้เข้าร่วมการสัมมนา ประกอบด้วยข้าราชการกรุงเทพมหานครสามัญ ตำแหน่งประเภทบริหาร ประเภทอำนวยการ ประเภทวิชาการ และประเภททั่วไป จำนวน ๑๒๒ คน โดยกำหนดเขตนำร่องจำนวน ๓ สำนักงานเขต ได้แก่ สำนักงานเขตปทุมวัน สำนักงานเขตธนบุรี และสำนักงานเขตสายไหม เพื่อเป็นต้นแบบในการบูรณาการการทำงานระหว่างสำนักงานเขตและหน่วยงานที่เกี่ยวข้องด้านการป้องกันและบรรเทาสาธารณภัยในพื้นที่ ซึ่งผลการสัมมนา สรุปได้ดังนี้

๓.๑ กรอบการดำเนินงานด้านการบริหารจัดการความเสี่ยงจากสาธารณภัย
ในพื้นที่ของผู้อำนวยการเขต จะดำเนินการตามข้อกำหนดที่ระบุไว้ในพระราชบัญญัติป้องกันและบรรเทาสาธารณภัย พ.ศ. ๒๕๕๐ ดังนี้

๑. มาตรา ๓๖ ให้ผู้อำนวยการเขตในแต่ละเขตกรุงเทพมหานครเป็นผู้ช่วยผู้อำนวยการกรุงเทพมหานคร รับผิดชอบและปฏิบัติหน้าที่ในการป้องกันและบรรเทาสาธารณภัยในเขตของตน และมีหน้าที่ช่วยเหลือผู้อำนวยการกรุงเทพมหานครตามที่ได้รับมอบหมาย มีอำนาจสั่งการส่วนราชการและหน่วยงานของกรุงเทพมหานครที่อยู่ในเขตพื้นที่ให้ช่วยเหลือ หรือร่วมมือในการป้องกันและบรรเทาสาธารณภัยตามแผนการป้องกันและบรรเทาสาธารณภัยกรุงเทพมหานคร และมีอำนาจสั่งการ ควบคุม และดูแลการปฏิบัติหน้าที่ของเจ้าพนักงานและอาสาสมัครของกรุงเทพมหานคร ทั้งนี้ ผู้อำนวยการเขตจะมอบหมายให้ผู้ช่วยผู้อำนวยการเขตเป็นผู้ช่วยปฏิบัติได้

๒. มาตรา ๓๗ เมื่อเกิดหรือคาดว่าจะเกิดสาธารณภัยขึ้นในเขตกรุงเทพมหานคร ให้ผู้ช่วยผู้อำนวยการกรุงเทพมหานคร มีหน้าที่เข้าดำเนินการป้องกันและบรรเทาสาธารณภัยโดยเร็ว และแจ้งให้ผู้ช่วยผู้อำนวยการกรุงเทพมหานครและรองผู้อำนวยการกรุงเทพมหานครทราบทันที

๓. มาตรา ๓๘ ในกรณีที่มีความจำเป็นที่จะต้องได้รับความช่วยเหลือจากเจ้าหน้าที่ของรัฐผู้ใดหรือหน่วยงานของรัฐใดในการป้องกันและบรรเทาสาธารณภัยที่เกิดขึ้นในเขตกรุงเทพมหานคร ให้ผู้ช่วยผู้อำนวยการกรุงเทพมหานครแจ้งให้เจ้าหน้าที่ของรัฐผู้นั้นหรือหน่วยงานของรัฐนั้นทราบ และเมื่อเจ้าหน้าที่ของรัฐผู้นั้นหรือหน่วยงานของรัฐนั้นแล้วแต่กรณี เมื่อได้รับแจ้งแล้วให้เป็นหน้าที่ที่จะต้องดำเนินการให้ความช่วยเหลือในการป้องกันและบรรเทาสาธารณภัยที่เกิดขึ้นในเขตกรุงเทพมหานครตามที่ได้รับแจ้งโดยเร็ว

๓.๒ สภาพปัญหา

๑. ภารกิจด้านป้องกันและบรรเทาสาธารณภัยเป็นภารกิจสำคัญที่มีภาระงานเพิ่มขึ้นอย่างต่อเนื่อง จึงต้องมีการบริหารจัดการที่รวดเร็ว มีกำลังคนและเครื่องมือที่เพียงพอ เหมาะสม มีคุณภาพ แต่ในขณะเดียวกันการเพิ่มอัตรากำลังและการพัฒนาบุคลากรก็จะทำให้งบประมาณค่าใช้จ่ายด้านบุคลากรไม่เป็นไปตามที่กฎหมายกำหนด

๒. การแบ่งงาน...

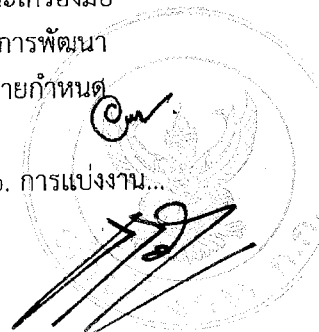

๒. การแบ่งงานระหว่างสำนักป้องกันและบรรเทาสาธารณภัยกับสำนักงานเขตยังไม่มี ความชัดเจน หน้าที่บางประการยังเกิดความซ้ำซ้อน ซึ่งเกิดจากความไม่เข้าใจระหว่างหน่วยงานและการทำงานตามนโยบายผู้บริหารกรุงเทพมหานคร

๓. มีตัวแสดงจำนวนมากในเรื่องการป้องกันและบรรเทาสาธารณภัย ทั้งภาครัฐ หน่วยงานในสังกัดกรุงเทพมหานคร องค์กรภาคเอกชน ภาคประชาสังคม ภาคประชาชน ซึ่งยังมีการทำงานแบบแยกส่วน และขาดการบูรณาการ

๔. ขาดระบบเตรียมความพร้อมและระบบการพัฒนาบุคลากรที่เกี่ยวข้องกับการจัดการสาธารณภัย กล่าวคือ แผนการป้องกันและบรรเทาสาธารณภัยแห่งชาติ พ.ศ.๒๕๕๘ มีการกำหนดแนวทางการขับเคลื่อนแผนไปสู่การปฏิบัติ แต่ไม่ได้กำหนดสภาพบังคับกรณีละเลยหรือไม่ปฏิบัติตาม ทำให้การปฏิบัติงานในระดับพื้นที่ยังไม่มี ความชัดเจน รวมถึงไม่มีการตระหนักหรือพัฒนาคนและการบริหารเพื่อเตรียมพร้อมรับ ความเสี่ยง ในกรณีต่าง ๆ ตามพระราชบัญญัติป้องกันและบรรเทาสาธารณภัย พ.ศ. ๒๕๕๐

๕. ขาดองค์ความรู้และการสื่อสาร กล่าวคือ องค์ความรู้ที่บุคลากร มีอยู่นั้นยังจำกัดตามรูปแบบภัยพิบัติเดิม ๆ ที่เคยเกิดขึ้น ไม่รองรับต่อการเปลี่ยนแปลง ส่วนการสื่อสารทางสาธารณภัยยังมีความเข้าใจไม่ตรงกัน ซึ่งเกิดจากมาตรฐานการทำงาน ที่ต่างกัน

๖. ขาดความต่อเนื่องและขาดความยืดหยุ่นในการบริหารจัดการระหว่าง หน่วยงานกลางและหน่วยปฏิบัติ กล่าวคือ การถ่ายทอดแผน การบูรณาการแผนระดับ ต่าง ๆ ไม่ว่าจะเป็นแผนก่อนการเกิดเหตุ ขณะเกิดเหตุและหลังเกิดเหตุ และการนำแผน ไปสู่การปฏิบัติในระดับพื้นที่ยังขาดความรู้ความเข้าใจที่ตีพอในสาระสำคัญของแผนการ ป้องกันและบรรเทาสาธารณภัยแห่งชาติ พ.ศ. ๒๕๕๘ เกี่ยวกับการดำเนินโครงการหรือ การจัดการความเสี่ยงจากสาธารณภัยในระดับพื้นที่ แม้ว่าพระราชบัญญัติป้องกันและ บรรเทาสาธารณภัย พ.ศ. ๒๕๕๐ ได้แบ่งอำนาจออกมาชัดเจน คือ อำนาจในการดูแล สาธารณภัยระดับพื้นที่เป็นของผู้อำนวยการเขต แต่ในเชิงปฏิบัติหรือขณะเกิดเหตุ การจัดการหรือแก้ปัญหาจะเกิดจากสถานีดับเพลิงเป็นส่วนใหญ่

๗. ขาดฐานข้อมูล บัญชี และแผนในการบริหารจัดการความเสี่ยงจาก สาธารณภัยในพื้นที่ ข้อมูลที่มีในปัจจุบันแต่ละหน่วยงานเป็นผู้จัดทำ และไม่มีการเชื่อมโยง ข้อมูลระหว่างกันทั้งหน่วยงานในสังกัดกรุงเทพมหานครและนอกสังกัดกรุงเทพมหานคร

๓.๓ ความคาดหวังของผู้บริหาร

๑. ต้องการให้มี Big Data ที่ครอบคลุมด้านการจัดการความเสี่ยงจาก สาธารณภัยในพื้นที่ ซึ่งเป็นสิ่งสำคัญและจำเป็นอย่างยิ่งในยุคปัจจุบัน แต่การจัดทำข้อมูล ต้องใช้งบประมาณเป็นจำนวนมาก ซึ่งเป็นปัญหาอุปสรรคที่สำคัญที่ทำให้การขับเคลื่อน เป็นไปอย่างล่าช้า

๒. ต้องการให้บุคลากรมีทักษะที่พร้อมบริหารจัดการความเสี่ยงจาก ภัยพิบัติรูปแบบต่างๆ ของเมืองหลวง กล่าวคือ กรอบการทำงานด้านการจัดการภัยพิบัติ ของกรุงเทพมหานครในปัจจุบันมีความซับซ้อนมากขึ้น แต่ความรู้ความสามารถ

ของบุคลากรยังจำกัดอยู่ตามรูปแบบภัยพิบัติเดิม ๆ ที่เคยเกิดขึ้น แม้จะเริ่มมีการพัฒนาบุคลากรให้มีความรู้ในการจัดการภัยพิบัติด้านอื่น ๆ บ้างแล้ว เช่น ภัยตึกถล่ม เป็นต้น แต่ก็ยังไม่เพียงพอ

๓. เพิ่มสถานีดับเพลิงให้ครอบคลุมพื้นที่มากขึ้นตามนโยบายของผู้ว่าราชการกรุงเทพมหานคร เพื่อให้สามารถเข้าถึงที่เกิดเหตุได้ตามมาตรฐานเวลา คือไม่เกิน ๘-๑๐ นาที ซึ่งในปัจจุบันไม่สามารถดำเนินการได้ในทุกพื้นที่ โดยเฉพาะพื้นที่ชั้นนอก เช่น กรุงเทพมหานครตะวันออก กรุงเทพเหนือ ที่ยังไม่มีสถานีดับเพลิงเพียงพอในระยะที่จะรองรับการเข้าถึงเหตุได้ทันทั่วถึง

๔. ผู้บริหารต้องการให้สำนักป้องกันและบรรเทาสาธารณภัย เป็นหน่วยงานสนับสนุนในการรับมือภัยพิบัติต่าง ๆ รวมทั้งทำงานบริการประชาชน ทำให้ต้องดำเนินการกิจที่หลากหลายและอาจไม่ตรงตามหน้าที่ตามข้อกำหนด

๓.๔ การแบ่งกลุ่มเพื่อจัดทำกรณีศึกษาเกี่ยวกับการบริหารจัดการความเสี่ยงจากสาธารณภัยในพื้นที่ โดยระดมความคิดเห็นของผู้เกี่ยวข้องจากสำนักป้องกันและบรรเทาสาธารณภัย สถานีดับเพลิง สำนักงานเขต ศูนย์บริการสาธารณสุข และโรงพยาบาล เพื่อกำหนดแนวทางในการบริหารจัดการความเสี่ยงจากสาธารณภัยในพื้นที่ สรุปได้ดังนี้

กลุ่มที่ ๑ สำนักงานเขตปทุมวัน

สำนักงานเขตปทุมวันมีสถานีดับเพลิงในพื้นที่จำนวน ๒ แห่ง คือ สถานีดับเพลิงบรรทัดทอง และสถานีดับเพลิงบ่อนไก่ จากการวิเคราะห์สภาพขององค์กร ณ ปัจจุบัน เพื่อค้นหา จุดแข็ง จุดอ่อน โอกาส และอุปสรรคที่เกิดขึ้น พบว่า งานด้านการป้องกันภัยยังขาดการบูรณาการร่วมกันระหว่างสำนักและสำนักงานเขต โดยเฉพาะข้อมูลพื้นที่ที่กระจายอยู่ตามหน่วยงานต่างๆ เวลาเกิดเหตุฉุกเฉินต้องเสียเวลาค้นหาข้อมูลประกอบการตัดสินใจ อีกทั้งบุคลากรทั้งในระดับผู้บริหารและเจ้าหน้าที่ มีการสับเปลี่ยนหมุนเวียนกันตลอดเวลาทำให้ขาดความต่อเนื่องในการทำงาน ขาดการวางแผนร่วมกัน ขาดทักษะความเชี่ยวชาญในพื้นที่ รวมถึงการไม่ได้รับความร่วมมือจากเจ้าของอาคาร/พื้นที่ที่เกิดเหตุ ซึ่งทางกลุ่มมีข้อเสนอเพื่อเพิ่มประสิทธิภาพในการบริหารจัดการความเสี่ยงจากสาธารณภัยในพื้นที่ แบ่งเป็น ๒ กรณี ดังนี้

๑. กรณีบริหารจัดการภายใต้บริบทเดิมที่มีอยู่ โดยไม่ปรับโครงสร้างหน่วยงานและไม่เพิ่มอัตรากำลัง

๑.๑ บุคลากร

๑.๑.๑ ผู้อำนวยการเขต ต้องได้รับการฝึกอบรมให้มีองค์ความรู้ที่จำเป็นในการบริหารจัดการความเสี่ยงจากสาธารณภัยในพื้นที่

๑.๑.๒ เจ้าหน้าที่ทั้งสถานีดับเพลิงและสำนักงานเขต ต้องมีทักษะงานภาคสนามเพื่อสนับสนุนผู้อำนวยการเขต

๑.๒ จัดทำฐานข้อมูลด้านสาธารณภัยให้ครอบคลุมทุกๆด้าน สามารถนำมาใช้ในการประกอบการตัดสินใจได้อย่างทันทั่วถึง

๑.๓ จัดทำแผนการปฏิบัติงานบริหารจัดการความเสี่ยงจาก
สาธารณภัยในพื้นที่นำไปสู่การปฏิบัติได้จริง และใช้เป็นกรอบขับเคลื่อนการทำงาน
ของศูนย์อำนวยการป้องกันภัย

๑.๔ จัดประชุมร่วมกับทุกภาคส่วนอย่างต่อเนื่อง

๑.๕ จัดสรรและจัดหางบประมาณให้เพียงพอ

๒. กรณีปรับโครงสร้างหน่วยงาน/ปรับอัตรากำลัง ควรจัดตั้ง
ฝ่ายป้องกันภัยในสำนักงานเขตโดยโอนภารกิจป้องกันภัยในพื้นที่จากสถานีดับเพลิง
ในส่วนของบุคลากรควรมีอัตรากำลังเพิ่มขึ้น โดยอาจจ้างอาสาสมัครป้องกันภัยฝ่ายพลเรือน
(อปพร.) มาช่วยงานภาคสนาม และจ้างเหมาเอกชนดำเนินงานสนับสนุน

กลุ่มที่ ๒ สำนักงานเขตธนบุรี

สำนักงานเขตธนบุรีมีสถานีดับเพลิงในพื้นที่จำนวน ๒ แห่ง คือ
สถานีดับเพลิงธนบุรีและสถานีดับเพลิงตลาดพลู ซึ่งทั้ง ๒ สถานีไม่ได้รับผิดชอบเฉพาะ
พื้นที่เขตธนบุรี แต่รับผิดชอบพื้นที่เขตอื่นด้วย (สถานีดับเพลิงธนบุรีรับผิดชอบพื้นที่
เขตธนบุรีและบางกอกใหญ่ สถานีดับเพลิงตลาดพลูรับผิดชอบพื้นที่เขตธนบุรีและ
คลองสาน) จากการวิเคราะห์สภาพขององค์กร ณ ปัจจุบัน เพื่อค้นหา จุดแข็ง จุดอ่อน
โอกาส และอุปสรรคที่เกิดขึ้น พบว่า ต้องสร้างการทำงานร่วมกันระหว่างผู้อำนวยการเขต
ในฐานะผู้สั่งการ และเจ้าหน้าที่สำนักป้องกันฯ และสำนักงานเขต ที่มีหน้าที่ปฏิบัติตาม
ที่ผู้อำนวยการเขตสั่งการ ให้สามารถร่วมกันทำงานเวลาเกิดเหตุอย่างรวดเร็ว จึงควร
ทำความเข้าใจเรื่องอำนาจหน้าที่ของแต่ละส่วนให้ชัดเจนเพื่อลดปัญหาในการปฏิบัติงาน
เช่น กรณีเจ้าหน้าที่สำนักป้องกันฯ ไปถึงที่เกิดเหตุแล้วไม่สามารถเข้าในพื้นที่ได้ทันที
ต้องรอเจ้าหน้าที่ฝ่ายโยธา สำนักงานเขต หรือเจ้าของพื้นที่อนุญาตก่อน เป็นต้น
ซึ่งทางกลุ่มมีข้อเสนอเพื่อเพิ่มประสิทธิภาพในการบริหารจัดการความเสี่ยงจากสาธารณภัย
ในพื้นที่ ดังนี้

๑. ให้ความรู้แก่เจ้าหน้าที่สำนักงานเขตเกี่ยวกับบทบาทของตนเอง
ในการบริหารจัดการความเสี่ยงจากสาธารณภัยในพื้นที่
๒. จัดทำองค์ความรู้/ฐานข้อมูลเพื่อสนับสนุนการปฏิบัติงานของเจ้าหน้าที่
๓. เพิ่มอำนาจหน้าที่ตามกฎหมายให้กับเจ้าหน้าที่มากขึ้น
๔. ทำงานเชิงรุกโดยเน้นการป้องกันมากกว่าการระงับเหตุ โดยมีการ
ตรวจสอบอาคาร สถานที่ ระบบการป้องกันภัยในอาคาร ว่าในแต่ละอาคารใช้ได้จริงหรือไม่
ซึ่งต้องเป็นการทำงานร่วมกันระหว่างสำนักป้องกันฯ สถานีดับเพลิง และเจ้าของอาคาร

กลุ่มที่ ๓ สำนักงานเขตสายไหม

สำนักงานเขตสายไหมไม่มีสถานีดับเพลิงตั้งอยู่ในพื้นที่ (สถานีดับเพลิง
บางเขนรับผิดชอบพื้นที่เขตสายไหม และบางเขน) จากการวิเคราะห์สภาพขององค์กร
ณ ปัจจุบัน เพื่อค้นหา จุดแข็ง จุดอ่อน โอกาส และอุปสรรคที่เกิดขึ้น พบว่า ในปัจจุบัน
มีการประสานงานที่ดีอยู่แล้วระหว่างสำนักป้องกันฯ และสำนักงานเขต แต่ละหน่วยงาน
มีความรู้เรื่องกฎหมายที่เกี่ยวข้องและทราบภารกิจและหน้าที่ของตนเองเป็นอย่างดี
แต่สิ่งที่ยังขาดก็คือระบบการทำงาน/ระบบการส่งต่องานที่ชัดเจน ทำให้การทำงาน

มีลักษณะ

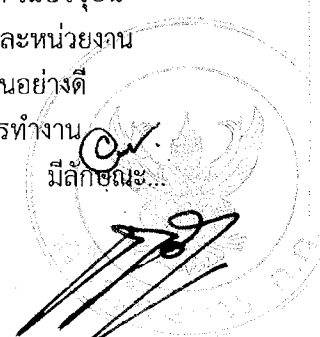

มีลักษณะต่างคนต่างทำ ดังนั้นสิ่งสำคัญที่ต้องดำเนินการ คือ ทำให้บุคลากรที่เกี่ยวข้องเข้าใจระบบการทำงาน/ระบบการส่งต่องานก่อน เมื่อทราบระบบงานดีแล้ว จึงปรับปรุงโครงสร้างให้สอดคล้องกับระบบงาน/เอื้อต่อการทำงาน ซึ่งทางกลุ่มมีข้อเสนอเพื่อเพิ่มประสิทธิภาพในการบริหารจัดการความเสี่ยงจากสาธารณภัยในพื้นที่ ดังนี้

๑. ควรจัดทำฐานข้อมูลด้านการจัดการความเสี่ยงจากสาธารณภัยในพื้นที่ ให้มีความเป็นอันหนึ่งอันเดียวกัน ทุกองค์กรที่เกี่ยวข้องสามารถเชื่อมโยงและเรียกดูข้อมูลได้ทันที

๒. สร้างเครือข่ายการทำงาน โดยประสานกับอาสาสมัครป้องกันภัยฝ่ายพลเรือน (อปพร.) มูลนิธิ และองค์กรภาคประชาสังคมมาร่วมกันทำงาน

๓. แยกภารกิจด้านการป้องกันภัยที่แฝงอยู่ในฝ่ายปกครอง สำนักงานเขต ออกมาให้ชัดเจน และมอบให้สถานีดับเพลิงหรือเครือข่ายดำเนินการ

๔. สำนักงานเขต สถานีดับเพลิง ควรมีแผนการทำงานในทุกเรื่องที่เกี่ยวข้อง และกำหนดหน้าที่ของแต่ละฝ่ายให้ชัดเจน และบูรณาการแผนร่วมกัน

ความเห็นของสำนักงาน ก.ก. ฝ่ายเลขานุการฯ พิจารณาแล้วเห็นว่า เพื่อให้การป้องกันและบรรเทาสาธารณภัยของกรุงเทพมหานครสามารถตอบสนองความต้องการของประชาชน รวมทั้งเพิ่มขีดความสามารถในการปฏิบัติงาน จึงเห็นควรนำเสนอกรอบแนวทางในการเพิ่มขีดความสามารถในการบริหารจัดการความเสี่ยงจากสาธารณภัยของสำนักงานเขตต่อ อ.ก.ก. ฯ เพื่อโปรดพิจารณาให้ข้อคิดเห็นหรือข้อเสนอแนะแนวทางดำเนินการให้มีประสิทธิภาพต่อไป ดังนี้

๑. ชี้แจงและสร้างความรู้ความเข้าใจเกี่ยวกับแนวคิดและสาระสำคัญของแผนการป้องกันและบรรเทาสาธารณภัยกรุงเทพมหานคร พ.ศ. ๒๕๕๘ เพื่อให้ทราบถึงความจำเป็นในการบูรณาการระหว่างหน่วยงานกรุงเทพมหานคร ภาคเอกชน อาสาสมัคร และองค์กรต่างๆ โดยมอบหมายให้สำนักป้องกันและบรรเทาสาธารณภัยเป็นผู้รับผิดชอบดำเนินการภายในปีงบประมาณ พ.ศ. ๒๕๖๓ - ๒๕๖๔

๒. กำกับติดตามให้ทุกหน่วยงานที่เกี่ยวข้องดำเนินการตามบทบาทหน้าที่ที่กำหนดไว้ในแผนป้องกันและบรรเทาสาธารณภัยกรุงเทพมหานคร พ.ศ. ๒๕๕๘ (รายละเอียดตามเอกสารหมายเลข ๑) เพื่อแปลงแผนฯ ไปสู่การปฏิบัติอย่างเป็นรูปธรรม และประเมินผลการดำเนินการตามแผนฯ โดยมอบหมายให้สำนักป้องกันและบรรเทาสาธารณภัยเป็นผู้รับผิดชอบดำเนินการภายในปีงบประมาณ พ.ศ. ๒๕๖๓ - ๒๕๖๔

๓. จัดการองค์ความรู้เกี่ยวกับสาธารณภัย โดยส่งเสริมให้มีการถ่ายทอด จัดเก็บ แลกเปลี่ยนความรู้ระหว่างผู้เชี่ยวชาญและผู้ปฏิบัติงาน รวมทั้งการแลกเปลี่ยนประสบการณ์จากหน่วยงานหรือองค์กรที่มีความเชี่ยวชาญเฉพาะ เพื่อนำไปใช้ประโยชน์ในการป้องกันและบรรเทาสาธารณภัยต่าง ๆ ได้อย่างมีประสิทธิภาพยิ่งขึ้น ตลอดจนส่งเสริมให้เกิดการพัฒนานวัตกรรมเพื่อให้งานมีประสิทธิภาพมากขึ้น

โดยมอบหมายให้สำนักป้องกันและบรรเทาสาธารณภัยและสถาบันพัฒนาข้าราชการกรุงเทพมหานครเป็นผู้รับผิดชอบดำเนินการภายในปีงบประมาณ พ.ศ. ๒๕๖๓

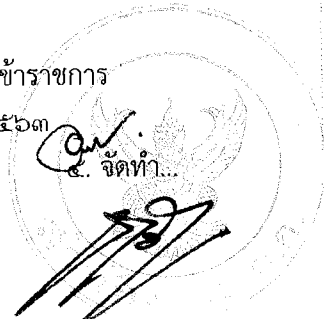

๔. จัดทำแบบจำลอง (Model) เพื่อเพิ่มขีดความสามารถในการบริหารจัดการ ความเสี่ยงจากสาธารณภัยของสำนักงานเขตนาร์่องจำนวน ๓ ประเภท ได้แก่ สำนักงานเขต ที่ไม่มีสถานีดับเพลิงตั้งอยู่ในพื้นที่เขต สำนักงานเขตที่มีสถานีดับเพลิงมากกว่า ๑ แห่ง ตั้งอยู่ในพื้นที่เขต และสำนักงานเขตที่มีสถานีดับเพลิง ๑ แห่งตั้งอยู่ในพื้นที่เขต ดังนี้

๔.๑ กำหนดบทบาทและภารกิจรวมถึงขั้นตอนในการปฏิบัติงานของหน่วยงาน ต่างๆ ที่เกี่ยวข้อง สร้างความรู้ความเข้าใจเกี่ยวกับบทบาทหน้าที่และขั้นตอนในการ ปฏิบัติงานให้กับบุคลากรทุกระดับของสำนักงานเขตนาร์่องและบุคลากรที่เกี่ยวข้องกับการ จัดการสาธารณภัยในพื้นที่ โดยมอบหมายให้สำนักป้องกันและบรรเทาสาธารณภัยและ สำนักงานเขตนาร์่องเป็นผู้รับผิดชอบดำเนินการภายในปีงบประมาณ พ.ศ. ๒๕๖๓

๔.๒ สร้างฐานข้อมูลสารสนเทศด้านการบริหารจัดการความเสี่ยงจากสาธารณภัย ของสำนักงานเขตนาร์่อง เช่น ข้อมูลโครงสร้างและแผนภูมิการปฏิบัติกรณีกเกิดสาธารณภัย ต่างๆ ข้อมูลกำลังพลที่เกี่ยวข้องกับการปฏิบัติหน้าที่ ข้อมูลสถานที่ตั้งขององค์กรที่ เกี่ยวข้องทั้งภาครัฐและภาคเอกชน ข้อมูลจำนวนวัสดุ อุปกรณ์ เครื่องมือ ข้อมูลสถิติการ เกิดเหตุ ข้อมูลศูนย์อพยพผัจงอาคาร ทางเข้า-ออก บันไดหนีไฟ ถนน ตรอก ซอย จำนวน ผู้สูงอายุ/เด็ก/คนพิการที่อาศัยในชุมชน เป็นต้น โดยมอบหมายให้สำนักยุทธศาสตร์และ ประเมินผลและสำนักงานเขตนาร์่องเป็นผู้รับผิดชอบดำเนินการภายในปีงบประมาณ พ.ศ. ๒๕๖๓

๔.๓ จัดทำแผนปฏิบัติการป้องกันและบรรเทาสาธารณภัยและแผน เผชิญเหตุในพื้นที่ รวมทั้งจัดให้มีการฝึกการป้องกันและบรรเทาสาธารณภัยตามแผนฯ โดยบริหารจัดการให้เหมาะสมกับสถานการณ์ สถิติการเกิดเหตุ หรือความพร้อมของ หน่วยงานในแต่ละช่วง โดยมอบหมายให้สำนักงานเขตนาร์่องและสำนักป้องกันและ บรรเทาสาธารณภัยเป็นผู้รับผิดชอบดำเนินการภายในปีงบประมาณ พ.ศ. ๒๕๖๓

๔.๔ ประสานงานและสร้างความร่วมมือในการปฏิบัติงานกับทุกภาคส่วน ในพื้นที่ทั้งภาครัฐ ภาคเอกชน ภาคประชาชน และผู้อำนวยการเขตสามารถเรียกกำลัง สนับสนุนได้ โดยมอบหมายให้สำนักงานเขตนาร์่องเป็นผู้รับผิดชอบดำเนินการภายใน ปีงบประมาณ พ.ศ. ๒๕๖๓

๔.๕ กำหนดขอบเขตและพื้นที่รับผิดชอบของสถานีดับเพลิงให้เหมาะสมกับ แนวโน้มความเสี่ยงในพื้นที่ อัตรากำลัง และบริบทอื่นๆ โดยมอบหมายให้สำนักป้องกัน และบรรเทาสาธารณภัยและสำนักงานเขตนาร์่องเป็นผู้รับผิดชอบดำเนินการภายใน ปีงบประมาณพ.ศ. ๒๕๖๓

๔.๖ จัดทำมาตรฐานการปฏิบัติงานเรื่องการจัดการภัยพิบัติในพื้นที่ (STANDARD OPERATION PROCEDURES : SOPS) รวมทั้งประเมินศักยภาพ ของบุคลากร และจัดทำข้อมูลที่เกี่ยวข้องกับภัยพิบัติ เพื่อลดความเสี่ยงของบุคลากรในการ เข้าปฏิบัติงาน โดยมอบหมายให้สำนักป้องกันและบรรเทาสาธารณภัยและสำนักงานเขต นาร์่องเป็นผู้รับผิดชอบดำเนินการภายในปีงบประมาณ พ.ศ. ๒๕๖๓

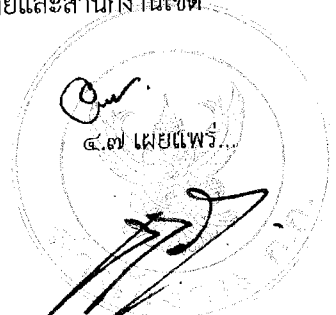

๔.๗ เผยแพร่ข้อมูลและสร้างการรับรู้แก่ประชาชนในพื้นที่เกี่ยวกับบทบาทของการป้องกันและบรรเทาสาธารณภัย ทั้งในระดับนโยบาย และระดับปฏิบัติ โดยนำเทคโนโลยีการสื่อสารสมัยใหม่เข้ามาใช้ในการติดต่อสื่อสารระหว่างกันอย่างเป็นรูปธรรมที่ชัดเจนและรับรู้เป็นการทั่วไป โดยมอบหมายให้สำนักงานเขตนาร์่องเป็นผู้รับผิดชอบดำเนินการภายในปีงบประมาณ พ.ศ. ๒๕๖๓

๔.๘ ติดตามประเมินผลการดำเนินการตามแบบจำลอง (Model) และปรับปรุงให้เหมาะสมก่อนนำไปใช้กับทุกสำนักงานเขต โดยมอบหมายให้สำนักงาน ก.ก. เป็นผู้รับผิดชอบดำเนินการภายในปีงบประมาณ พ.ศ. ๒๕๖๓ - ๒๕๖๔

หัวหน้าสำนักงาน ก.ก. ได้ให้ข้อมูลเพิ่มเติมว่าในปัจจุบันแม้ว่าผู้อำนวยการเขตมีอำนาจหน้าที่ตามกฎหมายในการป้องกันและบรรเทาสาธารณภัยในพื้นที่แต่ไม่สามารถดำเนินการได้อย่างเต็มที่ ดังนั้นเจ้าหน้าที่สำนักป้องกันและบรรเทาสาธารณภัยต้องเข้าใจบทบาทภารกิจของตนเอง เข้าใจบทบาทความสัมพันธ์ระหว่างสถานีดับเพลิงกับผู้อำนวยการเขตและสำนักงานเขต ทั้งนี้สำนักงานเขตนาร์่องที่คัดเลือกมา ๓ สำนักงานเขต ได้แก่ สำนักงานเขตปทุมวัน สำนักงานเขตธนบุรี และสำนักงานเขตสายไหม เป็นพื้นที่ที่มีความเสี่ยงในการเกิดสาธารณภัยที่แตกต่างกัน โดยสำนักงานเขตปทุมวันเป็นพื้นที่ชั้นในที่มีความเสี่ยงด้านการเกิดวินาศกรรมและอัคคีภัยในตึกสูง ส่วนสำนักงานเขตธนบุรีมีความเสี่ยงในการเกิดภัยพิบัติในอุโมงค์และสถานีรถไฟฟ้า ส่วนสำนักงานเขตสายไหมมีความเสี่ยงเกิดอัคคีภัยในพื้นที่รกร้างและการเกิดไฟไหม้หญ้า จึงจำเป็นต้องมีการวางแผนเพื่อป้องกันไม่ให้เกิดความเสี่ยง

ประเด็นการพิจารณาของ อ.ก.ก.

หลังจากที่ได้รับฟังความเห็นของฝ่ายเลขานุการฯ และหัวหน้าสำนักงาน ก.ก. แล้ว ที่ประชุมมีความคิดเห็นและข้อเสนอแนะเพิ่มเติม รายละเอียดปรากฏดังต่อไปนี้

๑. ตามพระราชบัญญัติป้องกันและบรรเทาสาธารณภัย พ.ศ. ๒๕๕๐ และรัฐธรรมนูญ พ.ศ. ๒๕๕๐ ประชาชนทุกคนมีหน้าที่ในการป้องกันสาธารณภัย และกรุงเทพมหานครได้มีการกำหนดแผนการป้องกันและบรรเทาสาธารณภัยกรุงเทพมหานคร พ.ศ. ๒๕๕๘ เพื่อใช้เป็นกรอบแนวทางในการปฏิบัติงานตามพระราชบัญญัติป้องกันและบรรเทาสาธารณภัย พ.ศ. ๒๕๕๐ และแผนการป้องกันและบรรเทาสาธารณภัยแห่งชาติ พ.ศ. ๒๕๕๘ แต่ยังไม่มีการดำเนินการขับเคลื่อนแผนฯ ให้เกิดผลอย่างเป็นรูปธรรม จึงต้องเร่งดำเนินการในเรื่องดังกล่าว ทั้งนี้ การขับเคลื่อนแผนฯ ของกรุงเทพมหานครต้องเป็นไปในทิศทางเดียวกันกับท้องถิ่นอื่นในประเทศไทย เพื่อให้การพัฒนาเมืองเป็นไปในทิศทางเดียวกัน แต่มีบริบทที่แตกต่างกันตามสภาพพื้นที่ ทุกท้องถิ่นต้องจัดทำแผนฯ ให้สอดคล้องกับปัญหาและบริบทในพื้นที่ ไม่ใช่ดำเนินการตามแผนการป้องกันและบรรเทาสาธารณภัยแห่งชาติ พ.ศ. ๒๕๕๘ ทั้งหมด ซึ่งอาจจะเกิดอันตรายต่อพื้นที่ได้โดยเฉพาะการกำหนดแผน

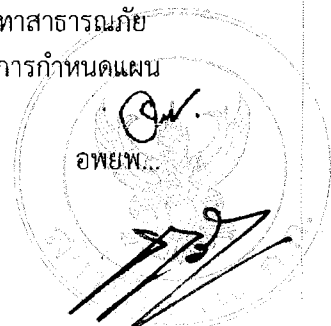

อพยพหนีไฟและการกำหนดจุดรวมพลที่ต้องกำหนดให้เหมาะสมตามสภาพพื้นที่จริง นอกจากนี้กรุงเทพมหานครต้องมีแผนเพื่อรับมือกับภัยพิบัติของเมืองหลวง เช่น แผ่นดินไหว เชื้อนแตก ซึ่งอาคารต่างๆ รวมทั้งโรงเรียนในพื้นที่กรุงเทพมหานครต้องมีความรู้และมีการซ้อมเพื่อรับมือกับภัยพิบัติดังกล่าว ซึ่งในอนาคตกรุงเทพมหานครอาจต้องมีการจัดตั้งองค์กรรูปแบบพิเศษร่วมกับท้องถิ่นอื่นๆ เพื่อจัดการด้านภัยพิบัติ

๒. การทำงานของสำนักงานเขตในปัจจุบันประสบปัญหาหลายด้าน ทั้งด้านกำลังคน ความรู้ ทักษะ ความสามารถ เทคนิค ความซ้ำซ้อนด้านภารกิจ การทำงานร่วมกับหน่วยงานอื่นในพื้นที่ ซึ่งขณะนี้สำนักงาน ก.ก. ได้แก้ไขปัญหาระบบความซ้ำซ้อนด้านภารกิจโดยกำหนดกรอบแนวทางการเพิ่มประสิทธิภาพในการดำเนินการจัดทำบริการสาธารณะในพื้นที่ของสำนักงานเขตตามที่หัวหน้าสำนักงาน ก.ก. นำเสนอ ดังนั้นการจัดทำแบบจำลอง (Model) ควรให้ความสำคัญกับเรื่องระบบงานและวิธีการทำงานของภารกิจด้านป้องกันและบรรเทาสาธารณภัยเป็นประเด็นแรก ซึ่งควรมีการนิยามความหมายของคำว่าสาธารณภัยในพื้นที่กรุงเทพมหานครให้มีความชัดเจนว่าครอบคลุมเรื่องใดบ้าง จำแนกงานสาธารณภัยที่จะดำเนินการ เนื่องจากงานแต่ละเรื่องมีมิติที่แตกต่างกัน โดยระบุให้ชัดเจนว่าเรื่องใดจำเป็นต้องใช้คนดำเนินการ เรื่องใดสามารถนำเทคโนโลยีเข้ามาดำเนินการแทน เรื่องใดที่ข้าราชการจะเป็นผู้ดำเนินการ เรื่องใดที่จะมอบหมายให้ประชาชนดูแล เรื่องใดที่จะมอบหมายให้อาสาสมัคร/มูลนิธิดำเนินการ ประเภทของสาธารณภัยที่มีแนวโน้มจะเกิดขึ้นในพื้นที่มีอะไรบ้าง สำนักงานเขตจะมีแนวทางป้องกันไม่ให้เกิดสาธารณภัยดังกล่าวอย่างไร เพื่อให้ความเสี่ยงหมดไปและสามารถป้องกันเหตุได้ รวมทั้งจัดทำแผนปฏิบัติการป้องกันและบรรเทาสาธารณภัยและแผนเผชิญเหตุในพื้นที่ รวมทั้งจัดให้มีการฝึกการป้องกันและบรรเทาสาธารณภัยตามแผนฯ โดยบริหารจัดการให้เหมาะสมกับสถานการณ์ สถิติการเกิดเหตุ หรือความพร้อมของหน่วยงานเพื่อป้องกันปัญหาให้มากที่สุด เช่น กำหนดแนวทางป้องกันการลุกลามของไฟไหม้หมู่บ้านไปยังอาคารบ้านเรือนในพื้นที่ กำหนดมาตรการในการดูแลพื้นที่ที่รกร้างว่างเปล่าไม่ให้เป็นที่ล่อล่ออาชญากรรมหรืออศคภัย

๓. การสร้างฐานข้อมูลสารสนเทศด้านการบริหารจัดการความเสี่ยงจากสาธารณภัย เป็นเรื่องสำคัญที่ต้องเร่งดำเนินการ โดยมอบหมายให้สำนักป้องกันและบรรเทาสาธารณภัย สำนักยุทธศาสตร์และประเมินผล และสำนักงานเขตดำเนินการ ทั้งนี้ข้อมูลเร่งด่วนที่จำเป็นต้องมี คือ บัญชีรายชื่อผู้เชี่ยวชาญด้านสาธารณภัยในแต่ละด้าน ทั้งข้าราชการในสังกัดกรุงเทพมหานครและผู้เชี่ยวชาญจากหน่วยงานนอกสังกัดกรุงเทพมหานคร รวมทั้งมีข้อมูลโครงสร้างและแผนภูมิการปฏิบัติการเกิดสาธารณภัยต่างๆ ข้อมูลกำลังพลที่เกี่ยวข้องกับการปฏิบัติหน้าที่ทั้งหมดข้อมูลจำนวนวัสดุ อุปกรณ์ เครื่องมือ ทรัพยากรที่ต้องใช้ในการเผชิญเหตุและแหล่งข้อมูลที่จะเรียกใช้ ข้อมูลสถิติการเกิดเหตุ ข้อมูลศูนย์อพยพฝั่งอาคารทางเข้า-ออก บันไดหนีไฟถนน ทรอก ซอย จำนวนผู้สูงอายุ/เด็ก/คนพิการ ที่อาศัยในชุมชน ซึ่งข้อมูลทั้งหมดนี้ต้องเป็นปัจจุบัน เรียกใช้งานได้ทันทีทุกข้อมูล เพื่อจะได้เข้าไปช่วยเหลือผู้ด้อยโอกาสและพื้นที่เสี่ยงได้ทันทั่วถึง โดยสำนักยุทธศาสตร์และ

ประเมินผลต้องให้ความช่วยเหลือสำนักงานเขตในการจัดทำฐานข้อมูลดังกล่าว ซึ่งข้อมูลบางด้านต้องมอบหมายให้สำนักที่เกี่ยวข้อง เช่น สำนักอนามัย สำนักการแพทย์ สำนักพัฒนาสังคม สำนักการโยธา รับผิดชอบส่งข้อมูลให้สำนักงานเขต รวมทั้งอาจจะจัดทำข้อตกลงที่จะร่วมมือ (Memorandum of Understanding : MOU) ด้านการป้องกันสาธารณสุขระหว่างกรุงเทพมหานครกับสถาบันการศึกษาที่เกี่ยวข้องทางด้านวิศวกรรม เช่น สถาบันเทคโนโลยีพระจอมเกล้าเจ้าคุณทหารลาดกระบัง จุฬาลงกรณ์มหาวิทยาลัย

๔. สำนักป้องกันและบรรเทาสาธารณภัยควรเร่งชี้แจงและสร้างความรู้ความเข้าใจเกี่ยวกับแนวคิดและสาระสำคัญของแผนการป้องกันและบรรเทาสาธารณภัย กรุงเทพมหานคร พ.ศ. ๒๕๕๘ เพื่อให้ทุกหน่วยงานที่เกี่ยวข้องตระหนักถึงบทบาทและภารกิจรวมถึงขั้นตอนในการปฏิบัติงานด้านการป้องกันและบรรเทาสาธารณภัยในพื้นที่ โดยเฉพาะการสร้างความรู้ความเข้าใจเกี่ยวกับบทบาทหน้าที่และขั้นตอนในการปฏิบัติงานให้กับบุคลากรทุกระดับของสำนักงานเขตและบุคลากรที่เกี่ยวข้องกับการจัดการสาธารณภัยในพื้นที่ ซึ่งเจ้าหน้าที่ทุกระดับของสำนักงานเขตจะต้องเข้าใจและมีความตระหนัก (Awareness) มีความพร้อมในการเผชิญเหตุ รู้ขั้นตอนในการปฏิบัติงานจริง หากมีเหตุในพื้นที่ผู้อำนวยการเขตควรเป็นคนแรกๆ ที่ไปถึงที่เกิดเหตุ เพื่อควบคุมสถานการณ์และจัดการเหตุได้อย่างคล่องตัว แต่ในปัจจุบันรถของมูลนิธิต่างๆ จะเป็นผู้เข้าถึงเหตุเป็นลำดับแรกเพราะมีรถฉุกเฉิน ขณะผู้อำนวยการเขตไม่มีรถฉุกเฉิน

๕. กรุงเทพมหานครควรสร้างมาตรฐานวิชาชีพและควบคุมดูแลการทำงานของอาสาสมัครและมูลนิธิต่างๆ ให้เป็นมาตรฐานเดียวกัน โดยมอบหมายให้สำนักป้องกันและบรรเทาสาธารณภัยเป็นผู้ดำเนินการ โดยขึ้นบัญชีอาสาสมัครทั้งหมดที่ทำงานด้านการป้องกันและบรรเทาสาธารณภัย เพื่อให้เกิดความเป็นระเบียบ โดยจัดทำเลขบัญชีอาสาสมัคร ฝึกอบรมให้ความรู้และมอบประกาศนียบัตร เพื่อให้จ่ายต่อการควบคุมและดูแลความปลอดภัย หากอาสาสมัครมีการบาดเจ็บ รวมทั้งสร้างความรู้ ความเข้าใจในบทบาทหน้าที่และจุดยืนของตนเอง ตลอดจนฝึกสอนการใช้เครื่องมือและอุปกรณ์ต่างๆ แก่อาสาสมัครเพื่อลดความเสี่ยงในการทำงานและสามารถเป็นผู้ช่วย/ผู้สนับสนุนการทำงาน of เจ้าหน้าที่ป้องกันและบรรเทาสาธารณภัยได้ รวมทั้งฝึกสอนให้ใช้อุปกรณ์ช่วยชีวิตและรักษาพยาบาลด้วย ซึ่งการฝึกสอนและอบรมความรู้ด้านการป้องกันและบรรเทาสาธารณภัยเป็นสิ่งสำคัญที่กรุงเทพมหานครต้องเร่งดำเนินการเพื่อพัฒนาทักษะแต่ละด้านของบุคลากรด้านการป้องกันและบรรเทาสาธารณภัยที่มีมาตรฐานการทำงานเดียวกัน และนำไปสู่การเกิดมาตรฐานวิชาชีพด้านนี้ ซึ่งในปัจจุบันแม้ว่ามหาวิทยาลัย นวมินทราชูทิศจะมีหลักสูตรปริญญาตรีในด้านดังกล่าวแต่ก็ยังไม่เพียงพอต่อความต้องการ จึงมีความจำเป็นต้องสร้างความรู้ในด้านนี้เพิ่มขึ้น ตลอดจนสร้างความเข้าใจและฝึกข้าราชการและบุคลากรของสำนักงานให้สามารถปฏิบัติงานด้านการป้องกันและบรรเทาสาธารณภัยในพื้นที่ได้ โดยสำนักงานเขตอาจแต่งตั้งข้าราชการตำแหน่งอื่นเป็นเจ้าพนักงานป้องกันภัย ให้มีอำนาจหน้าที่ตามกฎหมาย และส่งเข้ารับการฝึกอบรมจากสำนักป้องกัน

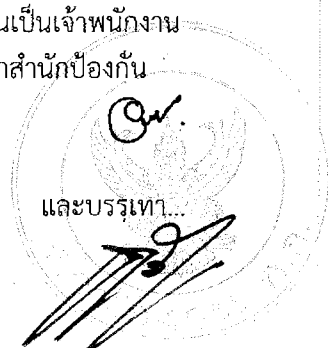

และบรรเทาสาธารณภัยเพื่อให้สามารถปฏิบัติงานได้ ซึ่งจะทำให้ผู้ปฏิบัติงานด้านการป้องกันและบรรเทาสาธารณภัยในพื้นที่มีเพิ่มขึ้น

๖. กรุงเทพมหานครประสานงานกับสถาบันคุณวุฒิวิชาชีพ (องค์การมหาชน) เพื่อขอรับรองมาตรฐานวิชาชีพด้านการป้องกันและบรรเทาสาธารณภัย ซึ่งจะเป็นการส่งเสริมความก้าวหน้าให้แก่ข้าราชการในสายงานป้องกันและบรรเทาสาธารณภัย

๗. ครัวเรือนจัดทำแผนปฏิบัติการป้องกันและบรรเทาสาธารณภัยและแผนเผชิญเหตุในพื้นที่ ซึ่งจะต้องแตกต่างกันไปในแต่ละพื้นที่ ดังนั้นกรุงเทพมหานครควรตั้งเป้าหมายให้ทุกสำนักงานเขตแข่งขันกันจัดทำแผนฯ ให้สอดคล้องกับพระราชบัญญัติป้องกันและบรรเทาสาธารณภัย พ.ศ. ๒๕๕๐ และแผนการป้องกันและบรรเทาสาธารณภัยแห่งชาติ พ.ศ. ๒๕๕๘ โดยผู้อำนวยการเขตต้องวิเคราะห์สภาพพื้นที่ว่ามีความเสี่ยงในเรื่องใดบ้าง เช่น ในพื้นที่ที่มีโรงงานจำนวนมากที่เก็บสารเคมีอันตราย หากมีเพลิงไหม้จะจัดการดับไฟจากสารเคมีอย่างไร เพราะการใช้น้ำอาจจะทำให้เกิดปฏิกิริยาทางเคมี จึงจำเป็นต้องวิเคราะห์ก่อนเกิดเหตุ สิ่งที่เราต้องจัดการคืออะไร โดยจัดทำแผนฯ ร่วมกับหน่วยงานอื่นที่เกี่ยวข้องทั้งในและนอกสังกัดกรุงเทพมหานคร ในลักษณะบูรณาการที่ทำงานด้วยกันตั้งแต่เริ่มวางแผน ปรึกษาหารือ ทั้งนี้ต้องให้ความสำคัญกับกระบวนการทำแผนให้มากเพื่อให้เกิดการมีส่วนร่วมอย่างแท้จริง และปรับแผนอย่างต่อเนื่องเพื่อให้เกิดการเป็นเจ้าของร่วมกัน (Collective Ownership) รวมทั้งใช้เทคโนโลยีสารสนเทศเข้ามาช่วยในการทำงานร่วมกัน โดยไม่จำเป็นต้องได้ผลลัพธ์ออกมาเป็นรูปเล่มแต่ต้องเป็นแผนปฏิบัติการหรือแนวทางที่เกิดจากการทำงานร่วมกัน หรือปรับตามสถานการณ์จริง ทั้งนี้สำนักงานเขตนำร่องควรร่วมมือกันจัดทำร่วมกับสำนักป้องกันและบรรเทาสาธารณภัยก่อนจะขยายไปยังสำนักงานเขตอื่นต่อไป หรือให้ผู้ว่าราชการกรุงเทพมหานครแต่งตั้งคณะกรรมการกองอำนาจการป้องกันและบรรเทาสาธารณภัยสำนักงานเขต ให้ผู้อำนวยการเขตเป็นประธานเพื่อกำหนดมาตรการในการจัดการความเสี่ยงและความปลอดภัยในพื้นที่ตั้งแต่ก่อนเกิดเหตุ ระหว่างเกิดเหตุ และการฟื้นฟูหลังเกิดเหตุ ซึ่งการทำงานในรูปแบบคณะกรรมการจะทำให้การทำงานมีกลไกที่ชัดเจน และจะได้รับความช่วยเหลือจากผู้เชี่ยวชาญในพื้นที่ หรืออาจดำเนินการในรูปแบบสานเสวนา จัดทำแผนแบบปรึกษาหารือ ใช้การพูดคุยร่วมกันระหว่างคณะกรรมการ (Town hall Meeting) โดยกำหนดประเด็นร่วมกับภาคส่วนอื่น เช่น ในมุมมองของแต่ละภาคส่วนคิดว่ามีสถานการณ์ความเสี่ยงใดในพื้นที่ที่เราต้องเร่งจัดการ และในระหว่างการประชุม สำนักงานเขตต้องทำหน้าที่เป็นผู้สนับสนุน (Facilitator) กระตุ้นให้ทุกภาคส่วนคิดและระดมความคิดเห็นจากทุกคน กำหนดเป็นแผนผังความคิด (Mind Map) ระบุทิศทาง ขั้นตอนการดำเนินการ ตลอดจนระบุเป้าหมาย (Objectives and key results :OKR)

๘. การจัดทำแผนปฏิบัติการป้องกันและบรรเทาสาธารณภัยและแผนเผชิญเหตุในพื้นที่ไม่จำเป็นต้องดำเนินการเฉพาะสำนักงานเขตนำร่องเท่านั้น ควรดำเนินการทุกสำนักงานเขต

๙. การดำเนินการตามแบบจำลอง (Model) ของสำนักงานเขตนาร่องทั้ง ๓ แห่ง ไม่จำเป็นต้องใช้รูปแบบการบริหารที่เหมือนกัน สำนักงานเขตปทุมวันอาจจะใช้การบริหารแบบเบ็ดเสร็จ ผู้อำนวยการเขตสามารถควบคุมสั่งการการทำงานของกำลังคนในพื้นที่ เช่น ศูนย์บริการสาธารณสุข สถานีดับเพลิง รวมทั้งบริหารงบประมาณ ขณะที่สำนักงานเขตธนบุรีที่มีที่ตั้งติดสถานีดับเพลิงธนบุรี ไม่จำเป็นต้องใช้การบริหารแบบเบ็ดเสร็จ แต่ใช้การทำงานแบบบูรณาการ ขณะที่สำนักงานเขตสายไหมซึ่งเป็นเขตชานเมืองพื้นที่ขนาดใหญ่ มีการขยายตัวของเมืองอย่างต่อเนื่อง แต่ไม่มีสถานีดับเพลิงหลักตั้งภายในพื้นที่สำนักงานเขต ควรใช้การสร้างข้อตกลงกับสถานีดับเพลิงบางเขนหรือใช้บริการจากสถานีดับเพลิงข้างเคียงในจังหวัดปทุมธานีที่สามารถเข้าถึงที่เกิดเหตุได้ภายในเวลามาตรฐานที่กรุงเทพมหานคร และทำการเทียบเคียงข้อมูลของทั้ง ๓ สำนักงานเขต เพื่อขยายผลต่อไป

๑๐. สำนักยุทธศาสตร์และประเมินผลและสำนักป้องกันและบรรเทาสาธารณภัย และสำนักอื่นที่เกี่ยวข้องต้องเป็นที่ปรึกษาและให้การสนับสนุนสำนักงานเขตในการจัดทำแผนปฏิบัติการป้องกันและบรรเทาสาธารณภัยและแผนเผชิญเหตุในพื้นที่ เนื่องจาก การจัดทำแผนฯ เป็นเทคนิคเฉพาะ อีกทั้งการทำงานบางเรื่องอาจเกินขีดความสามารถของสำนักงานเขต สำนักที่เกี่ยวข้องจึงต้องให้การสนับสนุน นอกจากนี้ควรมีการกำหนดเจ้าหน้าที่เพื่อเป็นที่ปรึกษาให้สำนักงานเขตและฝึกเขียนแผนเบื้องต้น ทั้งนี้ ผู้อำนวยการสำนักยุทธศาสตร์และประเมินผลแจ้งให้ทราบว่าขณะนี้สำนักยุทธศาสตร์และประเมินผลอยู่ระหว่างเตรียมการเพื่อจัดทำแผนพัฒนาพื้นที่ที่ต้องมีการวิเคราะห์บริบทในพื้นที่ และเชื่อมโยงกับสารสนเทศภูมิศาสตร์ รวมทั้งเชื่อมโยงข้อมูลดังกล่าวกับข้อมูลขนาดใหญ่ (Big Data) ของกรุงเทพมหานคร ซึ่งจะมีการจัดอบรมให้ความรู้แก่สำนักงานเขตเพื่อให้สามารถใช้เครื่องมือดังกล่าวได้ รวมทั้งจะจัดทำแผนยุทธศาสตร์กลุ่มเขต เปิดให้ภาคประชาคมมีเวทีนำเสนอในสิ่งที่ต้องการ และได้มีการพูดคุยกับตัวแทนของกลุ่มเขต และมีการจัดทำแผนชุมชน ให้คนในชุมชนนำปัญหาหารือร่วมกันในการกิจที่จะต้องได้รับการสนับสนุนจากสำนักงานเขต ซึ่งสำนักงานเขตจะได้นำสิ่งเหล่านี้มาบรรจุในแผนปฏิบัติการป้องกันและบรรเทาสาธารณภัยและแผนเผชิญเหตุในพื้นที่

๑๑. ควรยกย่องและให้เกียรติผู้ปฏิบัติงานด้านการป้องกันและบรรเทาสาธารณภัย ทั้งข้าราชการกรุงเทพมหานครและอาสาสมัครที่ทำงานด้านนี้ เนื่องจากสังคมไทยให้ความสำคัญกับการเชิดชูเกียรติ ดังนั้นกรุงเทพมหานครควรกำหนดเป็นวาระสำคัญ (Agenda) และจัดกิจกรรมยกย่องเชิดชูเกียรติบุคลากรที่ทำงานด้านนี้ ดังเช่นในต่างประเทศที่ทุกปีจะมีการจัดแสดงพาเหรดของตำรวจดับเพลิง ซึ่งในปัจจุบัน กรุงเทพมหานครจัดงาน “วัน อ.ป.พ.ร.” ในวันที่ ๒๒ มีนาคมของทุกปีร่วมกับกระทรวงมหาดไทย แต่เพื่อให้การทำงานร่วมกันเป็นไปอย่างราบรื่น กรุงเทพมหานครควรแยกจัดงานและจัดกิจกรรม เพื่อแสดงให้เห็นว่ากรุงเทพมหานครให้ความสำคัญกับประชาชนที่ได้อาสาเข้ามาช่วยเหลือดูแลด้านการป้องกันและบรรเทาสาธารณภัย ซึ่งจะนำไปสู่การขึ้นบัญชีอาสาสมัครต่อไป

๑๒. ควรกำหนด...

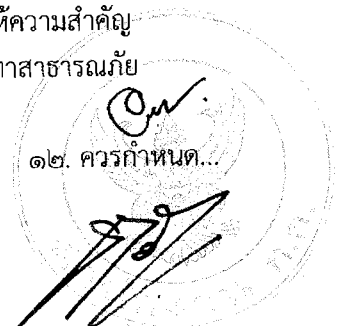

๑๒. ควรกำหนดแนวทาง/มาตรการเพื่อเชิญชวนให้ภาคเอกชน/ภาคประชาชนทำงานด้านป้องกันและบรรเทาสาธารณภัยร่วมกับกรุงเทพมหานคร โดยสอบถามความคิดเห็นของภาคประชาชนว่ามีแนวคิดในการป้องกันและบรรเทาสาธารณภัยอย่างไร จะดำเนินการตามแนวคิดนั้นอย่างไร ต้องการให้กรุงเทพมหานครให้การสนับสนุน/ช่วยเหลืออย่างไร ทั้งด้านบุคลากร ความรู้ เทคนิค ข้อมูล อุปกรณ์ เครื่องมือต่างๆ และจะสามารถให้ความช่วยเหลืออะไรแก่กรุงเทพมหานครได้บ้างเพื่อป้องกันและบรรเทาเหตุสาธารณภัยในพื้นที่ ตลอดจนตั้งโจทย์และระดมสมองร่วมกัน เช่น ตั้งกลุ่มไลน์เพื่อใช้เป็นเครื่องมือระดมสมอง ซึ่งการให้ภาคส่วนต่างๆ เริ่มคิดไปพร้อมกับภาครัฐจะทำให้เกิดการมีส่วนร่วมและเป็นเจ้าของความคิด ทำให้อยากลงมือปฏิบัติงานร่วมกัน จัดเสวนาโดยเชิญคนกลุ่มต่างๆ มาแสดงความคิดเห็นรวมทั้งเด็กนักเรียนในโรงเรียน เพื่อให้ช่วยกันหาแนวทางป้องกัน ระวังภัย แจ่งเหตุในพื้นที่ ซึ่งอาจจะได้รับความคิดในมุมมองใหม่ๆ ที่สามารถนำไปใช้ได้

๑๓. ควรมีการจัดทำหลักสูตรบัญชาการเหตุการณ์ให้ผู้อำนวยการเขตและผู้ช่วยผู้อำนวยการเขต เพื่อสร้างความรู้ความเข้าใจเรื่องการควบคุม/บัญชาการเหตุ/รายงานสถานการณ์ และจำลองสถานการณ์ให้ผู้อำนวยการเขตได้ทดลองปฏิบัติจริงเพื่อให้สามารถดำเนินการได้เมื่อจบหลักสูตร ซึ่งจะทำให้เกิดการขับเคลื่อนอย่างเป็นรูปธรรมมากขึ้น เพราะเรื่องการบริหารเป็นเรื่องสำคัญและจะช่วยลดความสูญเสีย ความเสียหาย และประหยัดทรัพยากรได้เป็นอย่างมาก

มติ อ.ก.ก.

เห็นชอบกรอบแนวทางในการเพิ่มขีดความสามารถในการบริหารจัดการความเสี่ยงจากสาธารณภัยของสำนักงานเขตและให้นำความคิดเห็นและข้อเสนอแนะเพิ่มเติมของ อ.ก.ก. ไปเพิ่มเติมให้สมบูรณ์ยิ่งขึ้นต่อไป และนำเสนอ อ.ก.ก. พิจารณาอีกครั้งก่อนนำเสนอ ก.ก. ต่อไป

ระเบียบวาระที่ ๔

เรื่องอื่นๆ

- ไม่มี -

ระเบียบวาระที่ ๕

เรื่องกำหนดวันประชุม

เนื่องจากคณะอนุกรรมการฯ ชุดเดิม ได้กำหนดวันประชุม อ.ก.ก. ไว้เป็นวันพุธ สัปดาห์แรกของเดือน เวลา ๑๐.๐๐ น. หากยังคงใช้กำหนดเดิม การประชุมครั้งต่อไป จะตรงกับวันพุธที่ ๑ มกราคม ๒๕๖๓ ซึ่งเป็นวันหยุดราชการ จึงกำหนดการประชุม อ.ก.ก. ครั้งที่ ๑/๒๕๖๓ ในวันพุธที่ ๑๕ มกราคม ๒๕๖๓ เวลา ๑๐.๐๐ น.

มติ อ.ก.ก.

รับทราบ



ลับ



รายงานการประชุม อ.ก.ก. วิสามัญเกี่ยวกับยุทธศาสตร์การบริหารทรัพยากรบุคคลของกรุงเทพมหานคร

ครั้งที่ ๑/๒๕๖๓

วันพุธที่ ๑๕ มกราคม ๒๕๖๓

เวลา ๑๐.๐๐ น.

ณ ห้องเอร์วีน ชั้น ๒ ศาลาว่าการกรุงเทพมหานคร

ผู้มาประชุม

- | | | |
|-----|-------------------------------------------------------------------------------------------------------------------------------------------------------------------|---------------------|
| ๑. | รองศาสตราจารย์ ดร.อิสระ สุวรรณผล | ประธาน อ.ก.ก. |
| ๒. | ผู้ช่วยศาสตราจารย์สุณี เวชประสิทธิ์
(อนุกรรมการซึ่งแต่งตั้งจาก ก.ก.) | อ.ก.ก. |
| ๓. | ผู้แทนสำนักงานคณะกรรมการมาตรฐานการบริหาร
งานบุคคลส่วนท้องถิ่น
(นายทิวากร พิศาลสฤณีธรรม ผู้อำนวยการกลุ่มงานวิจัยและ
พัฒนาการบริหารงานบุคคล สำนักงาน ก.ก.) | อ.ก.ก. |
| ๔. | ดร.บรรณันท์ ทองกล้า
(ผู้ทรงคุณวุฒิ) | อ.ก.ก. |
| ๕. | ศาสตราจารย์ ดร.ศุภชัย ยาวะประภาษ
(ผู้ทรงคุณวุฒิ) | อ.ก.ก. |
| ๖. | นางสุชาดา รังสินันท์
(ผู้ทรงคุณวุฒิ) | อ.ก.ก. |
| ๗. | รองปลัดกรุงเทพมหานคร ที่ปลัดกรุงเทพมหานครมอบหมาย
(นายขจิต ชัชวานิชย์) | อ.ก.ก. |
| ๘. | ผู้ช่วยหัวหน้าสำนักงาน ก.ก. สังกัดราชการกองพัฒนาระบบ
ราชการกรุงเทพมหานคร สำนักงาน ก.ก.
(นางสาวกุลจิรา สาสุขวัฒน์) | อ.ก.ก. |
| ๙. | นายธีรชัชคาร ปาทาน
(ผู้อำนวยการสำนักยุทธศาสตร์และประเมินผล) | อ.ก.ก. |
| ๑๐. | หัวหน้าสำนักงาน ก.ก.
(นายกอบชัย พงษ์เสริม) | อ.ก.ก. |
| ๑๑. | นางสาวอติภา พูลสวัสดิ์
(ผู้อำนวยการกองพัฒนาระบบราชการกรุงเทพมหานคร
สำนักงาน ก.ก.) | อ.ก.ก. และเลขานุการ |
| ๑๒. | นางสาวอรมนส์ บัณฑิตสุขุมาลัย
(นักทรัพยากรบุคคลชำนาญการพิเศษ
กองพัฒนาระบบราชการกรุงเทพมหานคร สำนักงาน ก.ก.) | ผู้ช่วยเลขานุการ |

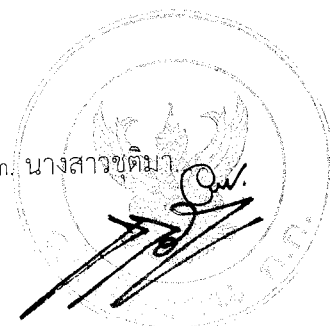

- | | |
|-------------------------------------|---------------------------------------------------------------|
| ๑๐. นางวิไลลักษณ์ ตั้งไพบุลย์ทรัพย์ | นักทรัพยากรบุคคลชำนาญการ
สถาบันพัฒนาข้าราชการกรุงเทพมหานคร |
| ๑๑. นางสาวนฤมล ไหวว่อง | นักทรัพยากรบุคคลปฏิบัติการ
สำนักงาน ก.ก. |
| ๑๒. นายธนศักดิ์มนตรี มหาพรม | นักทรัพยากรบุคคลปฏิบัติการ
สำนักงาน ก.ก. |
| ๑๓. นายสุมลชัย สุขชี | นักทรัพยากรบุคคลปฏิบัติการ
สำนักงาน ก.ก. |

เริ่มประชุมเวลา ๑๐.๐๐ น.

ประธานฯ กล่าวเปิดการประชุม และดำเนินการประชุมตามระเบียบวาระดังนี้

ระเบียบวาระที่ ๑ เรื่องที่ประธานจะแจ้งให้ที่ประชุมทราบ

ที่ประชุม - ไม่มี -

ระเบียบวาระที่ ๒ เรื่องรับรองรายงานการประชุม ครั้งที่ ๘/๒๕๖๒ เมื่อวันที่ ๑๘ ธันวาคม ๒๕๖๒
ฝ่ายเลขานุการฯ ขอนำเสนอรายงานการประชุมครั้งที่ ๘/๒๕๖๒ เมื่อวันที่
๑๘ ธันวาคม ๒๕๖๒ ให้ที่ประชุมพิจารณารับรอง

มติ อ.ก.ก. รับรองรายงานการประชุมครั้งที่ ๘/๒๕๖๒ เมื่อวันที่ ๑๘ ธันวาคม ๒๕๖๒

ระเบียบวาระที่ ๓ เรื่องเพื่อทราบ

เรื่อง สรุปผลการดำเนินการตามแผนปฏิบัติการ (Action Plan) ประจำปี พ.ศ. ๒๕๖๒
และโครงการ/กิจกรรมที่จะดำเนินการตามแผนปฏิบัติการ (Action Plan) ประจำปี
พ.ศ. ๒๕๖๓ ตามแผนยุทธศาสตร์การบริหารทรัพยากรบุคคลของกรุงเทพมหานคร
(พ.ศ. ๒๕๖๑ - ๒๕๖๕)

สำนักงาน ก.ก. ขอรายงานผลการดำเนินการ/โครงการกิจกรรมตามแผนปฏิบัติ
ราชการ (Action Plan) ประจำปี พ.ศ. ๒๕๖๒ และโครงการ/กิจกรรมที่จะดำเนินการตาม
แผนปฏิบัติการ (Action Plan) ประจำปี พ.ศ. ๒๕๖๓ ตามแผนยุทธศาสตร์การบริหาร
ทรัพยากรบุคคลของกรุงเทพมหานคร (พ.ศ. ๒๕๖๑ - ๒๕๖๕) เพื่อเป็นการติดตามการ
ขับเคลื่อนแผนฯ ของหน่วยงานที่เกี่ยวข้อง ดังนี้

สาระสำคัญของเรื่อง



ระเบียบวาระที่ ๔

เรื่อง สืบเนื่อง

เรื่อง แนวทางการเพิ่มขีดความสามารถในการบริหารจัดการความเสี่ยงจากสาธารณภัยของสำนักงานเขต

สืบเนื่องจาก อ.ก.ก.วิสามัญเกี่ยวกับยุทธศาสตร์การบริหารทรัพยากรบุคคลของกรุงเทพมหานครได้มีมติในการประชุมครั้งที่ ๘/๒๕๖๒ เมื่อวันที่ ๑๘ ธันวาคม ๒๕๖๒ เห็นชอบกรอบแนวทางการเพิ่มขีดความสามารถในการบริหารจัดการความเสี่ยงจากสาธารณภัยของสำนักงานเขต และให้สำนักงาน ก.ก. นำความคิดเห็นและข้อเสนอแนะเพิ่มเติมของ อ.ก.ก.ฯ ไปเพิ่มเติมกรอบแนวทางฯ ให้สมบูรณ์ยิ่งขึ้นต่อไป และนำเสนอ อ.ก.ก.ฯ พิจารณาอีกครั้งก่อนนำเสนอ ก.ก. ต่อไป

ทั้งนี้ขอคิดเห็นและข้อเสนอแนะของ อ.ก.ก.ฯ ต่อกรอบแนวทางการเพิ่มขีดความสามารถในการบริหารจัดการความเสี่ยงจากสาธารณภัยของสำนักงานเขต มีสาระสำคัญสรุปได้ดังนี้

๑. การจัดทำกรอบแนวทางการเพิ่มขีดความสามารถในการบริหารจัดการความเสี่ยงจากสาธารณภัยของสำนักงานเขตเป็นเรื่องสำคัญที่ต้องเร่งดำเนินการและกำหนดให้สอดคล้องกับพระราชบัญญัติป้องกันและบรรเทาสาธารณภัย พ.ศ. ๒๕๕๐ และแผนการป้องกันและบรรเทาสาธารณภัยกรุงเทพมหานคร พ.ศ. ๒๕๕๘ ทั้งนี้ การขับเคลื่อนแผนฯ ของกรุงเทพมหานครต้องเป็นไปในทิศทางเดียวกันกับท้องถิ่นอื่นในประเทศไทย แต่มีบริบทที่แตกต่างกันตามสภาพพื้นที่

๒. ควรให้ความสำคัญกับเรื่องระบบงานและวิธีการทำงานในการกิจด้านป้องกันและบรรเทาสาธารณภัย โดยนิยามความหมายของคำว่าสาธารณภัยในพื้นที่กรุงเทพมหานครให้มีความชัดเจนว่าครอบคลุมเรื่องใดบ้าง เนื่องจากงานแต่ละเรื่องมีมิติที่แตกต่างกัน และระบุให้ชัดเจนในแต่ละเรื่องจะใช้การทำงานรูปแบบใด

๓. ควรสร้างฐานข้อมูลสารสนเทศด้านการบริหารจัดการความเสี่ยงจากสาธารณภัย โดยมอบหมายให้สำนักป้องกันและบรรเทาสาธารณภัย สำนักยุทธศาสตร์และประเมินผล สำนักที่เกี่ยวข้อง และสำนักงานเขตดำเนินการ ทั้งนี้ข้อมูลเร่งด่วนที่จำเป็นต้องมี คือ บัญชีรายชื่อผู้เชี่ยวชาญด้านสาธารณภัยในแต่ละด้าน ข้อมูลโครงสร้างและแผนภูมิการปฏิบัติกรณีเกิดสาธารณภัยต่างๆ ข้อมูลกำลังพลที่เกี่ยวข้องกับการปฏิบัติหน้าที่ทั้งหมด ข้อมูล จำนวนวัสดุ อุปกรณ์ เครื่องมือ ทรัพยากรที่ต้องใช้ในการเผชิญเหตุ และแหล่งข้อมูลที่จะเรียกใช้ ข้อมูลสถิติการเกิดเหตุ ข้อมูลศูนย์อพยพพักอาศัยทางเข้า-ออก บันไดหนีไฟถนน ทรอก ขอย จำนวนผู้สูงอายุ/เด็ก/คนพิการที่อาศัยในชุมชน รวมทั้งอาจจัดทำข้อตกลงที่จะร่วมมือ (Memorandum of Understanding : MOU) ด้านการป้องกันสาธารณภัยระหว่างกรุงเทพมหานครกับสถาบันการศึกษา

๔. สำนักป้องกัน...



๔. สำนักป้องกันและบรรเทาสาธารณภัยควรเร่งชี้แจงและสร้างความรู้ความเข้าใจเกี่ยวกับแนวคิดและสาระสำคัญของแผนการป้องกันและบรรเทาสาธารณภัยกรุงเทพมหานคร พ.ศ. ๒๕๕๘ เพื่อให้ทุกหน่วยงานที่เกี่ยวข้องตระหนักถึงบทบาทและภารกิจรวมถึงขั้นตอนในการปฏิบัติงานด้านการป้องกันและบรรเทาสาธารณภัยในพื้นที่ โดยเฉพาะการสร้างความรู้ความเข้าใจเกี่ยวกับบทบาทหน้าที่และขั้นตอนในการปฏิบัติงานให้กับบุคลากรทุกระดับของสำนักงานเขตและบุคลากรที่เกี่ยวข้องกับการจัดการสาธารณภัยในพื้นที่ ซึ่งเจ้าหน้าที่ทุกระดับของสำนักงานเขตจะต้องเข้าใจและมีความตระหนัก (Awareness) มีความพร้อมในการเผชิญเหตุ รู้ขั้นตอนในการปฏิบัติงานจริง

๕. ควรสร้างมาตรฐานวิชาชีพและควบคุมดูแลการปฏิบัติงานของอาสาสมัครและมูลนิธิต่างๆ โดยขึ้นบัญชีอาสาสมัครทั้งหมดที่ทำงานด้านการป้องกันและบรรเทาสาธารณภัย รวมทั้งสร้างความรู้ ความเข้าใจในบทบาทหน้าที่และจุดยืนของตนเอง ตลอดจนฝึกสอนการใช้เครื่องมือและอุปกรณ์ต่างๆ แก่อาสาสมัครเพื่อลดความเสี่ยงในการทำงานและสามารถเป็นผู้ช่วย/ผู้สนับสนุนการทำงานของเจ้าหน้าที่ป้องกันและบรรเทาสาธารณภัยได้ ตลอดจนสร้างความเข้าใจและฝึกข้าราชการและบุคลากรของสำนักงานให้สามารถปฏิบัติงานด้านการป้องกันและบรรเทาสาธารณภัยในพื้นที่ได้ โดยสำนักงานเขตอาจแต่งตั้งข้าราชการตำแหน่งอื่นเป็นเจ้าพนักงานป้องกันภัย ให้มีอำนาจหน้าที่ตามกฎหมาย และส่งเข้ารับการฝึกอบรมจากสำนักป้องกันและบรรเทาสาธารณภัยเพื่อให้สามารถปฏิบัติงานได้ ซึ่งจะทำให้ผู้ปฏิบัติงานด้านการป้องกันและบรรเทาสาธารณภัยในพื้นที่มีเพิ่มขึ้น

๖. กรุงเทพมหานครควรประสานงานกับสถาบันคุณวุฒิวิชาชีพ (องค์การมหาชน) เพื่อขอรับรองมาตรฐานวิชาชีพด้านการป้องกันและบรรเทาสาธารณภัย ซึ่งจะเป็นการส่งเสริมความก้าวหน้าให้แก่ข้าราชการในสายงานป้องกันและบรรเทาสาธารณภัย

๗. สำนักงานเขตควรจัดทำแผนปฏิบัติการป้องกันและบรรเทาสาธารณภัย และแผนเผชิญเหตุในพื้นที่ และจัดทำแผนฯ ร่วมกับหน่วยงานอื่นที่เกี่ยวข้องทั้งในและนอกสังกัดกรุงเทพมหานครในลักษณะบูรณาการที่ทำงานด้วยกันตั้งแต่เริ่มวางแผนปรึกษาหารือเพื่อให้เกิดการมีส่วนร่วมอย่างแท้จริง หรือให้ผู้ว่าราชการกรุงเทพมหานคร แต่งตั้งคณะกรรมการกองอำนวยการป้องกันและบรรเทาสาธารณภัยสำนักงานเขต ให้ผู้อำนวยการเขตเป็นประธานเพื่อกำหนดมาตรการในการจัดการความเสี่ยงและความล่าช้าในพื้นที่ตั้งแต่ก่อนเกิดเหตุ ระหว่างเกิดเหตุ และการฟื้นฟูหลังเกิดเหตุ หรืออาจดำเนินการในรูปแบบสานเสวนา จัดทำแผนแบบปรึกษาหารือ ใช้การพูดคุยร่วมกันระหว่างคณะกรรมการ (Town hall Meeting) โดยกำหนดประเด็นร่วมกับภาคส่วนอื่น และในระหว่างการประชุม สำนักงานเขตต้องทำหน้าที่เป็นผู้สนับสนุน (Facilitator) กระตุ้นให้ทุกภาคส่วนคิดและระดมความคิดเห็น เพื่อให้เกิดผลลัพธ์ตามที่ต้องการ

๘. การจัดทำแผนปฏิบัติการป้องกันและบรรเทาสาธารณภัยและแผนเผชิญเหตุในพื้นที่ไม่จำเป็นต้องดำเนินการเฉพาะสำนักงานเขตนำร่องเท่านั้น ควรดำเนินการทุกสำนักงานเขต

๙. การดำเนินการ...

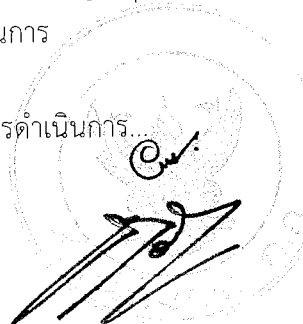

๙. การดำเนินการตามแผนปฏิบัติการป้องกันและบรรเทา

สาธารณภัยและแผนเผชิญเหตุในพื้นที่ ของสำนักงานเขตนาร์องทั้ง ๓ แห่งไม่จำเป็นต้องใช้รูปแบบการบริหารที่เหมือนกัน ให้ปรับเปลี่ยนตามบริบทแต่ละพื้นที่ และทำการเทียบเคียงข้อมูลของทั้ง ๓ สำนักงานเขตเพื่อขยายผลต่อไป

๑๐. สำนักยุทธศาสตร์และประเมินผลและสำนักป้องกันและบรรเทา

สาธารณภัยและสำนักอื่นที่เกี่ยวข้องต้องเป็นที่ปรึกษาและให้การสนับสนุนสำนักงานเขต ในการจัดทำแผนปฏิบัติการป้องกันและบรรเทาสาธารณภัยและแผนเผชิญเหตุในพื้นที่

๑๑. ควรยกย่องและให้เกียรติผู้ปฏิบัติงานด้านการป้องกันและบรรเทา

สาธารณภัย โดยกำหนดเป็นวาระสำคัญ (Agenda) และจัดกิจกรรมยกย่องเชิดชูเกียรติ ซึ่งในปัจจุบันกรุงเทพมหานครจัดงาน “วัน อ.ป.พ.ร.” ในวันที่ ๒๒ มีนาคมของทุกปีร่วมกับ กระทรวงมหาดไทย แต่เพื่อให้การทำงานร่วมกันเป็นไปอย่างราบรื่น กรุงเทพมหานคร ควรแยกจัดงานและจัดกิจกรรม เพื่อแสดงให้เห็นว่ากรุงเทพมหานครให้ความสำคัญ กับผู้ปฏิบัติงานด้านนี้

๑๒. ควรกำหนดแนวทาง/มาตรการเพื่อเชิญชวนให้ภาคเอกชน/

ภาคประชาชนทุกกลุ่มเข้ามาทำงานด้านป้องกันและบรรเทาสาธารณภัยร่วมกับ กรุงเทพมหานคร โดยใช้ช่องทางและวิธีการที่หลากหลาย

๑๓. ควรมีการจัดทำหลักสูตรบัญชาการเหตุการณ์ให้ผู้อำนวยการเขต

และผู้ช่วยผู้อำนวยการเขต เพื่อสร้างความรู้ความเข้าใจเรื่องการควบคุม/บัญชาการเหตุ/ รายงานสถานการณ์ และจำลองสถานการณ์ให้ผู้อำนวยการเขตได้ทดลองปฏิบัติจริงเพื่อให้สามารถดำเนินการได้เมื่อจบหลักสูตร ซึ่งจะทำให้เกิดการขับเคลื่อนอย่างเป็นรูปธรรมมากขึ้น เพราะเรื่องการบริหารบัญชาการเป็นเรื่องสำคัญและจะช่วยลดความสูญเสีย ความเสียหาย และประหยัดทรัพยากรได้เป็นอย่างมาก

ความเห็นของสำนักงาน ก.ก. ฝ่ายเลขานุการฯ พิจารณาแล้วเห็นว่า เพื่อให้

การป้องกันและบรรเทาสาธารณภัยของกรุงเทพมหานครสามารถตอบสนองความต้องการของประชาชน รวมทั้งเพิ่มขีดความสามารถในการปฏิบัติงาน จึงเห็นควรนำเสนอกรอบแนวทางในการเพิ่มขีดความสามารถในการบริหารจัดการความเสี่ยงจากสาธารณภัยของสำนักงานเขตที่ได้เพิ่มเติมประเด็นตามมติ อ.ก.ก. วิสามัญเกี่ยวกับยุทธศาสตร์การบริหารทรัพยากรบุคคลของกรุงเทพมหานครครั้งที่ ๘/๒๕๖๒ เมื่อวันที่ ๑๘ ธันวาคม ๒๕๖๒ ต่อ อ.ก.ก. ฯ เพื่อโปรดพิจารณาให้ความเห็นชอบ เพื่อจะได้นำเสนอ ก.ก. ต่อไป

หัวหน้าสำนักงาน ก.ก. ได้ให้ข้อมูลเพิ่มเติมว่า มีการเพิ่มเติมประเด็นตามมติ อ.ก.ก. วิสามัญเกี่ยวกับยุทธศาสตร์ฯ ในการประชุมครั้งที่ ๘/๒๕๖๒ เมื่อวันที่ ๑๘ ธันวาคม ๒๕๖๒ เรียบร้อยแล้ว ในการประชุมครั้งนี้ได้นำเสนอกรอบแนวทางในการเพิ่มขีดความสามารถในการบริหารจัดการความเสี่ยงจากสาธารณภัยของสำนักงานเขต เพื่อนำไปเป็นแนวทางการพัฒนาในภาพรวมและแนวทางปฏิบัติในสำนักงานเขตนาร์อง ๓ สำนักงานเขต ได้แก่ สำนักงานเขตปทุมวัน สำนักงานเขตธนบุรีและสำนักงานเขตสายไหม ซึ่งเป็นพื้นที่ที่มีความเสี่ยงในการเกิดสาธารณภัยที่แตกต่างกัน โดยต้องกำหนดแนวทางในการปฏิบัติให้มีความชัดเจน

และกำหนด

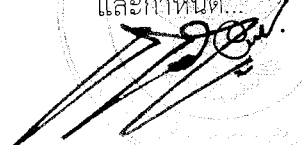

และกำหนดกรอบการพัฒนาในภาพรวม เพื่อนำเสนอให้ ก.ก. มอบหมายให้หน่วยงานนำไปดำเนินการตามกรอบแนวทางดังกล่าว โดยทั้ง ๓ สำนักงานเขตไม่จำเป็นต้องใช้รูปแบบการบริหารที่เหมือนกัน สำนักงานเขตปทุมวันอาจจะใช้การบริหารแบบเบ็ดเสร็จ ให้สำนักที่เกี่ยวข้องโอนอำนาจการบังคับบัญชามาให้ผู้อำนวยการเขตเพื่อสามารถควบคุมสั่งการการทำงาน ของเจ้าหน้าที่สถานีดับเพลิงทุกแห่งในพื้นที่ รวมทั้งบริหารงบประมาณ ขณะที่ สำนักงานเขตธนบุรีที่มีที่ตั้งติดสถานีดับเพลิงธนบุรี ไม่จำเป็นต้องใช้การบริหารแบบเบ็ดเสร็จ แต่ใช้การทำงานแบบบูรณาการและทำงานร่วมกับสถานีดับเพลิงในพื้นที่ ขณะที่ สำนักงานเขตสายไหมซึ่งเป็นเขตชานเมือง มีพื้นที่ขนาดใหญ่ มีการขยายตัวของเมืองอย่างต่อเนื่อง แต่ไม่มีสถานีดับเพลิงหลักตั้งภายในพื้นที่สำนักงานเขต ควรใช้การจัดทำข้อตกลงที่จะร่วมมือ (Memorandum of Understanding : MOU) กับสถานีดับเพลิงบางเขนให้ส่งกำลังสนับสนุนหากมีเหตุในพื้นที่หรือใช้บริการจากสถานีดับเพลิงข้างเคียงในจังหวัดปทุมธานีที่สามารถเข้าถึงที่เกิดเหตุได้ภายในเวลา มาตรฐานที่กรุงเทพมหานครกำหนด ซึ่งจะมีการหารือร่วมกับระหว่างสำนักงาน ก.ก. สำนักป้องกันและบรรเทาสาธารณภัย และสำนักงานเขตนำร่อง เพื่อซักซ้อมก่อน การดำเนินการ รวมถึงเก็บข้อมูลและติดตามประเมินผลเพื่อนำมาเปรียบเทียบในแต่ละแนวทางเพื่อสรุปผลและถอดบทเรียนเพื่อนำไปต่อยอดต่อไป รวมทั้งปรับปรุงแบบการบริหารงานเขตและบทบาทผู้อำนวยการเขตให้เหมาะสมกับบทบาทหน้าที่และบริบทในพื้นที่ รวมถึงการกำหนดสถานที่ตั้งของสถานีดับเพลิง

ประเด็นการพิจารณาของ อ.ก.ก.

หลังจากที่ได้รับฟังความเห็นของฝ่ายเลขานุการฯ และหัวหน้าสำนักงาน ก.ก. แล้ว ที่ประชุมมีความคิดเห็นและข้อเสนอแนะเพิ่มเติม รายละเอียดปรากฏดังต่อไปนี้

๑. ควรเพิ่มเติมรายละเอียดการดำเนินการ หัวข้อที่ ๕.๓ ซ้อย่อย “บัญชีวัสดุ อุปกรณ์ เครื่องมือของสำนักงานเขต ภาคเอกชน ภาครัฐอื่นและอุปกรณ์ที่สามารถยืมได้จากที่อื่น” เนื่องจาก หน่วยงานเอกชนหรือภาครัฐอื่นอาจมีอุปกรณ์ครบถ้วน ซึ่งผู้อำนวยการเขตอาจใช้อำนาจตามกฎหมายเพื่อระดมหรือขอความร่วมมือใช้อุปกรณ์ต่างๆ ได้

๒. กรุงเทพมหานคร ควรใช้อำนาจตามกฎหมายหรือดำเนินการเพื่อลดความเสี่ยงของสาธารณภัย เช่น กรณีมีที่รกร้างที่เสี่ยงต่อการเกิดอัคคีภัย เจ้าหน้าที่ของกรุงเทพมหานครควรเข้าไปดำเนินการจัดการให้พื้นที่มีความปลอดภัย การเข้าไปดำเนินการป้องกันเหตุอาชญากรรมจากอาคารที่มีความเก่า หรุทโทรม ฯลฯ ซึ่งจะนำมาสู่การกำหนดมาตรการในการลดความเสี่ยงจากสาธารณภัยได้

๓. ควรมีการเชื่อมโยงแนวทางในการเพิ่มขีดความสามารถฯ ในบางประเด็นและจัดลำดับหรือระยะเวลาให้เกิดความต่อเนื่องกัน เช่น มาตรการแรกที่จะเพิ่มประสิทธิภาพของสำนักงานเขต การกำหนดขอบเขตควรดำเนินการลำดับแรก ลำดับต่อมาคือการ ออกแบบระบบงาน การจัดการความรู้ และการประเมินผล ตามลำดับ ส่วนประเด็นในหัวข้อ ๕.๔ - ๕.๖ ควรจัดทำมาตรฐานก่อนกำหนดแนวทางปฏิบัติแล้วจึงเป็นการกำกับติดตาม

๔. ควรแบ่ง...

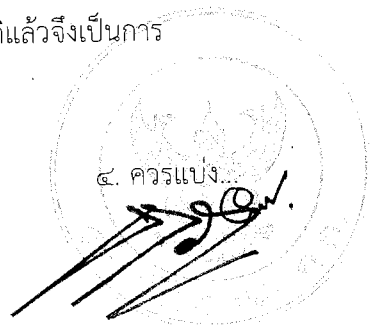

๔. ควรแบ่งระยะเวลาดำเนินการเป็นกลุ่มตามลักษณะของการดำเนินการ เช่น การจัดวางระบบมาตรฐาน การจัดทำฐานข้อมูล การให้ความรู้ การจัดอบรมที่ต้องดำเนินการ โดยหน่วยงานส่วนกลางหรือหน่วยงานระดับสำนักงานลงไปสู่สำนักงานเขต (Top-Down), การจัดทำแผนปฏิบัติการตามรูปแบบสาธิตในแต่ละแห่งมีความแตกต่างกัน ซึ่งต้องมีการวิเคราะห์พื้นที่และจัดเรียงความสำคัญ ซึ่งต้องริเริ่มจากสำนักงานเขตไปสู่หน่วยงานระดับสำนัก (Bottom-Up) ซึ่งจะใช้เวลาดำเนินการและวิธีการที่แตกต่างกัน

๕. ควรมีการกำหนดเป้าหมายของการดำเนินการตามแนวทางในการเพิ่มขีดความสามารถ ให้มีความชัดเจน เพื่อให้ทราบความสำเร็จในการดำเนินการและจุดที่ต้องปรับปรุงหรือพัฒนาเพิ่มเติม โดยเฉพาะการจัดทำบัญชีรายชื่ออุปกรณ์และผู้เชี่ยวชาญ ซึ่งควรตั้งเป้าหมายสุดท้ายให้ข้อมูลทุกอย่างอยู่ในรูปแบบรูปดิจิทัล เพื่อสะดวกและสร้างความรวดเร็วในการเรียกใช้ข้อมูล

๖. การนำกรอบแนวทางในการเพิ่มขีดความสามารถในการบริหารจัดการ ความเสี่ยงจากสาธารณภัยของสำนักงานเขตไปทดลองใช้กับ ๓ สำนักงานเขตนำร่อง ควรมีการติดตามประเมินผลรวมทั้งถอดบทเรียนการดำเนินการ เพื่อนำไปสู่การปรับปรุงแบบการบริหารงานเขตและบทบาทผู้อำนวยการเขตให้เหมาะสมต่อไป ทั้งนี้ให้รีบดำเนินการเพื่อลดความเสี่ยงจากสาธารณภัยของสำนักงานเขตซึ่งเกิดขึ้นมากในช่วงเดือนเมษายน รวมทั้งการติดตามและประเมินผล ควรมีการแต่งตั้งทีมงานที่มีความหลากหลายจากสาขาต่างๆ ให้เข้ามามีส่วนร่วมและพิจารณาว่ารูปแบบใดสมควรนำมาดำเนินการเพื่อให้ได้ความเห็นรอบด้านที่ครบถ้วน

๗. การดำเนินการเรื่องทางการเพิ่มขีดความสามารถในการบริหารจัดการ ความเสี่ยงจากสาธารณภัยของสำนักงานเขต ควรมีการร่วมมือดำเนินการระหว่างหน่วยงานตามประเด็นที่เกี่ยวข้อง เช่น สำนักงาน ก.ก. สำนักป้องกันและบรรเทาสาธารณภัย สำนักยุทธศาสตร์และประเมินผล สำนักงานเขต

๘. กรุงเทพมหานครควรประสานงานกับสถาบันคุณวุฒิวิชาชีพ (องค์การมหาชน) เพื่อขอรับรองมาตรฐานวิชาชีพด้านการป้องกันและบรรเทาสาธารณภัย ซึ่งจะเป็นการส่งเสริมความก้าวหน้าให้แก่ข้าราชการในสายงานป้องกันและบรรเทาสาธารณภัย รวมถึงสายงานอื่นที่เป็นตำแหน่งเฉพาะของกรุงเทพมหานคร เพื่อสร้างมาตรฐานวิชาชีพเฉพาะของแต่ละสายงาน

๙. การนำกรอบแนวทางในการเพิ่มขีดความสามารถในการบริหารจัดการ ความเสี่ยงจากสาธารณภัยของสำนักงานเขตไปทดลองใช้กับ ๓ สำนักงานเขตนำร่อง และติดตามประเมินผลรวมทั้งถอดบทเรียนการดำเนินการ เพื่อนำไปสู่การปรับปรุงแบบการบริหารงานเขตและบทบาทผู้อำนวยการเขตให้เหมาะสมต่อไป ทั้งนี้ให้รีบดำเนินการ เพื่อลดความเสี่ยงจากสาธารณภัยของสำนักงานเขตซึ่งเกิดขึ้นมากในช่วงเดือนเมษายน

มติ อ.ก.ก.

เห็นชอบกรอบแนวทางในการเพิ่มขีดความสามารถในการบริหารจัดการ ความเสี่ยงจากสาธารณภัยของสำนักงานเขตและให้นำความคิดเห็นและข้อเสนอแนะเพิ่มเติมของ อ.ก.ก. ไปเพิ่มเติมให้สมบูรณ์ยิ่งขึ้นต่อไป และนำเสนอ ก.ก. ต่อไป

ระเบียบวาระที่ ๕...

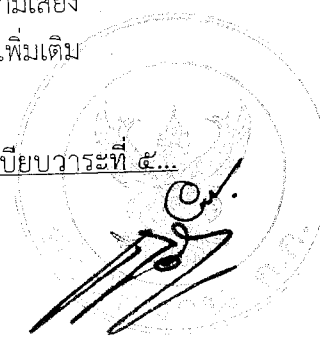

ระเบียบวาระที่ ๕ เรื่องอื่นๆ

มติ อ.ก.ก. - ไม่มี -

ระเบียบวาระที่ ๖ เรื่องกำหนดวันประชุม

กำหนดการประชุม อ.ก.ก. ครั้งที่ ๒/๒๕๖๓ ในวันพุธที่ ๕ กุมภาพันธ์ ๒๕๖๓
เวลา ๑๐.๐๐ น. ณ ห้องเฮอร์วีน

มติ อ.ก.ก. รับทราบ

เลิกประชุมเวลา ๑๒.๐๐ น.



(นางสาวอติภา พูลสวัสดิ์)

ผู้อำนวยการกองพัฒนาระบบราชการกรุงเทพมหานคร สำนักงาน ก.ก.

อ.ก.ก. และเลขานุการ

ผู้จตุรายนการประชุม



ลับ

แนวทางการเพิ่มขีดความสามารถในการบริหารจัดการความเสี่ยงจากสาธารณภัยของสำนักงานเขต

สาระสำคัญของเรื่อง

กรอบแนวคิด

๑. คณะรัฐมนตรี มีมติเมื่อวันที่ ๓๑ มีนาคม ๒๕๕๘ อนุมัติแผนการป้องกันและบรรเทาสาธารณภัยแห่งชาติ พ.ศ. ๒๕๕๘ และมอบหมายให้กระทรวง ทบวง กรม องค์กรและหน่วยงานภาครัฐ รัฐวิสาหกิจ จังหวัด อำเภอ องค์กรปกครองส่วนท้องถิ่น ภาคเอกชนและภาคส่วนอื่นๆ ปฏิบัติการให้เป็นไปตามแผนการป้องกันและบรรเทาสาธารณภัยแห่งชาติ พ.ศ. ๒๕๕๘ และจัดทำแผนปฏิบัติการรองรับยุทธศาสตร์และบรรจุแผนงานและโครงการที่เกี่ยวข้องกับการป้องกันและบรรเทาสาธารณภัยไว้ในแผนปฏิบัติการประจำปีด้วย

๒. พระราชบัญญัติป้องกันและบรรเทาสาธารณภัย พ.ศ. ๒๕๕๐ มาตรา ๓๖ กำหนดให้ผู้อำนวยการเขตรับผิดชอบและปฏิบัติหน้าที่ในการป้องกันและบรรเทาสาธารณภัยในเขตของตน โดยมีหน้าที่สำคัญ ดังนี้

๒.๑ เป็นผู้นำโดยกำหนดทิศทางการบริหารจัดการความเสี่ยงจากสาธารณภัยในพื้นที่ความรับผิดชอบ

๒.๒ ประเมินและระบุความเสี่ยงสาธารณภัยทุกประเภทที่คาดว่าจะเกิดขึ้นในพื้นที่ความรับผิดชอบ

๒.๓ สร้างความตระหนักรู้ให้กับประชาชน ชุมชน สถาบันการศึกษาเกี่ยวกับผลกระทบความรุนแรงของสาธารณภัยประเภทต่างๆ

๒.๔ เตรียมความพร้อมบุคลากร /พัฒนาบุคลากรทางด้านสาธารณภัยอย่างต่อเนื่อง

๒.๕ การใช้ทรัพยากรกับหน่วยงานที่เกี่ยวข้องได้อย่างรวดเร็วและทันต่อสถานการณ์ ทั้งด้านก่อนเกิดเหตุ ระหว่างเกิดเหตุ และการฟื้นฟูซึ่งต้องอาศัยการทำงานแบบบูรณาการ

๓. กรุงเทพมหานครได้จัดทำแผนการป้องกันและบรรเทาสาธารณภัย กรุงเทพมหานคร พ.ศ. ๒๕๕๘ เพื่อใช้เป็นกรอบแนวทางในการปฏิบัติงานตามพระราชบัญญัติป้องกันและบรรเทาสาธารณภัย พ.ศ. ๒๕๕๐ และแผนการป้องกันและบรรเทาสาธารณภัยแห่งชาติ พ.ศ. ๒๕๕๘ โดยสาระสำคัญของแผนการป้องกันฯ คือ ดำเนินการป้องกันและบรรเทาสาธารณภัยเชิงรุก โดยให้ความสำคัญกับ “การจัดการความเสี่ยงจากสาธารณภัย” ตามแผนภาพดังนี้



๑.๑ กระจายงานบริการให้สำนักงานเขตและอาสาสมัครป้องกันภัยฝ่ายพลเรือน (อปพร.) ดำเนินการ

๑.๒ ออกแบบระบบการทำงานโดยใช้เครือข่าย (อาสาสมัคร สมาคม มูลนิธิ) ดำเนินภารกิจสนับสนุน เช่น จับสัตว์อันตราย สนับสนุนกำลังในการป้องกันและบรรเทาสาธารณภัย

๑.๓ สร้างระบบบริหารสั่งการภายใต้สำนักงานเขตที่เชื่อมโยงทุกตัวแสดง ได้แก่ อาสาสมัคร สมาคม มูลนิธิ สถานีดับเพลิง สำนักงานเขต และองค์กรอื่นที่เกี่ยวข้อง ทั้งภาครัฐและภาคเอกชน

๑.๔ นำเทคโนโลยีเข้ามาช่วยในการดับไฟ การตรวจอาคาร การตรวจอุปกรณ์ การฝึกซ้อม

๒. ก.ก. ได้มีมติในการประชุมครั้งที่ ๓/๒๕๖๒ เมื่อวันที่ ๒๑ มีนาคม ๒๕๖๒ เห็นชอบแนวทางการจ้างงานรูปแบบอื่นเพื่อนำมาใช้กับกรุงเทพมหานคร รวมทั้งภารกิจงานป้องกันและบรรเทาสาธารณภัย

๓. สำนักงาน ก.ก. ได้จัดสัมมนาเรื่องการพัฒนาจ้างงานและการบูรณาการการทำงานระหว่างสำนักงานเขตและหน่วยงานที่เกี่ยวข้องด้านการป้องกันและบรรเทาสาธารณภัยในพื้นที่ เมื่อวันที่ ๒๒ และ ๒๖ สิงหาคม ๒๕๖๒ โดยผู้เข้าร่วมการสัมมนา ประกอบด้วยข้าราชการกรุงเทพมหานครสามัญ ตำแหน่งประเภทบริหาร ประเภท อำนวยการ ประเภทวิชาการ และประเภททั่วไป จำนวน ๑๒๒ คน โดยกำหนดเขตนำร่องจำนวน ๓ สำนักงานเขต ได้แก่ สำนักงานเขตปทุมวัน สำนักงานเขตธนบุรี และสำนักงานเขตสายไหม เพื่อเป็นต้นแบบในการบูรณาการการทำงานระหว่างสำนักงานเขตและหน่วยงานที่เกี่ยวข้องด้านการป้องกันและบรรเทาสาธารณภัยในพื้นที่ ซึ่งผลการสัมมนา สรุปได้ดังนี้

๓.๑ กรอบการดำเนินงานด้านการบริหารจัดการความเสี่ยงจากสาธารณภัยในพื้นที่ของผู้อำนวยการเขต จะดำเนินการตามข้อกำหนดที่ระบุไว้ในพระราชบัญญัติป้องกันและบรรเทาสาธารณภัย พ.ศ. ๒๕๕๐

๓.๒ สภาพปัญหาด้านการป้องกันและบรรเทาสาธารณภัยในปัจจุบัน

๑. ภารกิจด้านป้องกันและบรรเทาสาธารณภัยเป็นภารกิจสำคัญที่มีภาระงานเพิ่มขึ้นอย่างต่อเนื่อง จึงต้องมีการบริหารจัดการที่รวดเร็ว มีกำลังคนและเครื่องมือที่เพียงพอ เหมาะสม มีคุณภาพ แต่ในขณะเดียวกันการเพิ่มอัตรากำลังและการพัฒนาบุคลากรก็จะทำให้งบประมาณค่าใช้จ่ายด้านบุคลากรไม่เป็นไปตามที่กฎหมายกำหนด

๒. การแบ่งงานระหว่างสำนักป้องกันและบรรเทาสาธารณภัยกับสำนักงานเขตยังไม่มี ความชัดเจน หน้าที่บางประการยังเกิดความซ้ำซ้อน ซึ่งเกิดจากความไม่เข้าใจระหว่างหน่วยงานและการทำงานตามนโยบายผู้บริหารกรุงเทพมหานคร

๓. มีตัวแสดงจำนวนมากในเรื่องการป้องกันและบรรเทาสาธารณภัย ทั้งภาครัฐ หน่วยงานในสังกัดกรุงเทพมหานคร องค์กรภาคเอกชน ภาคประชาสังคม ภาคประชาชน ซึ่งยังมีการทำงานแบบแยกส่วน และขาดการบูรณาการ



๔. ขาดระบบเตรียมความพร้อมและระบบการพัฒนาบุคลากรที่เกี่ยวข้องกับการจัดการสาธารณภัย กล่าวคือ แผนการป้องกันและบรรเทาสาธารณภัยแห่งชาติ พ.ศ. ๒๕๕๘ มีการกำหนดแนวทางการขับเคลื่อนแผนไปสู่การปฏิบัติ แต่ไม่ได้กำหนดสภาพบังคับกรณีละเอียดหรือไม่ปฏิบัติตาม ทำให้การปฏิบัติงานในระดับพื้นที่ยังไม่มี ความชัดเจน รวมถึงไม่มีการตระหนักหรือพัฒนาคนและการบริหารเพื่อเตรียมพร้อมรับ ความเสี่ยงในกรณีต่าง ๆ ตามพระราชบัญญัติป้องกันและบรรเทาสาธารณภัย พ.ศ. ๒๕๕๐

๕. ขาดองค์ความรู้และการสื่อสาร กล่าวคือ องค์ความรู้ที่บุคลากร มีอยู่นั้นยังจำกัดตามรูปแบบภัยพิบัติเดิม ๆ ที่เคยเกิดขึ้น ไม่รองรับต่อการเปลี่ยนแปลง ส่วนการสื่อสารทางสาธารณภัยยังมีความเข้าใจที่ไม่ตรงกัน ซึ่งเกิดจากมาตรฐานการทำงาน ที่ต่างกัน

๖. ขาดความต่อเนื่องและขาดความยืดหยุ่นในการบริหารจัดการระหว่างหน่วยงานกลางและหน่วยปฏิบัติ กล่าวคือ การถ่ายทอดแผน การบูรณาการแผนระดับต่าง ๆ ไม่ว่าจะเป็นแผนก่อนการเกิดเหตุ ขณะเกิดเหตุและหลังเกิดเหตุ และการนำแผน ไปสู่การปฏิบัติในระดับพื้นที่ยังขาดความรู้ความเข้าใจที่ดีพอในสาระสำคัญของแผนการ ป้องกันและบรรเทาสาธารณภัยแห่งชาติ พ.ศ. ๒๕๕๘ เกี่ยวกับการดำเนินโครงการหรือ การจัดการความเสี่ยงจากสาธารณภัยในระดับพื้นที่ แม้ว่าพระราชบัญญัติป้องกันและ บรรเทาสาธารณภัย พ.ศ. ๒๕๕๐ ได้แบ่งอำนาจออกมาชัดเจน คือ อำนาจในการดูแล สาธารณภัยระดับพื้นที่เป็นของผู้อำนวยการเขต แต่ในเชิงปฏิบัติหรือขณะเกิดเหตุ การจัดการหรือแก้ปัญหาจะเกิดจากสถานีดับเพลิงเป็นส่วนใหญ่

๗. ขาดฐานข้อมูล บัญชี และแผนในการบริหารจัดการความเสี่ยงจาก สาธารณภัยในพื้นที่ ข้อมูลที่มีในปัจจุบันแต่ละหน่วยงานเป็นผู้จัดทำ และไม่มีการเชื่อมโยง ข้อมูลระหว่างกันทั้งหน่วยงานในสังกัดกรุงเทพมหานครและนอกสังกัดกรุงเทพมหานคร

๓.๓ ความคาดหวังของผู้บริหาร

๑. ต้องการให้มี Big Data ที่ครอบคลุมด้านการจัดการความเสี่ยงจาก สาธารณภัยในพื้นที่ ซึ่งเป็นสิ่งสำคัญและจำเป็นอย่างยิ่งในยุคปัจจุบัน แต่การจัดทำข้อมูล ต้องใช้งบประมาณเป็นจำนวนมาก ซึ่งเป็นปัญหาอุปสรรคที่สำคัญที่ทำให้การขับเคลื่อน เป็นไปอย่างล่าช้า

๒. ต้องการให้บุคลากรมีทักษะที่พร้อมบริหารจัดการความเสี่ยงจาก ภัยพิบัติรูปแบบต่างๆ ของเมืองหลวง กล่าวคือ กรอบการทำงานด้านการจัดการภัยพิบัติ ของกรุงเทพมหานครในปัจจุบันมีความซับซ้อนมากขึ้น แต่ความรู้ความสามารถ ของบุคลากรยังจำกัดอยู่ตามรูปแบบภัยพิบัติเดิม ๆ ที่เคยเกิดขึ้น แม้จะเริ่มมีการพัฒนา บุคลากรให้มีความรู้ในการจัดการภัยพิบัติด้านอื่น ๆ บ้างแล้ว เช่น ภัยตึกถล่ม เป็นต้น แต่ก็ยังไม่เพียงพอ

๓. เพิ่มสถานีดับเพลิงให้ครอบคลุมพื้นที่มากขึ้นตามนโยบายของ ผู้ว่าราชการกรุงเทพมหานคร เพื่อให้สามารถเข้าถึงที่เกิดเหตุได้ตามมาตรฐานเวลา คือ ไม่เกิน ๘-๑๐ นาที ซึ่งในปัจจุบันไม่สามารถดำเนินการได้ในทุกพื้นที่ โดยเฉพาะพื้นที่ ชั้นนอก เช่น กรุงเทพมหานครตะวันออก กรุงเทพมหานครเหนือ ที่ยังไม่มีสถานีดับเพลิงเพียงพอในระยะ ที่จะรองรับการเข้าถึงเหตุได้ทันทั่วถึง



๔. ต้องการให้สำนักป้องกันและบรรเทาสาธารณภัยเป็นหน่วยงานสนับสนุนในการรับมือภัยพิบัติต่าง ๆ รวมทั้งทำงานบริการประชาชน ทำให้ต้องดำเนินการกิจที่หลากหลายและอาจไม่ตรงตามหน้าที่ตามข้อกำหนด

๓.๔ การแบ่งกลุ่มเพื่อจัดทำกรณีศึกษาเกี่ยวกับการบริหารจัดการความเสี่ยงจากสาธารณภัยในพื้นที่ โดยระดมความคิดเห็นของผู้เกี่ยวข้องจากสำนักป้องกันและบรรเทาสาธารณภัย สถานีดับเพลิง สำนักงานเขต ศูนย์บริการสาธารณสุข และโรงพยาบาล เพื่อกำหนดแนวทางในการบริหารจัดการความเสี่ยงจากสาธารณภัยในพื้นที่ สรุปได้ดังนี้

กลุ่มที่ ๑ สำนักงานเขตปทุมวัน

สำนักงานเขตปทุมวันมีสถานีดับเพลิงในพื้นที่จำนวน ๒ แห่ง คือ

สถานีดับเพลิงบรรทัดทอง และสถานีดับเพลิงบ่อนไก่ จากการวิเคราะห์สภาพขององค์กร ณ ปัจจุบัน เพื่อค้นหา จุดแข็ง จุดอ่อน โอกาส และอุปสรรคที่เกิดขึ้น พบว่า งานด้านการป้องกันภัยยังขาดการบูรณาการร่วมกันระหว่างสำนักและสำนักงานเขต โดยเฉพาะข้อมูลพื้นที่ที่กระจายอยู่ตามหน่วยงานต่างๆ เวลาเกิดเหตุฉุกเฉินต้องเสียเวลาค้นหาข้อมูลประกอบการตัดสินใจ อีกทั้งบุคลากรทั้งในระดับผู้บริหารและเจ้าหน้าที่มีการสับเปลี่ยนหมุนเวียนกันตลอดเวลาทำให้ขาดความต่อเนื่องในการทำงาน ขาดการวางแผนร่วมกัน ขาดทักษะความเชี่ยวชาญในพื้นที่ รวมถึงการไม่ได้รับความร่วมมือจากเจ้าของอาคาร/พื้นที่ที่เกิดเหตุ ซึ่งทางกลุ่มมีข้อเสนอเพื่อเพิ่มประสิทธิภาพในการบริหารจัดการความเสี่ยงจากสาธารณภัยในพื้นที่ ดังนี้

๑. เตรียมความพร้อมให้บุคลากร

๑.๑. ผู้อำนวยการเขต ต้องได้รับการฝึกอบรมให้มียุทธศาสตร์ความรู้ที่จำเป็นในการบริหารจัดการความเสี่ยงจากสาธารณภัยในพื้นที่

๑.๒ เจ้าหน้าที่ทั้งสถานีดับเพลิงและสำนักงานเขต ต้องมีทักษะงานภาคสนามเพื่อสนับสนุนผู้อำนวยการเขต

๒. จัดทำฐานข้อมูลด้านสาธารณภัยให้ครอบคลุมทุกๆด้าน สามารถนำมาใช้ในการประกอบการตัดสินใจได้อย่างทันท่วงที

๓. จัดทำแผนการปฏิบัติงานบริหารจัดการความเสี่ยงจากสาธารณภัยในพื้นที่ที่นำไปสู่การปฏิบัติได้จริง และใช้เป็นกรอบขับเคลื่อนการทำงานของศูนย์อำนาจการป้องกันภัย

๔. จัดประชุมร่วมกับทุกภาคส่วนอย่างต่อเนื่อง

๕. จัดสรรและจัดหางบประมาณให้เพียงพอ

๖. หากมีการปรับโครงสร้างหน่วยงาน/ปรับอัตรากำลัง ควรจัดตั้งฝ่ายป้องกันภัยในสังกัดสำนักงานเขตโดยโอนภารกิจป้องกันภัยในพื้นที่จากสถานีดับเพลิงมาในส่วนของบุคลากรควรมีการจ้างเพิ่มขึ้น โดยอาจจ้างอาสาสมัครป้องกันภัยฝ่ายพลเรือน (อปพร.) มาช่วยงานภาคสนาม และจ้างเหมาเอกชนดำเนินงานสนับสนุน

กลุ่มที่ ๒ สำนักงานเขตธนบุรี

สำนักงานเขตธนบุรีมีสถานีดับเพลิงในพื้นที่จำนวน ๒ แห่ง คือ
 สถานีดับเพลิงธนบุรีและสถานีดับเพลิงตลาดพลู ซึ่งทั้ง ๒ สถานีไม่ได้รับผิดชอบเฉพาะ
 พื้นที่เขตธนบุรี แต่รับผิดชอบพื้นที่เขตอื่นด้วย (สถานีดับเพลิงธนบุรีรับผิดชอบพื้นที่
 เขตธนบุรีและบางกอกใหญ่ สถานีดับเพลิงตลาดพลูรับผิดชอบพื้นที่เขตธนบุรีและ
 คลองสาน) จากการวิเคราะห์สภาพขององค์กร ณ ปัจจุบัน เพื่อค้นหา จุดแข็ง จุดอ่อน
 โอกาส และอุปสรรคที่เกิดขึ้น พบว่า ต้องสร้างการทำงานร่วมกันระหว่างผู้อำนวยการเขต
 ในฐานะผู้สั่งการ และเจ้าหน้าที่สำนักป้องกันฯ และสำนักงานเขต ให้สามารถร่วมกัน
 ทำงานเวลาเกิดเหตุอย่างราบรื่น จึงควรทำความเข้าใจเรื่องอำนาจหน้าที่ของแต่ละส่วน
 ให้ชัดเจนเพื่อลดปัญหาในการปฏิบัติงาน เช่น กรณีเจ้าหน้าที่สำนักป้องกันฯ ไปถึงที่เกิด
 เหตุแล้วไม่สามารถเข้าไปในพื้นที่ได้ทันที ต้องรอเจ้าหน้าที่ฝ่ายโยธา สำนักงานเขต
 หรือเจ้าของพื้นที่อนุญาตก่อน เป็นต้น ซึ่งทางกลุ่มมีข้อเสนอเพื่อเพิ่มประสิทธิภาพในการ
 บริหารจัดการความเสี่ยงจากสาธารณภัยในพื้นที่ ดังนี้

๑. ให้ความรู้แก่เจ้าหน้าที่สำนักงานเขตเกี่ยวกับบทบาทของตนเอง
 ในการบริหารจัดการความเสี่ยงจากสาธารณภัยในพื้นที่
๒. จัดทำองค์ความรู้/ฐานข้อมูลเพื่อสนับสนุนการปฏิบัติงานของเจ้าหน้าที่
๓. เพิ่มอำนาจหน้าที่ตามกฎหมายให้กับเจ้าหน้าที่มากขึ้น
๔. ทำงานเชิงรุกโดยเน้นการป้องกันมากกว่าการระงับเหตุ โดยมีการ
 ตรวจสอบอาคาร สถานที่ ระบบการป้องกันภัยในอาคาร ว่าในแต่ละอาคารใช้ได้จริงหรือไม่
 ซึ่งต้องเป็นการทำงานร่วมกันระหว่างสำนักงานเขต สถานีดับเพลิง และเจ้าของอาคาร

กลุ่มที่ ๓ สำนักงานเขตสายไหม

สำนักงานเขตสายไหมไม่มีสถานีดับเพลิงตั้งอยู่ในพื้นที่ (สถานีดับเพลิง
 บางเขนรับผิดชอบพื้นที่เขตสายไหม และบางเขน) จากการวิเคราะห์สภาพขององค์กร
 ณ ปัจจุบัน เพื่อค้นหา จุดแข็ง จุดอ่อน โอกาส และอุปสรรคที่เกิดขึ้น พบว่า ในปัจจุบัน
 มีการประสานงานที่ดีอยู่แล้วระหว่างสำนักป้องกันฯ และสำนักงานเขต แต่ละหน่วยงาน
 มีความรู้เรื่องกฎหมายที่เกี่ยวข้องและทราบภารกิจและหน้าที่ของตนเองเป็นอย่างดี
 แต่สิ่งที่ยังขาดก็คือระบบการทำงาน/ระบบการส่งต่องานที่ชัดเจน ทำให้การทำงาน
 มีลักษณะต่างคนต่างทำ ดังนั้นสิ่งสำคัญที่ต้องดำเนินการ คือ ทำให้บุคลากรที่เกี่ยวข้อง
 เข้าใจระบบการทำงาน/ระบบการส่งต่องานก่อน เมื่อทราบระบบงานดีแล้ว จึงปรับปรุง
 โครงสร้างให้สอดคล้องกับระบบงาน/เื่อต่อการทำงาน ซึ่งทางกลุ่มมีข้อเสนอเพื่อเพิ่ม
 ประสิทธิภาพในการบริหารจัดการความเสี่ยงจากสาธารณภัยในพื้นที่ ดังนี้

๑. ควรจัดทำฐานข้อมูลด้านการจัดการความเสี่ยงจากสาธารณภัยในพื้นที่
 ให้มีความเป็นอันหนึ่งอันเดียวกัน ทุกองค์กรที่เกี่ยวข้องสามารถเชื่อมโยงและเรียกดูข้อมูล
 ได้ทันที

๒. สร้างเครือข่ายการทำงาน โดยประสานกับอาสาสมัครป้องกันภัย
 ฝ่ายพลเรือน (อปพร.) มูลนิธิ และองค์กรภาคประชาสังคมมาร่วมกันทำงาน



๓. แยกภารกิจด้านการป้องกันภัยที่แฝงอยู่ในฝ่ายปกครอง สำนักงานเขต ออกมาให้ชัดเจน และมอบให้สถานีดับเพลิงหรือเครือข่ายดำเนินการ

๔. สำนักงานเขต สถานีดับเพลิง ควรมีแผนการทำงานในทุกเรื่อง ที่เกี่ยวข้อง และกำหนดหน้าที่ของแต่ละฝ่ายให้ชัดเจน และบูรณาการแผนร่วมกัน

**รูปแบบแนวทางการเพิ่มขีดความสามารถในการบริหารจัดการความเสี่ยงจาก
สาธารณภัยของสำนักงานเขตในภาพรวม**

๑. แผนปฏิบัติการป้องกันและบรรเทาสาธารณภัย

ทุกองค์กรปกครองส่วนท้องถิ่นรวมทั้งสำนักงานเขตต้องจัดทำแผนปฏิบัติการ ป้องกันและบรรเทาสาธารณภัยและแผนเผชิญเหตุในพื้นที่ให้สอดคล้องกับปัญหา และบริบทในพื้นที่ โดยตั้งเป้าหมายให้ทุกสำนักงานเขตแข่งขันจัดทำแผนปฏิบัติการฯ รวมทั้งผู้อำนวยการเขตต้องวิเคราะห์สภาพพื้นที่ที่มีความเสี่ยงในประเด็นใดบ้าง ตลอดจนให้ความสำคัญกับกระบวนการจัดทำแผนปฏิบัติการฯ ให้มากที่สุด โดยร่วมกับหน่วยงานอื่นที่เกี่ยวข้องทั้งในและนอกสังกัดกรุงเทพมหานคร เพื่อให้เกิด การมีส่วนร่วมอย่างแท้จริงและมีการปรับปรุงแผนฯ อย่างต่อเนื่อง

๒. ฐานข้อมูล

ต้องสร้างฐานข้อมูลสารสนเทศด้านการบริหารจัดการความเสี่ยงจาก สาธารณภัยต่างๆ โดยเฉพาะข้อมูลเร่งด่วนที่จำเป็นต้องมี เช่น

- บัญชีรายชื่อผู้เชี่ยวชาญด้านสาธารณภัยในแต่ละด้าน
- ข้อมูลโครงสร้างและแผนภูมิการปฏิบัติการเกิดสาธารณภัยต่างๆ
- ข้อมูลกำลังพลที่เกี่ยวข้องกับการปฏิบัติหน้าที่ทั้งหมด
- ข้อมูลจำนวนวัสดุ อุปกรณ์ เครื่องมือ ทรัพยากรที่ต้องใช้ในการเผชิญเหตุ
- ข้อมูลสถิติการเกิดเหตุ
- ข้อมูลศูนย์อพยพ ผังอาคารทางเข้า-ออก
- ข้อมูลกลุ่มเสี่ยง (ผู้สูงอายุ/เด็ก/คนพิการ) ที่อาศัยในชุมชน

ฯลฯ

๓. รูปแบบและระบบการทำงาน

ต้องให้ความสำคัญกับเรื่องระบบงานและวิธีการทำงานของภารกิจด้านป้องกัน และบรรเทาสาธารณภัย โดยจำแนกงานสาธารณภัยที่จะดำเนินการ รวมทั้งใช้อำนาจ ตามกฎหมายหรือดำเนินการเพื่อลดความเสี่ยงของสาธารณภัย เช่น กรณีมีที่รกร้าง ที่เสี่ยงต่อการเกิดอัคคีภัย เจ้าหน้าที่ของกรุงเทพมหานครควรเข้าไปดำเนินการจัดการ ให้พื้นที่มีความปลอดภัย การเข้าไปดำเนินการป้องกันเหตุอาชญากรรมจากอาคาร ที่มีความเก่าทรุดโทรม ฯลฯ

๔. ความรู้ ทักษะ

การทำงานของสำนักงานเขตประสบปัญหาหลายด้าน ทั้งกำลังคน ความรู้ ทักษะ ความสามารถ เทคนิค ดังนั้นสำนักป้องกันและบรรเทาสาธารณภัยควรเร่งชี้แจง และสร้างความรู้ความเข้าใจเกี่ยวกับแนวคิดและสาระสำคัญของแผนการป้องกัน และบรรเทาสาธารณภัยกรุงเทพมหานคร พ.ศ. ๒๕๕๘ บทบาทหน้าที่และขั้นตอน



ในการปฏิบัติงานให้กับบุคลากรทุกระดับของสำนักงานเขตและบุคลากรที่เกี่ยวข้องกับการจัดการสาธารณสุขในพื้นที่

๕. การมีส่วนร่วม

กำหนดแนวทาง/มาตรการ ให้ภาคเอกชน ภาคประชาชน เข้ามาดำเนินการร่วมกับกรุงเทพมหานครโดยใช้ช่องทางและวิธีการที่หลากหลาย ในลักษณะบูรณาการที่ทำงานด้วยกันตั้งแต่เริ่มวางแผนปรึกษาหารือเพื่อให้เกิดการมีส่วนร่วมอย่างแท้จริงด้วยวิธีการต่างๆ

๖. การสนับสนุน

สำนักป้องกันและบรรเทาสาธารณภัย สำนักยุทธศาสตร์และประเมินผล และหน่วยงานอื่นที่เกี่ยวข้อง ต้องให้การสนับสนุนสำนักงานเขต และดำเนินการร่วมกันในด้านต่างๆ เช่น การจัดทำฐานข้อมูล การส่งมอบข้อมูล การจัดทำหลักสูตรบัญชาการเหตุการณ์ การประเมินผล เป็นต้น

๗. การสร้างมาตรฐานวิชาชีพ

กรุงเทพมหานครควรสร้างมาตรฐานวิชาชีพและควบคุมการทำงานของอาสาสมัครและมูลนิธิต่างๆ จัดทำเลขบัญชีอาสาสมัคร การฝึกอบรม จัดกิจกรรมยกย่องเชิดชูเกียรติ และการมอบประกาศนียบัตร

รูปแบบการบริหารงานด้านการป้องกันและบรรเทาสาธารณภัยของสำนักงานเขตนำร่อง

๑. สำนักงานเขตปทุมวัน
๒. สำนักงานเขตธนบุรี
๓. สำนักงานเขตสายไหม

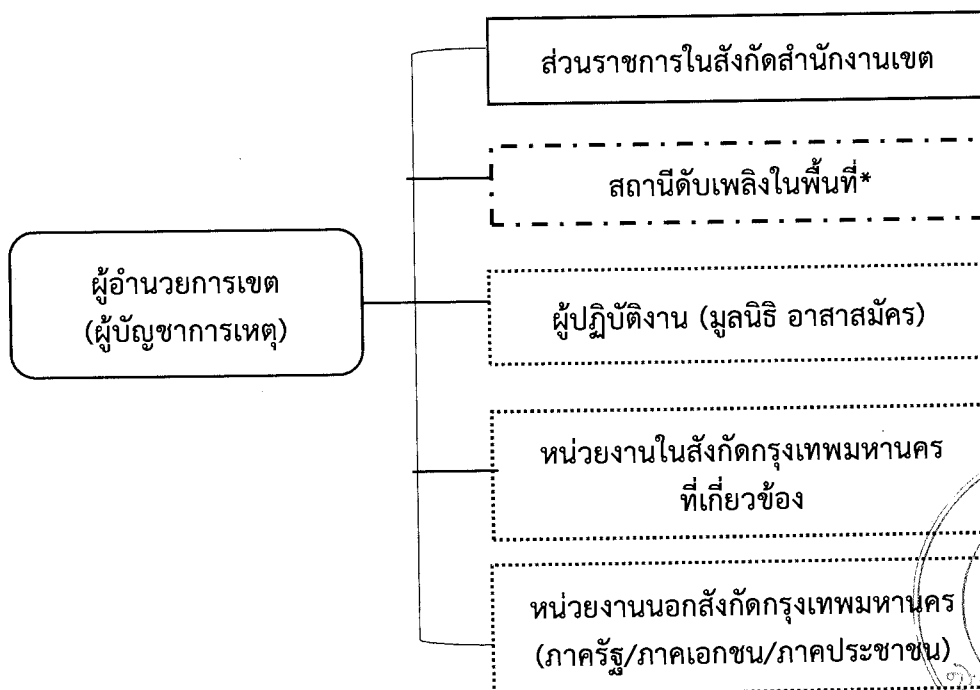



อยู่ภายใต้การบังคับบัญชาของผู้อำนวยการเขต



อยู่ภายใต้การบัญชาการของผู้อำนวยการเขต ผู้อำนวยการเขตสามารถออกคำสั่งแก่เจ้าหน้าที่สถานีดับเพลิงในพื้นที่ให้ปฏิบัติงานร่วมกับส่วนราชการในสังกัดสำนักงานเขตและองค์กรอื่นๆ ทั้งการดำเนินการก่อนเกิดเหตุ (การป้องกันและลดผลกระทบ) ระหว่างเกิดเหตุ (การเผชิญเหตุและบรรเทาทุกข์) และหลังเกิดเหตุ (การฟื้นฟูและซ่อมสร้าง) ทั้งนี้หากจำเป็นต้องมีการอนุมัติโอนงบประมาณรายจ่ายประจำปีในหน่วยงานเดียวกันหรือระหว่างหน่วยงาน (หมวดเงินเดือนและค่าจ้างประจำ หมวดค่าจ้างชั่วคราว หมวดค่าตอบแทน ใช้สอยและวัสดุ หมวดค่าสาธารณูปโภค หมวดเงินอุดหนุน และหมวดรายจ่ายอื่น) อำนาจอนุมัติเป็นของปลัดกรุงเทพมหานครตามข้อบัญญัติกรุงเทพมหานคร เรื่อง วิธีกรงบประมาณ พ.ศ. ๒๕๒๙ ข้อ ๑๔ และระเบียบกรุงเทพมหานคร ว่าด้วยการกำหนดประเภทรายรับ - รายจ่าย และการปฏิบัติเกี่ยวกับงบประมาณ พ.ศ. ๒๕๓๓ ข้อ ๒๓

*สำนักงานเขตสายไหมไม่มีสถานีดับเพลิงที่ตั้งอยู่ในพื้นที่เขต จึงกำหนดให้สถานีดับเพลิงบางเขนซึ่งตั้งอยู่ในพื้นที่สำนักงานเขตบางเขนให้บริการแก่สำนักงานเขตสายไหมเป็นลำดับแรก หากสถานีดับเพลิงบางเขนไม่สามารถให้บริการได้ ให้สำนักงานเขตสายไหมทำข้อตกลงกับสถานีดับเพลิงในพื้นที่ใกล้เคียงในเขตกรุงเทพมหานครหรือนอกเขตกรุงเทพมหานคร เพื่อให้ได้รับบริการจากสถานีดับเพลิงที่ทำข้อตกลง



อยู่ภายใต้การบัญชาการของผู้อำนวยการเขต ผู้อำนวยการเขตสามารถออกคำสั่งแก่ผู้ปฏิบัติงานของหน่วยงานหรือองค์กรต่างๆ ในบัญชาการ ส่วนผู้ใต้บัญชาการต้องดำเนินการตามคำสั่งและสนับสนุนทรัพยากรประเภทต่างๆ ให้แก่ผู้อำนวยการเขต

